



Smart Robot Lawnmower / Mähroboter Smart / Tondeuse-robot Smart PAMRS 1000 A1

(DE) (AT) (CH)

Mähroboter Smart

Originalbetriebsanleitung

(FR) (BE)

Tondeuse-robot Smart

Traduction de la notice originale

(ES)

Robot cortacésped Smart

Traducción del manual original

(CZ)

Smart robotická sekačka

Překlad původního návodu k používání

(HU)

Smart robotfűnyíró

Eredeti használati utasítás fordítása

(DK)

Robotplæneklipper Smart

Oversættelse af den originale brugsanvisning

(GB) (MT)

Smart Robot Lawnmower

Translation of the original instructions

(NL) (BE)

Smart robotmaaier

Vertaling van de oorspronkelijke gebruiksaanwijzing

(IT) (MT)

Robot tosaerba smart

Traduzione delle istruzioni originali

(SK)

Smart robotická kosačka

Překlad pôvodného návodu na použitie

(PL)

Robot do koszenia trawy Smart

Tłumaczenie instrukcji oryginalnej

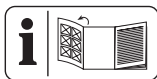

DE AT CH

Klappen Sie vor dem Lesen die Seite mit den Abbildungen aus und machen Sie sich anschließend mit allen Funktionen des Gerätes vertraut.

GB MT

Before reading, unfold the page containing the illustrations and familiarise yourself with all functions of the device.

FR BE

Avant de lire le mode d'emploi, ouvrez la page contenant les illustrations et familiarisez-vous ensuite avec toutes les fonctions de l'appareil.

NL BE

Vouw vóór het lezen de pagina met de afbeeldingen open en maak u vertrouwd met alle functies van het apparaat.

ES

Antes de empezar a leer abra la página que contiene las imágenes y, en seguida, familiarícese con todas las funciones del dispositivo.

IT MT

Prima di leggere aprire la pagina con le immagini e prendere confidenza con le diverse funzioni dell'apparecchio.

CZ

Před čtením si otevřete stranu s obrázky a potom se seznámte se všemi funkcemi přístroje.

SK

Pred čítaním si odklopte stranu s obrázkami a potom sa oboznámte so všetkými funkciami prístroja.

HU

Olvasás előtt kattintson az ábrát tartalmazó oldalra és végezetül ismerje meg a készülék mindegyik funkcióját.

PL

Przed przeczytaniem proszę rozłożyć stronę z ilustracjami, a następnie proszę zapoznać się z wszystkimi funkcjami urządzenia.

DK

Før du læser, vend siden med billeder frem og bliv bekendt med alle apparatets funktioner.

DE/AT/CH	Originalbetriebsanleitung	Seite	4
GB/MT	Translation of the original instructions	Page	40
FR/BE	Traduction de la notice originale	Page	74
NL/BE	Vertaling van de oorspronkelijke gebruiksaanwijzing	Pagina	112
ES	Traducción del manual original	Página	147
IT/MT	Traduzione delle istruzioni originali	Pagina	183
CZ	Překlad původního návodu k používání	Strana	218
SK	Preklad pôvodného návodu na použitie	Strana	250
HU	Eredeti használati utasítás fordítása	Oldal	283
PL	Tłumaczenie instrukcji oryginalnej	Strona	318
DK	Oversættelse af den originale brugsanvisning	Side	355

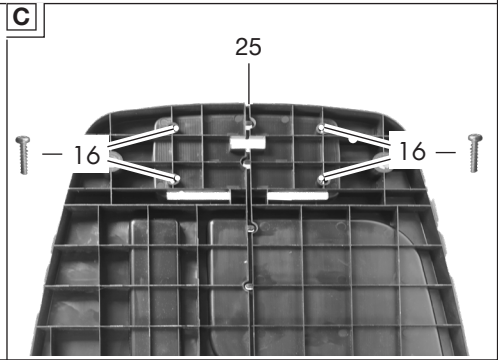
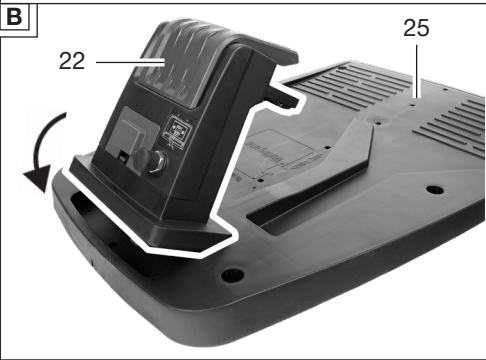
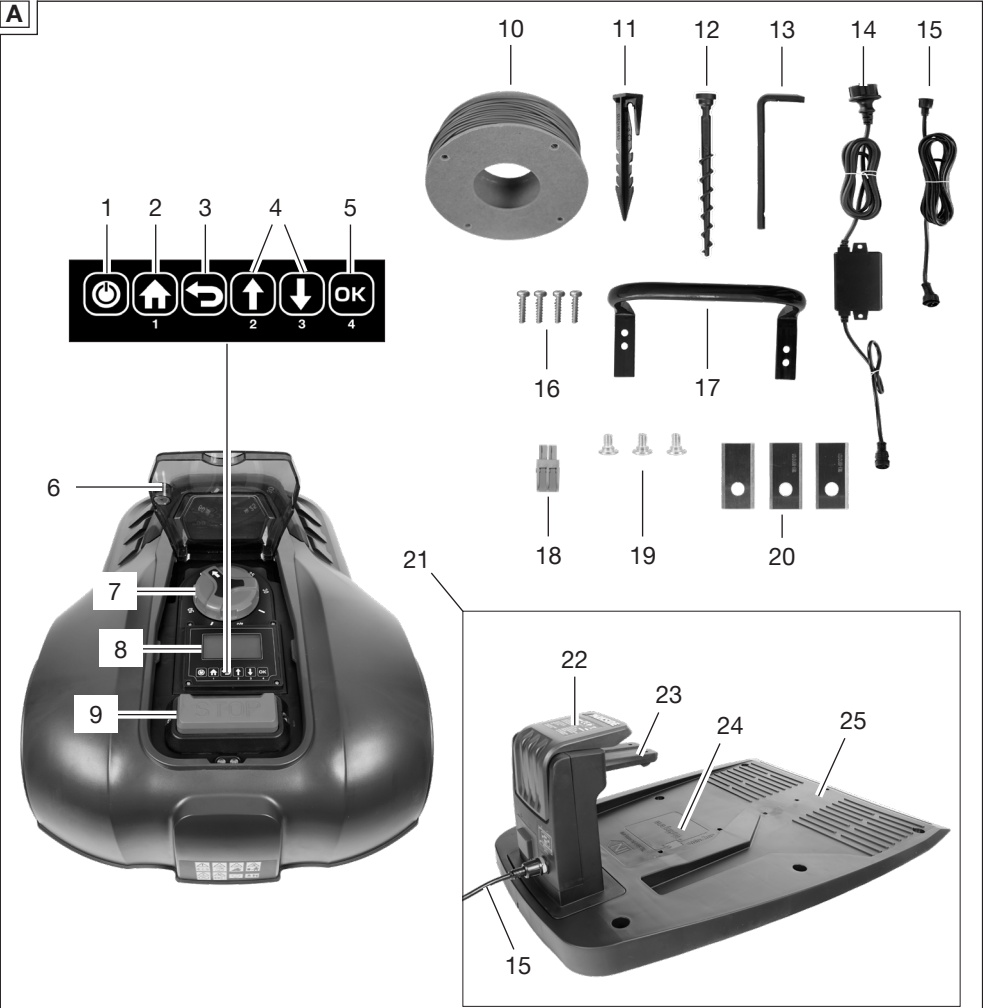

Inhaltsverzeichnis

Einleitung..... 4
 Bestimmungsgemäße Verwendung.....5
 Lieferumfang/Zubehör..... 5
 Übersicht.....5
 Funktionsbeschreibung.....6
 Technische Daten.....6
Sicherheitshinweise.....6
 Bedeutung der Sicherheitshinweise..... 7
 Bildzeichen und Symbole..... 7
 Allgemeine Sicherheitshinweise für
 Elektrowerkzeuge.....8
 Sicherheitshinweise für
 Rasenmäher..... 10
 Restrisiken..... 12
Installation..... 12
 Benötigen Sie Unterstützung?..... 12
 Notwendige Werkzeuge und
 Hilfsmittel..... 12
 Netzteil befestigen..... 12
 Ladestation montieren..... 13
 Ladestation platzieren.....13
 Begrenzungskabel verlegen..... 13
 Begrenzungskabel und Ladestation
 verbinden..... 14
 Ladestation fixieren..... 15
Vorbereitung..... 15
 Schnitthöhe einstellen.....15
 Ladevorgang.....15
Inbetriebnahme..... 17
 Bedienteile.....17
 Gerät einschalten..... 18
 PIN ändern..... 18
 Zeitplan festlegen.....19
 Zeitplan löschen.....19
 Arbeitszeiten einstellen..... 19
 Sekundärbereich einstellen.....20
 Spotmodus/ Fixpunkt mähen..... 20
 Regensensor einstellen.....20
 Rückwärtsfahrt Messer-Stopp.....21
Parkside App..... 21
 Gerät aus der App entfernen..... 22
 Datenschutzbestimmungen..... 22
Einstellung..... 22
 Menüs am Display.....23
 Statusmeldungen auf dem Display.....23
 Sprache einstellen.....26
 Datum und Uhrzeit einstellen.....26

Werkseinstellungen
 wiederherstellen.....26
 Arbeits- und Fehlerprotokoll
 auslesen.....27
 Firmware-Upgrade
 überprüfen/ durchführen.....27
Betrieb.....27
 Ein- und Ausschalten..... 27
 Arbeitshinweise..... 27
 Arbeitszyklus manuell
 unterbrechen/ starten..... 28
 Zurück zur Ladestation..... 29
Transport.....29
Reinigung, Wartung und Lagerung.....29
 Reinigung.....29
 Wartung..... 30
 Lagerung.....31
Fehlersuche..... 32
Entsorgung/Umweltschutz..... 34
 Zusätzliche Entsorgungshinweise für
 Deutschland.....35
 Akkus umweltgerecht entsorgen..... 35
 Entsorgungshinweis für Grünschnitt.....35
Service..... 35
 Garantie..... 35
 Reparatur-Service..... 37
 Service-Center.....37
 Importeur..... 37
Ersatzteile und Zubehör..... 37
Original-EU-Konformitätserklärung..... 38
Original-EU-Konformitätserklärung..... 39
Explosionszeichnung..... 391

Einleitung

Herzlichen Glückwunsch zum Kauf Ihres neuen Mähroboters (nachfolgend Gerät oder Elektrowerkzeug genannt). Sie haben sich damit für ein hochwertiges Gerät entschieden. Dieses Gerät wurde während der Produktion auf Qualität geprüft und einer Endkontrolle unterzogen. Die Funktionsfähigkeit Ihres Gerätes ist somit sichergestellt.



Die Betriebsanleitung ist Bestandteil dieses Geräts. Sie enthält wichtige Hinweise für Sicherheit, Gebrauch und Entsorgung. Lesen Sie die Betriebsanleitung sorgfältig. Machen

Sie sich mit den Bedienteilen und dem richtigen Gebrauch des Gerätes vertraut. Benutzen Sie das Gerät nur wie beschrieben und für die angegebenen Einsatzbereiche. Bewahren Sie die Betriebsanleitung gut auf und händigen Sie alle Unterlagen bei Weitergabe des Geräts an Dritte mit aus.

Bestimmungsgemäße Verwendung

Das Gerät ist ausschließlich für folgende Verwendung bestimmt:

- Das Mähen von Rasen- und Grasflächen im häuslichen Bereich.

Die Benutzung des Gerätes bei Regen oder feuchter Umgebung ist verboten.

Das Gerät ist zum Gebrauch durch Erwachsene bestimmt. Jugendliche über 16 Jahre dürfen das Gerät nur unter Aufsicht benutzen.

Jede andere Verwendung, die in dieser Betriebsanleitung nicht ausdrücklich zugelassen wird, kann eine ernsthafte Gefahr für den Benutzer darstellen und zu Schäden am Gerät führen. Der Bediener oder Nutzer des Geräts ist für Unfälle oder Schäden an anderen Menschen oder deren Eigentum verantwortlich. Das Gerät ist für den Einsatz im Heimwerkerbereich bestimmt. Es wurde nicht für den gewerblichen Dauereinsatz konzipiert. Bei gewerblichem Einsatz erlischt die Garantie. Der Hersteller haftet nicht für Schäden, die durch bestimmungswidrige Verwendung oder falsche Bedienung verursacht wurden.

Das Gerät ist Teil der Serie **X 20 V TEAM** und kann mit Akkus der **X 20 V TEAM** Serie betrieben werden. Akkus der Serie **X 20 V TEAM** dürfen nur mit Ladegeräten der Serie **X 20 V TEAM** geladen werden.

Lieferumfang/Zubehör

Packen Sie das Gerät aus und überprüfen Sie den Lieferumfang.

Entsorgen Sie das Verpackungsmaterial ordnungsgemäß.

- Mähroboter Smart
- Begrenzungskabel (200 m)
- 6x Befestigungsschrauben
- 350x Haken
- Innensechskantschlüssel
- Ladestation (Ladeeinheit/Bodenplatte)
- 4x Schraube
- Lüsterklemme

- 3x Ersatzmesser,
- 3x Ersatzschraube
- Netzteil, Ladestecker
- Akku
- Originalbetriebsanleitung

Übersicht



Die Abbildungen des Geräts finden Sie auf der vorderen und hinteren Ausklappseite.

(Abb. A)

- 1 START-Taste
- 2 Ladestation-Taste
- 3 Zurück-Taste
- 4 Pfeil-Tasten
- 5 OK-Taste
- 6 Cover
- 7 Drehrad
- 8 Display
- 9 STOP-Taste
- 10 Begrenzungskabel
- 11 Haken
- 12 Befestigungsschrauben
- 13 Innensechskantschlüssel
- 14 Netzteil
- 15 Ladestecker
- 16 Schraube (Ladeeinheit)
- 17 Schutzbügel
- 18 Lüsterklemme
- 19 Messerschraube
- 20 Messer
- 21 Ladestation
- 22 Ladeeinheit
- 23 Ladezinken
- 24 Indikator (Arbeitsbereich)
- 25 Bodenplatte

(Abb. D)

- 26 Nut

(Abb. E)

- 27 Abdeckung (Kontaktbuchse)
- 28 Verriegelung (Abdeckung Kontaktbuchse)
- 29 Abdeckung (Anschluss Ladestecker)

- 30 Kontaktbuchse
- 31 Anschluss Ladestecker

(Abb. G)

- 32 LED

(Abb. H)

- 33 Tragegriff

(Abb. J)

- 34 Abdeckung (Akku)
- 35 Akku-Entriegelung
- 36 Akku
- 37 Akku-Fach

Funktionsbeschreibung

Das Gerät besitzt ein Kunststoffgehäuse mit einem Elektromotor. Das Schneidwerkzeug dreht sich parallel zur 8-stufigen Schnittebene.

Die Funktion der Bedienteile entnehmen Sie bitte den nachfolgenden Beschreibungen.

Technische Daten

Mähroboter SmartPAMRS 1000 A1

- Motorspannung U20 V =
- Schutzart IPX4
- Leerlaufdrehzahl n_1 3100 min⁻¹
- Schnittbreite22 cm
- Schnitthöhe 25-60 mm
- Gewicht ohne Akku≈ 8,8 kg
- Schalldruckpegel L_{pA} -59,9 dB; K_{pA} =1,88 dB
- Schalleistungspegel L_{WA}
- garantiert 66 dB
- gemessen 63,8 dB; K_{WA} =1,88 dB

LadestationST-101

- Eingangsspannung22 V=, 2,5 A
- Ausgangsspannung21 V=, 2,4 A
- Schutzart IPX4
- Gewicht2,3 kg

NetzteilSF-20

- Eingangsspannung220-240 V~, 50/60 Hz, 1,5 A
- Ausgangsspannung22,0 V=, 2,5 A
- Frequenzbereich des Begrenzungskabels 100 Hz-148,5 kHz
- Maximale Sendeleistung des Begrenzungskabels50 dBa/ 10 m
- WIFI-Frequenzbereich 2400-2483,5 MHz
- Maximale WLAN-Sendeleistung 19 dBm

- Bluetooth-WIFI-Frequenzbereich2400-2483,5 MHz
- Maximale Bluetooth-Sendeleistung 8 dBm
- Schutzart IP65
- Außentemperatur t_a 50 °C

Lärm- und Vibrationswerte wurden entsprechend den in der Konformitätserklärung genannten Normen und Bestimmungen ermittelt.

Die angegebenen Schwingungsgesamtwerte und die angegebenen Geräuschemissionswerte sind nach einem genormten Prüfverfahren gemessen worden und können zum Vergleich eines Elektrowerkzeugs mit einem anderen verwendet werden. Die angegebenen Schwingungsgesamtwerte und die angegebenen Geräuschemissionswerte können auch zu einer vorläufigen Einschätzung der Belastung verwendet werden.

X 20 V TEAM

Das Gerät ist Teil der Serie **X 20 V TEAM** und kann mit Akkus der **X 20 V TEAM** Serie betrieben werden. Akkus der Serie **X 20 V TEAM** dürfen nur mit Ladegeräten der Serie **X 20 V TEAM** geladen werden.

Wir empfehlen Ihnen, dieses Gerät ausschließlich mit folgenden Akkus zu betreiben: PAP 20 B1, PAP 20 B3, Smart PAPS 204 A1, Smart PAPS 208 A1

Wir empfehlen Ihnen, diese Akkus mit folgenden Ladegeräten zu laden: PLG 20 A3, PLG 20 A4, PLG 20 C1, PLG 20 C2, PLG 20 C3, PLG 201 A1, PDSLK 20 A1, PDSLK 20 B1, PDSLK 20 B2, PLGS 2012 A1
Technische Daten von Akku und Ladegerät: Siehe separate Anleitung.

Sicherheitshinweise

Dieser Abschnitt behandelt die grundlegenden Sicherheitshinweise beim Gebrauch des Geräts.

▲ WARNUNG! Personen- und Sachschäden durch unsachgemäßen Umgang mit dem Akku. Beachten Sie die Sicherheitshinweise und Hinweise zum Aufladen und der korrekten Verwendung in der Betriebsanleitung Ihres Akkus und Ladegeräts der Serie **X 20 V TEAM**. Eine detaillierte Beschreibung zum Ladevorgang und weitere Informationen finden Sie in dieser separaten Bedienungsanleitung.

Bedeutung der Sicherheitshinweise

▲ GEFAHR! Wenn Sie diesen Sicherheitshinweis nicht befolgen, tritt ein Unfall ein. Die Folge ist schwere Körperverletzung oder Tod.

▲ WARNUNG! Wenn Sie diesen Sicherheitshinweis nicht befolgen, tritt möglicherweise ein Unfall ein. Die Folge ist möglicherweise schwere Körperverletzung oder Tod.

▲ VORSICHT! Wenn Sie diesen Sicherheitshinweis nicht befolgen, tritt ein Unfall ein. Die Folge ist möglicherweise leichte oder mittelschwere Körperverletzung.

HINWEIS! Wenn Sie diesen Sicherheitshinweis nicht befolgen, tritt ein Unfall ein. Die Folge ist möglicherweise ein Sachschaden.

Bildzeichen und Symbole

Bildzeichen auf dem Gerät



WARNUNG - Vor Betrieb der Maschine die Bedienungsanleitung durchlesen!



WARNUNG - Vor der Durchführung von Arbeiten an der Maschine oder vor dem Anheben der Maschine Sperrvorrichtung abnehmen!



WARNUNG - Beim Betrieb der Maschine entsprechenden Sicherheitsabstand einhalten!



WARNUNG - Nicht auf der Maschine mitfahren!



ACHTUNG - Rotierende Messer nicht berühren



ACHTUNG - Gerät nicht bei Regen betreiben!



Achtung! Nachlauf der Schneideinrichtung



Umstehende Personen und Kinder von Gerät fernhalten.



Spritzen Sie das Gerät niemals mit Wasser ab!



Gefahr! Hände und Füße fernhalten



Garantierter Schalleistungspegel L_{WA} in dB(A)



Schnittkreis



Schutzklasse III



Elektrogeräte gehören nicht in den Hausmüll.



Schnitthöhereinstellung



Display

Bildzeichen auf der Ladestation



Betriebsanleitung lesen



Ladegerät (SF-20)



Elektrogeräte gehören nicht in den Hausmüll.



Ladestation Anschluss



LED Ladestation

Bildzeichen auf dem Netzteil



Betriebsanleitung lesen



Achtung!



Schutzklasse II (Doppelisolierung)



Kurzschlussfester, geschlossener Sicherheitstransformator



Ladegerät (SF-20)



Gerätesicherung



Schaltnetzteil



Elektrogeräte gehören nicht in den Hausmüll.

Bildzeichen in der Betriebsanleitung



Schutzhandschuhe benutzen

Allgemeine Sicherheitshinweise für Elektrowerkzeuge

⚠️ WARNUNG! Lesen Sie alle Sicherheitshinweise, Anweisungen, Gebildungen und technischen Daten, mit denen dieses Elektrowerkzeug versehen ist. Versäumnisse bei der Einhaltung der nachfolgenden Anweisungen können elektrischen Schlag, Brand und/oder schwere Verletzungen verursachen. **Bewahren Sie alle Sicherheitshinweise und Anweisungen für die Zukunft auf.**

Der in den Sicherheitshinweisen verwendete Begriff „Elektrowerkzeug“ bezieht sich auf netzbetriebene Elektrowerkzeuge (mit Netzleitung) oder auf akkubetriebene Elektrowerkzeuge (ohne Netzleitung).

1. Arbeitsplatzsicherheit

a) **Halten Sie Ihren Arbeitsbereich sauber und gut beleuchtet.** Unordnung oder unbeleuchtete Arbeitsbereiche können zu Unfällen führen.

- b) **Arbeiten Sie mit dem Elektrowerkzeug nicht in explosionsgefährdeter Umgebung, in der sich brennbare Flüssigkeiten, Gase oder Stäube befinden.** Elektrowerkzeuge erzeugen Funken, die den Staub oder die Dämpfe entzünden können.
- c) **Halten Sie Kinder und andere Personen während der Benutzung des Elektrowerkzeuges fern.** Bei Ablenkung können Sie die Kontrolle über das Elektrowerkzeug verlieren.

2. Elektrische Sicherheit

- a) **Der Anschlussstecker des Elektrowerkzeugs muss in die Steckdose passen. Der Stecker darf in keiner Weise verändert werden. Verwenden Sie keine Adapterstecker gemeinsam mit schutzgeerdeten Elektrowerkzeugen.** Unveränderte Stecker und passende Steckdosen verringern das Risiko eines elektrischen Schlages.
- b) **Vermeiden Sie Körperkontakt mit geerdeten Oberflächen wie von Rohren, Heizungen, Herden und Kühlschränken.** Es besteht ein erhöhtes Risiko durch elektrischen Schlag, wenn Ihr Körper geerdet ist.
- c) **Halten Sie das Elektrowerkzeug von Regen oder Nässe fern.** Das Eindringen von Wasser in ein Elektrowerkzeug erhöht das Risiko eines elektrischen Schlages.
- d) **Zweckentfremden Sie die Anschlussleitung nicht, um das Elektrowerkzeug zu tragen, aufzuhängen oder um den Stecker aus der Steckdose zu ziehen. Halten Sie die Anschlussleitung fern von Hitze, Öl, scharfen Kanten oder sich bewegenden Teilen.** Beschädigte oder verwickelte Anschlussleitungen erhöhen das Risiko eines elektrischen Schlages.
- e) **Wenn Sie mit einem Elektrowerkzeug im Freien arbeiten, verwenden Sie nur Verlängerungsleitungen, die auch für den Außenbereich geeignet sind.** Die Anwendung einer für den Außenbereich geeigneten Verlängerungsleitung verringert das Risiko eines elektrischen Schlages.
- f) **Wenn der Betrieb des Elektrowerkzeuges in feuchter Umgebung nicht vermeidbar ist, verwenden Sie einen Feh-**

lerstromschutzschalter. Der Einsatz eines Fehlerstromschutzschalters vermindert das Risiko eines elektrischen Schlag.

3. **Sicherheit von Personen**

- a) **Seien Sie aufmerksam, achten Sie darauf, was Sie tun, und gehen Sie mit Vernunft an die Arbeit mit einem Elektrowerkzeug. Benutzen Sie kein Elektrowerkzeug, wenn Sie müde sind oder unter Einfluss von Drogen, Alkohol oder Medikamenten stehen.** Ein Moment der Unachtsamkeit beim Gebrauch des Elektrowerkzeugs kann zu ernsthaften Verletzungen führen.
- b) **Tragen Sie persönliche Schutzausrüstung und immer eine Schutzbrille.** Das Tragen persönlicher Schutzausrüstung, wie Staubmaske, rutschfeste Sicherheitsschuhe, Schutzhelm oder Gehörschutz, je nach Art und Einsatz des Elektrowerkzeugs, verringert das Risiko von Verletzungen.
- c) **Vermeiden Sie eine unbeabsichtigte Inbetriebnahme. Vergewissern Sie sich, dass das Elektrowerkzeug ausgeschaltet ist, bevor Sie es an die Stromversorgung und/oder den Akku anschließen, es aufnehmen oder tragen.** Wenn Sie beim Tragen des Elektrowerkzeugs den Finger am Schalter haben oder das Elektrowerkzeug eingeschaltet an die Stromversorgung anschließen, kann dies zu Unfällen führen.
- d) **Entfernen Sie Einstellwerkzeuge oder Schraubenschlüssel, bevor Sie das Elektrowerkzeug einschalten.** Ein Werkzeug oder Schlüssel, der sich in einem drehenden Teil des Elektrowerkzeugs befindet, kann zu Verletzungen führen.
- e) **Vermeiden Sie eine abnormale Körperhaltung. Sorgen Sie für einen sicheren Stand und halten Sie jederzeit das Gleichgewicht.** Dadurch können Sie das Elektrowerkzeug in unerwarteten Situationen besser kontrollieren.
- f) **Tragen Sie geeignete Kleidung. Tragen Sie keine weite Kleidung oder Schmuck. Halten Sie Haare und Kleidung fern von sich bewegenden Teilen.** Lockere Kleidung, Schmuck oder lange Haare können von sich bewegenden Teilen erfasst werden.

- g) **Wenn Staubabsaug- und -auffangeinrichtungen montiert werden können, sind diese anzuschließen und richtig zu verwenden.** Verwendung einer Staubabsaugung kann Gefährdungen durch Staub verringern.
 - h) **Wiegen Sie sich nicht in falscher Sicherheit und setzen Sie sich nicht über die Sicherheitsregeln für Elektrowerkzeuge hinweg, auch wenn Sie nach vielfachem Gebrauch mit dem Elektrowerkzeug vertraut sind.** Achtloses Handeln kann binnen Sekundenbruchteilen zu schweren Verletzungen führen.
4. **Verwendung und Behandlung des Elektrowerkzeugs**
- a) **Überlasten Sie das Elektrowerkzeug nicht. Verwenden Sie für Ihre Arbeit das dafür bestimmte Elektrowerkzeug.** Mit dem passenden Elektrowerkzeug arbeiten Sie besser und sicherer im angegebenen Leistungsbereich.
 - b) **Benutzen Sie kein Elektrowerkzeug, dessen Schalter defekt ist.** Ein Elektrowerkzeug, das sich nicht mehr ein- oder ausschalten lässt, ist gefährlich und muss repariert werden.
 - c) **Ziehen Sie den Stecker aus der Steckdose und/oder entfernen Sie einen abnehmbaren Akku, bevor Sie Geräteeinstellungen vornehmen, Einsatzwerkzeugteile wechseln oder das Elektrowerkzeug welegen.** Diese Vorsichtsmaßnahme verhindert den unbeabsichtigten Start des Elektrowerkzeugs.
 - d) **Bewahren Sie unbenutzte Elektrowerkzeuge außerhalb der Reichweite von Kindern auf. Lassen Sie keine Personen das Elektrowerkzeug benutzen, die mit diesem nicht vertraut sind oder diese Anweisungen nicht gelesen haben.** Elektrowerkzeuge sind gefährlich, wenn sie von unerfahrenen Personen benutzt werden.
 - e) **Pflegen Sie das Elektrowerkzeug und Einsatzwerkzeug mit Sorgfalt. Kontrollieren Sie, ob bewegliche Teile einwandfrei funktionieren und nicht klemmen, ob Teile gebrochen oder so beschädigt sind, dass die Funktion des Elektrowerkzeugs beeinträchtigt ist. Lassen Sie beschädigte Teile vor dem Einsatz des Elektrowerkzeugs reparieren.**

- ren. Viele Unfälle haben ihre Ursache in schlecht gewarteten Elektrowerkzeugen.
- f) **Halten Sie Schneidwerkzeuge scharf und sauber.** Sorgfältig gepflegte Schneidwerkzeuge mit scharfen Schneidkanten verklemmen sich weniger und sind leichter zu führen.
- g) **Verwenden Sie Elektrowerkzeug, Zubehör, Einsatzwerkzeuge usw. entsprechend diesen Anweisungen. Berücksichtigen Sie dabei die Arbeitsbedingungen und die auszuführende Tätigkeit.** Der Gebrauch von Elektrowerkzeugen für andere als die vorgesehenen Anwendungen kann zu gefährlichen Situationen führen.
- h) **Halten Sie Griffe und Griffflächen trocken, sauber und frei von Öl und Fett.** Rutschige Griffe und Griffflächen erlauben keine sichere Bedienung und Kontrolle des Elektrowerkzeugs in unvorhergesehenen Situationen.
5. **Verwendung und Behandlung des Akkuwerkzeugs**
- a) **Laden Sie die Akkus nur mit Ladegeräten auf, die vom Hersteller empfohlen werden.** Durch ein Ladegerät, das für eine bestimmte Art von Akku geeignet ist, besteht Brandgefahr, wenn es mit anderen Akkus verwendet wird.
- b) **Verwenden Sie nur die dafür vorgesehenen Akkus in den Elektrowerkzeugen.** Der Gebrauch von anderen Akkus kann zu Verletzungen und Brandgefahr führen.
- c) **Halten Sie den nicht benutzten Akku fern von Büroklammern, Münzen, Schlüsseln, Nägeln, Schrauben oder anderen kleinen Metallgegenständen, die eine Überbrückung der Kontakte verursachen könnten.** Ein Kurzschluss zwischen den Akkukontakten kann Verbrennungen oder Feuer zur Folge haben.
- d) **Bei falscher Anwendung kann Flüssigkeit aus dem Akku austreten. Vermeiden Sie den Kontakt damit. Bei zufälligem Kontakt mit Wasser abspülen. Wenn die Flüssigkeit in die Augen kommt, nehmen Sie zusätzlich ärztliche Hilfe in Anspruch.** Austretende Akkuflüssigkeit kann zu Hautreizungen oder Verbrennungen führen.
- e) **Benutzen Sie keinen beschädigten oder veränderten Akku.** Beschädigte

- oder veränderte Akkus können sich unvorhersehbar verhalten und zu Feuer, Explosion oder Verletzungsgefahr führen.
- f) **Setzen Sie einen Akku keinem Feuer oder zu hohen Temperaturen aus.** Feuer oder Temperaturen über 130 °C können eine Explosion hervorrufen.
- g) **Befolgen Sie alle Anweisungen zum Laden und laden Sie den Akku oder das Akkuwerkzeug niemals außerhalb des in der Betriebsanleitung angegebenen Temperaturbereichs.** Falsches Laden oder Laden außerhalb des zugelassenen Temperaturbereichs kann den Akku zerstören und die Brandgefahr erhöhen.
6. **Service**
- a) **Lassen Sie Ihr Elektrowerkzeug nur von qualifiziertem Fachpersonal und nur mit Original-Ersatzteilen reparieren.** Damit wird sichergestellt, dass die Sicherheit des Elektrowerkzeugs erhalten bleibt.
- b) **Warten Sie niemals beschädigte Akkus.** Sämtliche Wartung von Akkus sollte nur durch den Hersteller oder bevollmächtigte Kundendienststellen erfolgen.

Sicherheitshinweise für Rasenmäher

- Kindern und Personen mit eingeschränkten körperlichen, sensorischen oder geistigen Fähigkeiten oder mit einem Mangel an Erfahrung und Wissen oder Personen, die mit den Anleitungen zur Bedienung der Maschine nicht vertraut sind, darf es nicht erlaubt werden, die Maschine zu benutzen, dabei können örtliche Vorschriften das Alter des Benutzers einschränken.
- **Verwenden Sie den Rasenmäher nicht bei schlechtem Wetter, besonders nicht bei Gewitter.** Dies reduziert die Gefahr, von einem Blitz getroffen zu werden.
- **Untersuchen Sie den Arbeitsbereich gründlich nach Wildtieren.** Wildtiere können durch den laufenden Rasenmäher verletzt werden.
- **Untersuchen Sie den Arbeitsbereich gründlich und entfernen Sie alle Steine, Stöcke, Drähte, Knochen und andere Fremdkörper.** Herausgeschleuderte Teile können zu Verletzungen führen.
- **Kontrollieren Sie vor dem Gebrauch des Rasenmähers immer, ob das Mäh-**

messer und das Mähwerk nicht abgenutzt oder beschädigt sind. Abgenutzte oder beschädigte Teile erhöhen das Verletzungsrisiko.

- **Kontrollieren Sie vor dem Gebrauch die Netzleitung und etwaige Verlängerungsleitungen auf Zeichen von Beschädigung oder Alterung. Verwenden Sie den Rasenmäher nicht, falls die Leitung beschädigt oder abgenutzt ist. Wird die Netzleitung während des Betriebs beschädigt oder abgenutzt, schalten Sie den Rasenmäher aus und berühren Sie die Leitung nicht, bevor Sie den Netzstecker gezogen haben.** Eine beschädigte Netz- oder Verlängerungsleitung kann zu elektrischem Schlag, Feuer und/oder ernsthaften Verletzungen führen.
- **Prüfen Sie die Grasfangeinrichtung regelmäßig auf Verschleiß oder Abnutzung.** Eine abgenutzte oder beschädigte Grasfangeinrichtung erhöht das Risiko von Verletzungen.
- **Belassen Sie Schutzabdeckungen an ihrem Platz. Schutzabdeckungen müssen einsatzfähig und ordnungsgemäß befestigt sein.** Eine lose, beschädigte oder nicht richtig funktionierende Schutzabdeckung kann zu Verletzungen führen.
- **Halten Sie Kühlluft Eintrittsöffnungen frei von Ablagerungen.** Blockierte Luft einlässe und Ablagerungen können zu Überhitzung oder Brandgefahr führen.
- **Tragen Sie beim Betrieb des Rasenmähers immer rutschfeste Sicherheitsschuhe. Niemals barfuß oder mit offenen Sandalen arbeiten.** Dadurch vermindern Sie die Gefahr einer Fußverletzung beim Kontakt mit dem rotierenden Mähmesser.
- **Tragen Sie beim Betrieb des Rasenmähers immer lange Hosen.** Bloße Haut erhöht die Wahrscheinlichkeit von Verletzungen durch herausgeschleuderte Teile.
- **Betreiben Sie den Rasenmäher nicht in nassem Gras. Gehen Sie dabei, niemals rennen.** Dadurch verringern Sie die Gefahr auszurutschen und hinzufallen, was zu Verletzungen führen könnte.
- **Betreiben Sie den Rasenmäher nicht auf übermäßig steilen Hängen.** Damit wird das Risiko vermindert, die Kontrolle zu verlieren, auszurutschen und hinzufallen, was zu Verletzungen führen könnte.
- **Achten Sie beim Arbeiten an Abhängen auf einen sicheren Stand; arbeiten Sie immer quer zum Abhang, niemals aufwärts oder abwärts, und seien Sie extrem vorsichtig beim Ändern der Arbeitsrichtung.** Damit wird das Risiko vermindert, die Kontrolle zu verlieren, auszurutschen und hinzufallen, was zu Verletzungen führen könnte.
- **Seien Sie besonders vorsichtig beim Rückwärtsmähen oder wenn Sie den Rasenmäher zu sich herziehen. Achten Sie immer auf die Umgebung.** Dies reduziert die Stolpergefahr während des Arbeitens.
- **Halten Sie die Netzleitung von den Mähmessern fern.** Eine beschädigte Netzleitung kann zu elektrischem Schlag, Feuer und/oder ernsthaften Verletzungen führen.
- **Schalten Sie den Mäher aus und ziehen Sie den Netzstecker, falls die Netzleitung sich verfangen hat oder beschädigt wurde.** Verfangene oder beschädigte Leitungen können das Risiko eines elektrischen Schlags erhöhen.
- **Berühren Sie keine Messer oder andere gefährliche Teile, die sich noch bewegen.** Damit vermindern Sie das Risiko einer Verletzung durch sich bewegende Teile.
- **Stellen Sie sicher, dass alle Schalter ausgeschaltet sind und der Netzstecker gezogen ist, bevor Sie eingeklemmtes Material entfernen oder den Rasenmäher reinigen.** Ein unerwarteter Betrieb des Rasenmähers kann zu ernsthaften Verletzungen führen.
- Halten Sie das **Schneidwerkzeug** an, falls die Maschine zum Transport beim Überqueren anderer Oberflächen als Gras und beim Transport der Maschine zum und vom Mähbereich gekippt werden muss.
- Kippen Sie die Maschine nicht, wenn der Motor eingeschaltet wird, es sei denn, die Maschine muss zum Starten gekippt werden. Die Maschine nicht mehr als absolut nötig kippen und nur den von Ihnen abgewandten Teil anheben.
- Halten Sie die Maschine an, entnehmen Sie den Akku/ die Akkus und warten Sie

den vollständigen Stillstand aller sich bewegenden Teile ab.

- Wenn ein Fremdkörper getroffen wurde; untersuchen Sie die Maschine auf Beschädigung und reparieren Sie sie, bevor sie erneut gestartet und betrieben wird.
- Wenn die Maschine ungewöhnlich zu vibrieren beginnt; prüfen Sie sofort auf Beschädigung, ersetzen und reparieren Sie beschädigte Teile und prüfen Sie auf etwaige(n) lose(n) Teile(n) und ziehen Sie sie fest.
- Führen Sie Reinigungs- und Instandhaltungsarbeiten vor dem Lagern aus.
- Tauschen Sie abgenutzte oder beschädigte Bauteile nur satzweise aus, um die Symmetrie zu bewahren, soweit zutreffend.
- Achten Sie bei Maschinen mit mehreren **Schneidwerkzeugen** darauf, dass ein rotierendes **Schneidwerkzeug** andere **Schneidwerkzeuge** zum Rotieren bringen kann.
- Vorsicht bei Einstellarbeiten an der Maschine, vermeiden Sie ein Erfassen der Finger zwischen sich bewegenden **Schneidwerkzeug** und feststehenden Teilen der Maschine.
- Seien Sie sich beim Instandhalten des **Schneidwerkzeugs** bewusst, dass sich das **Schneidwerkzeug** auch nach dem Abschalten noch bewegen kann.

Weiterführende Sicherheitshinweise

- **Verwenden Sie ausschließlich Zubehör, welches von PARKSIDE empfohlen wurde.** Ungeeignetes Zubehör kann zu elektrischem Schlag oder Feuer führen.

Restrisiken

Auch wenn Sie dieses Gerät vorschriftsmäßig bedienen, bleiben immer Restrisiken bestehen. Folgende Gefahren können im Zusammenhang mit der Bauweise und Ausführung dieses Gerätes auftreten:

- Augenschäden, falls kein geeigneter Augenschutz getragen wird.
- Gehörschäden, falls kein geeigneter Gehörschutz getragen wird.
- Gesundheitsschäden, die aus Hand-Arm-Schwingungen resultieren, falls das Gerät über einen längeren Zeitraum verwendet wird oder nicht ordnungsgemäß geführt und gewartet wird.

- Schnittverletzungen
- Verletzungen durch bewegliche Teile oder heiße Oberflächen.

⚠ WARNUNG! Gefahr durch elektromagnetisches Feld, das während das Gerät im Betrieb ist, erzeugt wird. Das Feld kann unter bestimmten Umständen aktive oder passive medizinische Implantate beeinträchtigen. Um die Gefahr von ernsthaften oder tödlichen Verletzungen zu verringern, empfehlen wir Personen mit medizinischen Implantaten ihren Arzt und den Hersteller des medizinischen Implantats zu konsultieren, bevor das Gerät bedient wird.

Installation

Beachten Sie das separate Installationshandbuch für eine detaillierte Beschreibung.

Hinweise

- Skizzieren Sie vor der Installation Ihren Garten.
- Drücken Sie die Lineale aus dem Karton.

Benötigen Sie Unterstützung?

Wir bieten einen Installations-Service an. Informieren Sie sich auf unserer Internetseite: www.grizzlytools.de/service/maehroboter-installationsservice

Notwendige Werkzeuge und Hilfsmittel

- Lineal
- Innensechskantschlüssel (13)
- **(nicht mitgeliefert)**
 - Kreuzsitz-Schraubendreher
 - Abisolierzange
 - Hammer
 - Bleistift
 - 2x Dübel
 - 2x Schrauben
 - Bohrer

Netzteil befestigen

⚠ WARNUNG! Kontakt mit Elektroleitungen kann zu elektrischem Schlag und Feuer führen, Kontakt einer Gasleitung zur Explosion. Beschädigung einer Wasserleitung kann zu Sachbeschädigung und elektrischem Schlag führen. Achten Sie beim Bohren darauf, keine Versorgungsleitungen zu beschädigen. Verwenden Sie geeignete Suchgeräte, um

diese aufzuspüren oder nehmen Sie einen Installationsplan zu Hilfe.

Hinweise

- Lagern Sie das Netzteil (14) nicht direkt auf dem Boden liegend.
- Das Netzteil (14) sollte in einer für Kinder unzugänglichen Höhe angebracht werden (z. B. eine Höhe von 160 cm).
- Der Schraubenkopf kann einen Durchmesser von 7-10 mm haben.

Vorgehen

1. Zeichnen Sie zwei Bohrlöcher mit einem Bleistift an.
2. Bohren Sie die Bohrlöcher mit einem geeigneten Bohrer.
3. Drücken Sie zwei Dübel in die Bohrlöcher.
4. Bringen Sie das Netzteil (14) mit zwei Schrauben an der Wand an.

Ladestation montieren

(Abb. B/C)

Die Ladestation (21) besteht aus Ladeeinheit (22) und Bodenplatte (25).

1. Setzen Sie die Ladeeinheit (22) mit den beiden Nasen zuerst in die Bodenplatte (25).
2. Drücken Sie die Ladeeinheit (22) nach unten, sodass sie fest in der Bodenplatte sitzt.
3. Fixieren Sie die Ladeeinheit (22) von unten mit den vier beiliegenden Schrauben (16) an der Bodenplatte (25).

Ladestation platzieren

- -- Verlauf Begrenzungskabel
- |<->| 1,6 m Mindesthöhe
- |<->| 2 m Mindestabstand zur Wand*
- |<->| 2 m mindestens gerade Strecke des Begrenzungskabels zur nächsten Kurve (vor Ladestation)
- |<->| 1 m mindestens gerade Strecke des Begrenzungskabels zur nächsten Kurve (hinter Ladestation)

*Hauswand mit elektrischen Störungen (z. B. Metallflächen, Elektro-Verteiler, Photovoltaik Anlagen)

Hinweise

- Es empfiehlt sich die Ladestation (21) zu überdachen, um wetterbedingte Schäden vorzubeugen.

- Wählen Sie für die Ladestation (21) eine ebene Position nahe einer Steckdose mit mindestens 2 m Strecke vor der Ladestation (21) und 1 m hinter der Ladestation (21).
- Fixieren Sie die Ladestation (21) erst, wenn Sie das Begrenzungskabel (10) verlegt und angeschlossen haben. Beachten Sie hierfür *Ladestation fixieren*, S. 15.
- Die Ladestation (21) darf max. 8 cm nach hinten und max. 2 cm nach vorne geneigt sein.
- Beseitigen Sie Unebenheiten unter der Ladestation (21). Die Ladestation (21) darf niemals durchbiegen.
- Achten Sie auf ausreichend Abstand zu Teichen, Pools und Stufen.

Begrenzungskabel verlegen

Das Gerät kann durch das Begrenzungskabel (10) den Arbeitsbereich erkennen bzw. die zu mähende Rasenfläche und die Ladestation (21) finden.

Verlegen Sie das Begrenzungskabel (10) um die Rasenfläche, die durch das Gerät bearbeitet werden soll. Dies kann durch folgende Methoden geschehen:

- Abstecken der Rasenfläche. Befestigung des Begrenzungskabels (10) mit den Haken (11) (über der Erde).
- Stecken Sie die Haken (11) mit höchstens 1 m Abstand ab. Verwenden Sie bei Unebenheiten zusätzliche Haken (11).
- Vergraben des Begrenzungskabels (10) in den Boden (max. 5 cm tief).

Hinweise

- Das Gerät überfährt das Begrenzungskabel (10) um ca. 20-30 cm, bevor er umdreht und sich einen neuen Weg sucht. Verlegen Sie das Begrenzungskabel (10) entsprechend, um Beschädigungen zu vermeiden.
- Für die erste Zeit empfiehlt es sich das Begrenzungskabel (10) mit den Haken (11) abzustecken, falls zu einem späteren Zeitpunkt noch Korrekturen vorgenommen werden müssen.
- Das Gerät arbeitet bei einer Begrenzungskabellänge von bis zu 200 m einwandfrei. Verwenden sie kein längeres Begrenzungskabel (10).
- Die Rasenfläche muss als ein geschlossener Bereich umgrenzt werden.

- Parallel verlaufende Begrenzungskabel (10) mit einem Abstand von mindestens 10 cm werden vom Gerät als Hindernis erkannt und umfahren.
- Parallel verlaufende Begrenzungskabel (10) mit einem Abstand von 5 cm werden vom Gerät nicht als Hindernis erkannt und überfahren.
- Vermeiden Sie Ecken in einem 90°-Winkel anzulegen. Teilen Sie diese stattdessen in zwei 45°-Winkel (Seite $a \leq 20$ cm).
- Das Gerät ist in der Lage stationäre und feste Hindernisse die höher als 10 cm sind, nach Kontakt, zu erkennen und zu umfahren (z. B. Mauern, Gartenmobiliar etc.). Schützen Sie empfindliche Hindernisse (z. B. Blumenbeete) auf der Rasenfläche mit dem Begrenzungskabel (10) mit einem Mindestabstand von $|<->| 30$ cm.
- Halten Sie zwischen umgrenzten Hindernissen einen Mindestabstand von $|<->| 1$ m. Umgrenzen Sie Hindernisse, die diesen Mindestabstand nicht halten können als ein Hindernis.
- Überkreuzen Sie niemals das Begrenzungskabel (10). Es kann zu Störungen und Ausfällen im Betrieb des Gerätes führen.

Baum

Das Gerät erkennt Bäume als normales Hindernis. Allerdings kann es durch hervorstehende Wurzeln zu Beschädigungen an der Unterseite/ den Messern (20) kommen. Es empfiehlt sich Bäume zusätzlich mit dem Begrenzungskabel (10) zu umgrenzen. Halten Sie einen Mindestabstand von $|<->| 30$ cm ein.

Stein

- Entfernen Sie kleine Steine (kleiner als 10 cm) von der Rasenfläche. Es kann zu Beschädigungen am Gerät und an den Messern (20) kommen.
- Das Gerät erkennt Steine (größer als 10 cm) als normales Hindernis. Es empfiehlt sich Steine zusätzlich mit dem Begrenzungskabel (10) zu umgrenzen.

Steigung/ Gefälle

- Das Gerät ist in der Lage Steigungen/ Gefälle von max. 25° (47 %) zu befahren. Im Abstand von 30 cm zum Begrenzungskabel (10) sollte die Steigung max. 35 % betragen. Im Abstand von 40 cm zum Begrenzungskabel (10) sollte das Gefälle max. 17 % betragen.

- Stellen Sie sicher, dass zwischen dem Begrenzungskabel (10) und einem Hindernis an einer Steigung ein Mindestabstand von 30 cm und an einem Gefälle 40 cm gehalten wird.

Offene Wasserfläche

Offene Wasserflächen sollten möglichst vom Begrenzungskabel (10) umgrenzt werden oder so konstruiert sein, dass das Gerät nicht in Wasser eintauchen kann. Es kann zu schweren elektrischen Beschädigungen am Gerät führen.

- $|<->| 70$ cm Mindestabstand zum Wasser
- $|<->| 30$ cm zu einer Duschfläche/ Wasserterrasse
- $|<->| 35$ cm Mindestabstand zu kleinen Mauern

Pfad/ Straße

Sind Pfade und Straßen ebenerdig mit der Rasenfläche, kann das Gerät diese problemlos überqueren. Bestehen Höhenunterschiede zwischen Rasenfläche und Pfad/Straße, grenzen Sie den Pfad/ Straße mit einem Sicherheitsabstand von ca. 30 cm ab.

- $|<->| 35$ cm Mindestabstand zu Absätzen
- $|<->| 5$ cm zu Fußwegen/ Rasenkanten

Schmale Passage

Schmale Passagen auf der umgrenzten Rasenfläche sollten mindestens 1,2 m breit sein und höchstens 8 m lang. Die Breite von 1,2 m bezieht sich auf den Abstand des Begrenzungskabels (10). Das Begrenzungskabel (10) wird beim Mähen beidseitig 20 cm vom Gerät überfahren.

Begrenzungskabel und Ladestation verbinden

Hinweise

- Lassen Sie das Begrenzungskabel (10) beim Verlegen 0,5-1 m länger als benötigt, um Kabel für Korrekturen übrig zu haben.
- Leuchtet die LED (32) an der Ladeeinheit (22) dauerhaft grün ist das Begrenzungskabel (10) korrekt mit der Ladestation (21) verbunden.
- Legen Sie „überstehende“ Reste des Begrenzungskabels (10) nicht zusammen. Es kann zu Störungen und Ausfällen im Betrieb des Gerätes führen.

Vorgehen (Abb. A/D/E/F)

1. Isolieren Sie ca. 10-15 mm an beiden Enden des Begrenzungskabels (10) mithilfe einer Abisolierzange ab.
2. Führen Sie das an der Ladestation (21) von hinten ankommende Kabelende des Begrenzungskabels (10) durch die Nut (26) unter der Bodenplatte (25) durch.
3. Klemmen Sie das nach vorne weglaufende Kabelende des Begrenzungskabels (10) an den rechten Steckplatz der Lüsterklemme (18). Das Begrenzungskabel (10) umschließt die Rasenfläche, die gemäht werden soll und die Lüsterklemme (18) zeigt mit den orangen Klemmen nach oben.
4. Klemmen Sie das nach hinten weglaufende Kabelende des Begrenzungskabels (10) an den linken Steckplatz der Lüsterklemme (18).
5. Drücken Sie die Verriegelung (28) nach oben und entfernen Sie die Abdeckung (27).
6. Stecken Sie die Lüsterklemme (18) in die Kontaktbuchse (+/-) (30).
7. Stecken Sie die Abdeckung (27) wieder in die Ladeeinheit (22). Die Verriegelung (28) muss einrasten.
8. Ziehen Sie die Abdeckung des Ladesteckers (29) von der Ladeeinheit (22) ab.
9. Stecken Sie den Ladestecker (15) in den Anschluss (31) und schrauben Sie ihn fest.
10. Stecken Sie den Ladestecker (15) in das Netzteil (14) und schrauben Sie ihn fest.
11. Schließen Sie das Netzteil (14) an die Stromversorgung an.
12. Überprüfen Sie die LED (32) an der Ladestation (21) ob diese dauerhaft grün leuchtet.

Ladestation fixieren

Hinweis

Der Indikator (24) der Ladestation (21) muss sich innerhalb der eingegrenzten Rasenfläche befinden.

Vorgehen (Abb. G)

1. Lösen Sie die Befestigungsschrauben (12) und den Innensechskantschlüssel (13) aus dem Rahmen.
2. Platzieren Sie den Schutzbügel (17) an der Seite der Bodenplatte (25) innerhalb der eingegrenzten Rasenfläche.

3. Befestigen Sie die Ladestation (25) mit den Befestigungsschrauben (12) im Boden. Die Befestigungsschrauben (12) werden mit dem beiliegenden Innensechskantschlüssel (13) in den Boden geschraubt.

Vorbereitung

▲ WARNUNG! Verletzungsgefahr durch ungewollt anlaufendes Gerät.

Führen Sie nur Arbeiten aus, die Sie sich selbst zutrauen. Bei Unsicherheiten wenden Sie sich an einen Fachmann oder direkt an unseren Service.

Schnitthöhe einstellen

Rasenpflege

Regelmäßiges Mähen regt die Graspflanze zu einer verstärkten Blattbildung an, lässt aber gleichzeitig Unkrautpflanzen absterben. Daher wird der Rasen nach jedem Mähvorgang dichter und es entsteht ein gleichmäßig belastbarer Rasen. Der erste Schnitt erfolgt ab etwa April bei einer Aufwuchshöhe von 70-80 mm. In der Hauptvegetationszeit wird der Rasen mindestens einmal pro Woche gemäht.

Hinweise

- Für die ersten Schnitte in der Saison sollte eine hohe Schnitthöhe gewählt werden.
- Mähen Sie den Rasen mit einem Rasenmäher vor, wenn die Rasenhöhe mehr als 40 mm beträgt.

Vorgehen (Abb. A)

Sie können eine Schnitthöhe zwischen 25-60 mm einstellen.

1. Öffnen Sie das Cover (6).
2. Stellen Sie das Drehrad (7) auf die gewünschte Schnitthöhe ein.
3. Schließen Sie das Cover (6) wieder.

Ladevorgang

▲ WARNUNG! Personen- und Sachschäden durch unsachgemäßen Umgang mit dem Akku. Beachten Sie die Sicherheitshinweise und Hinweise zum Aufladen und der korrekten Verwendung in der Betriebsanleitung Ihres Akkus und Ladegeräts der Serie **X 20 V TEAM**. Eine detaillierte Beschreibung zum Ladevorgang und weitere Informationen finden Sie in dieser separaten

Bedienungsanleitung. **⚠️ WARNUNG!** Verletzungsgefahr durch auslaufende Elektrolytlösung! Setzen Sie den Akku nicht extremen Bedingungen wie Wärme und Stoß aus. Spülen Sie bei Augen- oder Hautkontakt die betroffenen Stellen mit Wasser oder Neutralisator und suchen Sie einen Arzt auf.

⚠️ WARNUNG! Verletzungsgefahr durch Stromschlag! Laden Sie Akkus nur in trockenen Räumen auf. Die Außenfläche des Akkus muss sauber und trocken sein, bevor Sie das Ladegerät anschließen.

- Laden Sie den Akku vor dem ersten Gebrauch auf.
- Beachten Sie in jedem Fall die jeweils gültigen Sicherheitshinweise sowie Bestimmungen und Hinweise zum Umweltschutz.
- Eine wesentlich verkürzte Betriebszeit trotz Aufladung zeigt an, dass der Akku verbraucht ist und ersetzt werden muss. Verwenden Sie nur einen Original-Akku, den Sie über den Kundendienst beziehen können.
- Defekte, die aus unsachgemäßer Handhabung resultieren, unterliegen nicht der Garantie.

Akku einsetzen und entnehmen

⚠️ WARNUNG! Verletzungsgefahr durch ungewollt anlaufendes Gerät. Setzen Sie den Akku (36) erst dann in das Gerät ein, wenn es vollständig für den Einsatz vorbereitet ist.

Hinweis

Ein falscher Akku kann das Gerät und den Akku beschädigen.

Akku einsetzen (Abb. I)

1. Drehen Sie das Gerät um.
2. Lösen Sie die 4 Schrauben an der Unterseite des Gerätes und öffnen Sie das Akku-Fach (37).
3. Setzen Sie den Akku (36) entlang der Führungsschiene in das Akku-Fach (37) ein. Der Akku (36) rastet hörbei ein.
4. Schließen Sie das Akku-Fach (37) wieder und schrauben Sie die 4 Schrauben an der Unterseite des Gerätes fest.

Akku entnehmen (Abb. J)

1. Drücken Sie die STOP-Taste (9), falls das Gerät in Betrieb ist. Ist das Gerät aus, gehen Sie zu Schritt 3.
2. Schalten Sie das Gerät aus (siehe *Ein- und Ausschalten*, S. 27).

3. Drehen Sie das Gerät um.
4. Lösen Sie die 4 Schrauben an der Unterseite des Gerätes und öffnen Sie das Akku-Fach (37).
5. Drücken und halten Sie die Akku-Entriegelung (35) am Akku (36). Ziehen Sie den Akku (36) aus dem Akku-Fach (37).
6. Schließen Sie das Akku-Fach (37) wieder und schrauben Sie die 4 Schrauben an der Unterseite des Gerätes fest.

Akku aufladen

Das Gerät kehrt bei niedrigem Akku-Ladezustand von 30 % oder weniger automatisch zurück zur Ladestation (siehe *Zurück zur Ladestation*, S. 29).

Nachdem der Akku vollständig geladen ist, stoppt der Ladevorgang und das Gerät wechselt in den Standby-Modus.

Bildzeichen auf der Ladestation (Abb. G)



LED (32) blinkt grün

Begrenzungskabel (10) beschädigt oder falsch verbunden



LED (32) leuchtet rot

Akku lädt

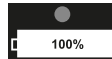

LED (32) leuchtet grün

Akku geladen

Ladezustand des Akkus prüfen

Sie können den Akku-Ladezustand des Geräts jederzeit am Display (8) überprüfen.

Vorgehen (Abb. A)

1. Öffnen Sie das Cover (6).
2. Entsperren Sie das Display (8) mit der 4-stelligen PIN.
3. Der Akku-Ladezustand lässt sich nun anhand des Batteriesymbols oben rechts ablesen.
4. Drücken Sie die START-Taste (1) und schließen Sie das Cover (6) wieder. Das Gerät nimmt seine vorher unterbrochene Tätigkeit wieder auf.

Es ist auch möglich den Akku-Ladezustand abzulesen, ohne das Display (8) zu entsperren, leichter ist es jedoch, wenn das Display (8) entsperrt ist.

Inbetriebnahme

⚠ WARNUNG! Verletzungsgefahr durch ungewollt anlaufendes Gerät. Setzen Sie den Akku erst dann in das Gerät, wenn das Gerät vollständig für den Einsatz vorbereitet ist.

Bedienteile







Lernen Sie vor dem ersten Betrieb des Geräts die Bedienteile kennen.

STOP-Taste

(Abb. A)

- Das Gerät stoppt sofort
- Eingabefehler werden quittiert/ Neue Eingabe möglich nach betätigen der STOP-Taste (9)

Bedienfeld
(Abb. A)

Taste	Bezeichnung	Zahl	Funktion
	START-Taste (1)	-	Schaltet das Gerät ein/ aus.
	Ladestation-Taste (2)	1	Im Standby-Modus drücken, damit das Gerät zur Ladestation (21) zurückkehrt
	Zurück-Taste (3)	-	Zurück zum vorherigen Menü Den nächsten Arbeitsauftrag stornieren
	Pfeil-Taste (4)	2	Die Auswahl/den Cursor in der Menüoberfläche nach oben bewegen Ziffer erhöhen beim Einstellen von Parametern
	Pfeil-Taste (4)	3	Die Auswahl/den Cursor in der Menüoberfläche nach unten bewegen Ziffer reduzieren beim Einstellen von Parametern
	OK-Taste (5)	4	Einstellung bestätigen PIN-Eingabeschnittstelle aufrufen, nachdem ein Fehlerzustand beendet ist Nächstes Menü aufrufen Bestätigung, um vom Hauptmenü zur nächsten Menü-Ebene zu gelangen

Gerät einschalten

Hinweise

- Die korrekte Einstellung von Datum und Uhrzeit ist notwendig, damit die Arbeitszeiteinstellungen richtig funktionieren.
- **PIN vergeben** - Denken Sie sich vor der Erstinbetriebnahme eine geeignete PIN aus. Sie können die PIN für Ihre Unterlagen notieren. Bewahren Sie die PIN sicher vor Dritten auf!

Einschalten (Abb. A)

1. Drücken und halten Sie die START-Taste (1) für 3 Sekunden, bis das Display (8) aufleuchtet.
2. Stellen Sie die gewünschte Sprache ein. Wählen Sie mit dem Pfeil-Tasten (4) und bestätigen Sie die Auswahl mit der OK-Taste (5).
3. Stellen Sie Datum und Uhrzeit mit den Pfeil-Tasten (4) ein. Bestätigen Sie mit der OK-Taste (5). Die einzelnen Positionen

lassen sich mit der OK-Taste (5) (Sprung nach rechts) navigieren.

4. Geben Sie Ihre PIN ein.
5. Drücken Sie die OK-Taste (5), um ins Hauptmenü zu gelangen. Das Gerät befindet sich jetzt im Standby-Modus.

PIN ändern

(Abb. A)

1. Öffnen Sie das Cover (6).
2. Entsperren Sie das Display (8) mit der 4-stelligen PIN.
3. Drücken Sie die OK-Taste (5), um auf das Hauptmenü zu kommen.
4. Wählen Sie mit den Pfeil-Tasten (4) „Einstellung“ aus.
5. Bestätigen Sie die Auswahl mit der OK-Taste (5).
6. Wählen Sie mit den Pfeil-Tasten (4) „PIN ändern“ aus.

7. Bestätigen Sie die Auswahl mit der OK-Taste (5).
8. Geben Sie die alte 4-stellige PIN ein. Falls Sie die PIN falsch eingegeben haben, kehren Sie mit der Zurück-Taste (3) zur PIN-Eingabe zurück.
9. Geben Sie nun eine neue PIN ein.
10. Bestätigen Sie die neue PIN mit erneuter Eingabe der neuen PIN. Falls Sie die PIN falsch eingegeben haben, kehren Sie mit der Zurück-Taste (3) zur PIN-Eingabe zurück und wiederholen die Schritte 8 und 9.
11. Eine erfolgreiche Änderung erkennen Sie, wenn „Erfolgreich!“ auf dem Display (8) erscheint. Kehren Sie mit der Zurück-Taste (3) auf das Hauptmenü zurück.

Zeitplan festlegen

(Abb. A)

1. Öffnen Sie das Cover (6).
2. Entsperrn Sie das Display (8) mit der 4-stelligen PIN.
3. Drücken Sie die OK-Taste (5), um auf das Hauptmenü zu kommen.
4. Wählen Sie mit den Pfeil-Tasten (4) „Zeitplan“ aus.
5. Wählen Sie mit den Pfeil-Tasten (4) den Tag den Sie einstellen möchten (Mo, Di, Mi, Do, Fr, Sa, So oder Alle) aus.
6. Drücken Sie die OK-Taste (9), um die Tageseinstellung einzugeben.
7. Wählen Sie die Start- und Endzeit mit den Pfeil-Tasten (4). Pro Tag können zwei Mäh-Zeiträume festgelegt werden.
8. Drücken Sie zur Bestätigung die OK-Taste (9) und die Auswahl kehrt nach links zum Tag zurück. Möchten Sie nur einen Mäh-Zeitraum festlegen, kehren Sie mit der Zurück-Taste (3) zum Tag oder ins Hauptmenü zurück.
9. Wiederholen Sie Schritt 5.-8., um den Terminzeitraum für jeden Wochentag auszuwählen.
10. Drücken Sie die OK-Taste (9), um das Ergebnis dieser Einstellung zu bestätigen.

Zeitplan löschen

(Abb. A)

1. Bewegen Sie die Auswahl mit den Pfeil-Tasten (4) auf „Alle“ (oben links).

2. Halten Sie die Zurück-Taste (3) gedrückt, um den gesamten Zeitplan der Woche zu löschen.

Arbeitszeiten einstellen

Die werkseingestellte Arbeitszeit beträgt 8 Stunden. Das Gerät wird während dieser Zeit **nicht** durchgehend in Betrieb sein. Innerhalb der Arbeitszeit wiederholt sich ein Zyklus. Dieser besteht aus 2 Phasen: Mähzeit und Ladezeit.

Die tatsächliche Mähzeit ist abhängig von Grasart, den Wachstumsbedingungen, der Luftfeuchtigkeit und der Ebenheit des Arbeitsbereiches.

Mähzeit (100 % Akku-Ladezustand):
~ 70 Min. mit Akku (4 Ah)

Empfohlene Arbeitsfläche/ Arbeitszeit pro Tag

- 200 m² ~ 3,5 Std.
- 400 m² ~ 7 Std.
- 600 m² ~ 10 Std.
- 800 m² ~ 13,5 Std.
- 1000 m² ~ 16 Std.

Hinweis

Bei Regenspausen kann eine Verlängerung der Arbeitszeit über das Gerät direkt eingestellt werden (siehe *Regensensor einstellen*, S. 20).

Vorgehen (Abb. A)

1. Öffnen Sie das Cover (6).
2. Entsperrn Sie das Display (8) mit der 4-stelligen PIN.
3. Drücken Sie die OK-Taste (5), um auf das Hauptmenü zu kommen.
4. Wählen Sie mit den Pfeil-Tasten (4) „Einstellung“ aus.
5. Bestätigen Sie die Auswahl mit der OK-Taste (5).
6. Wählen Sie mit den Pfeil-Tasten (4) „Arbeitszeit“ aus.
7. Bestätigen Sie die Auswahl mit der OK-Taste (5).
8. Wählen Sie die gewünschte Arbeitszeit mit den Pfeil-Tasten (4) aus. Die Arbeitszeit legen Sie in vollen Stunden pro Tag fest.
9. Bestätigen Sie die Auswahl mit der OK-Taste (5).

10. Kehren Sie mit der Zurück-Taste (3) auf das Hauptmenü zurück.

Sekundärbereich einstellen

Bei sehr verwinkelten Gärten kann die Flächenleistung verbessert werden, indem Sie sekundäre Startpunkte festlegen. In diesem Fall können mehrere Startpunkte auf dem Begrenzungskabel gewählt werden. So kann das Gerät auch in schwer zugängliche Gebiete Ihres Gartens gelangen. Das Gerät wird die gewählte Distanz am Begrenzungskabel zurücklegen und in diesem Bereich seinen Mähvorgang starten.

Sie können 5 weitere Startpunkte frei wählen. Messen Sie hierfür die Distanz zwischen Ladestation und Startpunkt gegen den Uhrzeigersinn entlang des Begrenzungskabels. Über die Häufigkeit in Prozent bestimmen Sie, wie oft das Gerät aus der Ladestation heraus seine Arbeit startet oder von den jeweiligen Startpunkten aus. Das Mähverfahren ist weiterhin chaotisch in diesem Modus. Die sekundären Startpunkte werden automatisch während der Arbeitszeiten und nach Zeitplan angefahren.

Hinweise

- Das Gerät fährt die von Ihnen vorgegebene Strecke „Distanz (dst) m“ am Begrenzungskabel entlang (1-500 m) und beginnt dann mit dem Mähen.
- Über die Angabe der Häufigkeit unter „Prozent (pzt)%“ bestimmen Sie, wie oft das Gerät aus der Ladestation heraus oder von den jeweiligen Startpunkten seine Arbeit startet. Die Summe der „Prozent (pzt)%“-Angabe der 5 Sekundärbereiche (Areas) muss kleiner/ gleich 100 % sein.

Vorgehen (Abb. A)

1. Öffnen Sie das Cover (6).
2. Entsperrern Sie das Display (8) mit der 4-stelligen PIN.
3. Drücken Sie die OK-Taste (5), um auf das Hauptmenü zu kommen.
4. Wählen Sie mit den Pfeil-Tasten (4) „Sekundärbereiche (Areas)“ aus.
5. Drücken Sie die OK-Taste (5), um einen Sekundärbereich (Areas) auszuwählen. Wählen Sie die Startentfernung „Distanz (dst)m“ und das Verhältnis „Prozent (pzt)%“ der zu mähenden Fläche mit den Pfeil-Tasten (4) aus und drücken Sie zur Bestätigung die OK-Taste (5). Nach der Auswahl kehren Sie automatisch zur

Übersicht der Sekundärbereiche (Areas) zurück.

6. Wiederholen Sie Schritt 5, um die Einstellung jedes Sekundärbereichs (Areas) abzuschließen.
7. Drücken Sie die OK-Taste (5), um das Ergebnis der Einstellung zu bestätigen.

Spotmodus/ Fixpunkt mähen

Mit dieser Funktion können Sie Rasenflächen, die sonst durch Sitzplatzmöbel, Spielgeräte o. Ä. verdeckt sind, gezielt mähen.

Hinweise

- Das Gerät mäht in Spiralrichtung gegen den Uhrzeigersinn und wechselt nach einem Mähradius von 1 m oder 3,5 Minuten Mähen zu „Automatisches mähen“.
- Wenn das Gerät auf ein Hindernis stößt, stoppt das Gerät. Das Display weist darauf hin, dass das Mähen gestoppt wurde und das Gerät wechselt in den Standby-Modus.
- Trifft das Gerät auf das Begrenzungskabel mäht er in der entgegengesetzten Spiralrichtung weiter.
- Wenn der Ladezustand des Akkus weniger als 30 % beträgt, zeigt das Display nach 2 Sekunden „Niedrige Batteriespannung“ an. Laden Sie den Rasenmäher auf, bevor Sie mit dem Fixpunkt mähen beginnen können.

Vorgehen (Abb. A)

1. Stellen Sie das Gerät auf die Zielfläche des Rasens.
2. Öffnen Sie das Cover (6).
3. Entsperrern Sie das Display (8) mit der 4-stelligen PIN.
4. Drücken Sie die OK-Taste (5), um auf das Hauptmenü zu kommen.
5. Wählen Sie mit den Pfeil-Tasten (4) „Spotmodus“ aus. Das Display (8) zeigt an „Schließen Sie das Cover zum Starten“.
6. Schließen Sie das Cover (6) und das Gerät beginnt mit dem Fixpunkt mähen.

Regensensor einstellen

Ist die Regen-Sensorik eingeschaltet kehrt das Gerät bei Regen zur Ladestation zurück. Der Regensensor ist im Auslieferungszustand immer aktiviert.

⚠ VORSICHT! Kurzschlussgefahr. Lassen Sie das Gerät nie während Gewitter arbeiten und trennen Sie die Ladestation vom Netz.

Vorgehen (Abb. A)

1. Öffnen Sie das Cover (6).
2. Entsperrern Sie das Display (8) mit der 4-stelligen PIN.
3. Drücken Sie die OK-Taste (5), um auf das Hauptmenü zu kommen.
4. Wählen Sie mit den Pfeil-Tasten (4) „Einstellung“ aus.
5. Bestätigen Sie die Auswahl mit der OK-Taste (5).
6. Wählen Sie mit den Pfeil-Tasten (4) „Regenmodus“.
7. Bestätigen Sie die Auswahl mit der OK-Taste (5).
8. Regensensor aktivieren/deaktivieren
 - **Deaktivieren**
Wählen Sie „Deaktivieren“ und bestätigen Sie die Auswahl mit der OK-Taste (5).
 - **Aktivieren**
Wählen Sie „Aktivieren“ und bestätigen Sie die Auswahl mit der OK-Taste (5). Wählen Sie eine Zeitangabe in Minuten, wann der Rasenmäher nach dem Regen wieder mit dem Arbeiten beginnen soll. Entscheiden Sie außerdem, ob der Rasenmäher die durch den Regen bedingte Arbeitspause an Arbeitszeit nachholen soll. Bestätigen Sie die Auswahl jeweils mit der OK-Taste (5).
9. Kehren Sie mit der Zurück-Taste (3) auf das Hauptmenü zurück.

Rückwärtsfahrt Messer-Stopp

In der PARKSIDE App verfügbar.
Zur Erhöhung der Sicherheit kann beim Rückwärtsfahren ein Messer-Stopp aktiviert oder deaktiviert werden.

PARKSIDE App

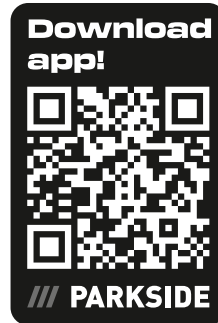

Mit der PARKSIDE App können Sie das Gerät überwachen und bestimmte Funktionen steuern. Die Funktionen können sich mit Updates von App und Firmware ändern. Das Gerät kommuniziert mit der App über Bluetooth®.

Voraussetzungen



Um das Gerät in der PARKSIDE App zu finden, müssen folgende Voraussetzungen erfüllt sein:

- Auf Ihrem Smartphone ist die PARKSIDE App installiert, Bluetooth® und WLAN aktiviert.
- Es hat sich davor noch kein anderes Smartphone mit dem Gerät verbunden. Falls ja, muss diese Verbindung zuerst entfernt werden. Es kann nur ein Smartphone mit dem Gerät verbunden sein.

Gerät vorbereiten

1. Öffnen Sie das Cover (6).
2. Entsperrern Sie das Display (8) mit der 4-stelligen PIN.
3. Drücken Sie die OK-Taste (5), um auf das Hauptmenü zu kommen.
4. Wählen Sie mit den Pfeil-Tasten (4) „Setting/Einstellungen“ aus.
5. Bestätigen Sie die Auswahl mit der OK-Taste (5).
6. Wählen Sie mit den Pfeil-Tasten (4) „WiFi aktivieren“.







Gerät mit der PARKSIDE App verbinden

1. Aktivieren Sie das Bluetooth® an Ihrem Smartphone.
2. Öffnen Sie die PARKSIDE App.
3.   **Deine Geräte.**

Das Gerät wird in der Liste angezeigt.
Sie haben 1 Minute, um sich mit dem Gerät zu verbinden.





 Wählen Sie das Gerät in der Liste aus.
Sollte das Gerät nicht in der Liste angezeigt werden, schalten Sie das Gerät aus und wiederholen Sie die oben genannten Schritte.

Gerät überwachen und steuern



-   **Deine Geräte.**
-  Wählen Sie das Gerät in der Liste aus.
Die Übersichtsseite des Geräts wird angezeigt.
-  Wählen Sie die gewünschte Einstellung auf der Übersichtsseite aus.
  Wählen Sie bei Unsicherheit die Hilfe aus.
Ein Dialogfenster mit einer Beschreibung für die jeweilige Einstellung wird angezeigt.

Gerät aus der App entfernen

Wenn ein Gerät aus der App entfernt wird, dann werden auch die zugehörigen Daten gelöscht.

-   **Deine Geräte.**
-  Streichen Sie die Karte des Geräts von rechts nach links.

- Bestätigen Sie das Dialogfeld.

Datenschutzbestimmungen

siehe Seite  Mehr; Abschnitt Rechtliches,  Datenschutzbestimmungen

Datenschutz-Hinweis

Bitte beachten Sie, dass für die Löschung der Daten auf den zu entsorgenden Altgeräten jeder Endnutzer selbst verantwortlich ist.

Einstellung

Das Gerät verfügt über folgende Einstellungsmöglichkeiten, die Sie über das Bedienfeld vornehmen können, wenn Sie die Werkseinstellungen verändern möchten.

Menüs am Display

Hauptmenü	2. Menü-Ebene	3. Menü-Ebene
Spotmodus		
Einstellung	Sprache	
	Datum & Uhrzeit	
	Regenmodus	
	Arbeitszeit	
	WiFi aktivieren	
	PIN ändern	
	Information	Fehlerprotokoll Arbeitsprotokoll Geräteinformation
	Werkseinstellung	
	Versionscheck	
Zeitplan		
Sekundärbereiche		

Statusmeldungen auf dem Display

Text im Bedienfeld	Erklärung
Standby	Gerät befindet sich im Standby-Modus Es liegen keine Fehlermeldungen vor
PIN eingeben	Aufforderung zur PIN-Eingabe
Aufladen	Gerät lädt
Automatisches Mähen	Gerät mäht automatisch
Mähen	Gerät mäht
Spotmodus	Gerät mäht eine festgelegte Fläche
Fixpunkt mähen beendet	Mähen im „Spotmodus“ abgeschlossen
Rückkehr	Gerät auf dem Weg zurück zur Ladestation (21)
Pausiert	Gerät im Pausenzustand, ausgelöst durch: Drücken der STOP-Taste (9) Drücken der „Pause“-Taste auf der APP
Not-Aus	Die STOP-Taste (9) wurde betätigt
Aufladen zum Arbeiten	Gerät lädt
Aktualisieren	Firmware Upgrade durchführen/wird durchgeführt
Es regnet derzeit, Rückkehr	Regensensor wurde aktiviert. Gerät kehrt zur Ladestation (21) zurück.
Aufladen zur Arbeit unterbrochen	Laden wurde unterbrochen (z. B. manuell oder durch einen Stromausfall), Ursache vor Ort zu prüfen
Arbeit unterbrochen, bitte erneut versuchen	Automatisches Mähen wurde unterbrochen (z. B. STOP-Taste (9) wurde betätigt, Cover (6) wurde geöffnet)
Die Arbeit fortsetzen?	OK-Taste (5) zum Fortsetzen der Arbeit betätigen oder Zurück-Taste (3) drücken

Text im Bedienfeld	Erklärung
Zeit falsch eingestellt	Zeiten korrigieren
Schließen Sie das Cover zum Starten	Cover (6) schließen
Aktuelle Arbeiten wurden gestoppt	Arbeitsvorgang wurde unterbrochen, Ursache vor Ort zu prüfen
Niedrige Batteriespannung	Der Ladezustand des Akkus (36) entspricht bei Arbeitsbeginn nicht den Mindestanforderungen:
Niedrige Batteriespannung, laden um zu starten	70 % für automatisches Mähen 30 % für Fixpunkt mähen (Spotmodus)
Niedrige Batteriespannung, Rückkehr zur Ladestation	Gerät in Ladestation (21) stellen bzw. Abschluss des Ladevorgangs abwarten bzw. Gerät kehrt selbstständig zur Ladestation (21) zurück
Unerwarteter Ladefehler	Ursache vor Ort zu prüfen, ggf. korrekten Kontakt zwischen Gerät und Ladestation (21) prüfen. Ladevorgang neu starten, dazu Gerät neu starten und erneut in die Ladestation (21) stellen
Ladestrom zu niedrig	Stromzufuhr prüfen
Kein Signal Begrenzungsleitung	Korrekte Installation des Begrenzungskabels (10) kontrollieren und ggf. korrigieren, Gerät innerhalb der Begrenzung platzieren und neu starten
Kein Signal, bitte erst die Begrenzungsleitung einrichten	Kontrollieren Sie die LED-Anzeige (32) an der Ladestation (21)
Schleifensignal verloren	1. LED blinkt grün: Begrenzungskabel (10) beschädigt oder falsch verbunden 2. LED leuchtet dauerhaft grün: Begrenzungskabel (10) korrekt angeschlossen Prüfen sie ob +/- Leitung korrekt an der Ladestation (21) angeschlossen wurde
Mäher gesperrt! Wartezeit...	Warten, bis der aktuell laufende Vorgang abgeschlossen ist
Falscher PIN, bitte versuchen Sie es erneut.	Erneut die PIN eingeben Tipp: Wenn Sie mit der PARKSIDE App verbunden sind, können Sie dort Ihren PIN einsehen.
Bitte innerhalb der Begrenzung platzieren und erneut versuchen	Gerät innerhalb der Begrenzung platzieren und neu starten
Mäher außerhalb	
Bitte starten Sie neu, um das Firmware-Update zu starten	Gerät neu starten
Arbeit unterbrochen, bitte erneut versuchen	
Regensensor aktiviert	Regensensor ist aktiviert
Mäher in der Station	Gerät in der Ladestation (21)
Mäher ist nicht in der Station	Gerät ist nicht in der Ladestation (21), ggf. Gerät in der Ladestation (21) platzieren
Drücken Sie die Start-Taste zum Starten	START-Taste (1) betätigen
Dauer mindestens 30 Minuten	Ankündigung der benötigten Zeit
Suche nach Schleifensignal...	Gerät sucht nach seinem Signal
Datei kopieren, bitte warten	Kopiervorgang bitte abwarten
Bitte ausschalten	Gerät ausschalten

Text im Bedienfeld	Erklärung
Update fehlgeschlagen	Ggf. Updatevorgang erneut ausführen
Fehler	Siehe <i>Arbeits- und Fehlerprotokoll auslesen</i> , S. 27
Schneidemotor blockiert	Siehe <i>Blockierungen lösen</i> , S. 31, Hersteller kontaktieren (siehe <i>Service-Center</i> , S. 37)
Blockierung des linken Motors	
Blockierung des rechten Motors	
Bitte tauschen Sie die Batterie aus	Batterie austauschen
Batterie abnormal	
Batterie beschädigt	
Batterie Temperatur abnormal	Batterie außerhalb des normalen Temperaturbereichs und Ladevorgangs wurde unterbrochen. Nach Erreichen des normalen Temperaturbereichs wird der Ladevorgang normal fortgesetzt. Gegebenenfalls Gerät neu starten.
Batterietemperatur zu niedrig (Entladung)	Ladevorgang abbrechen
Batteriespannung zu hoch	Ladevorgang unterbricht automatisch und wird selbstständig fortgeführt, sobald Batterie abgekühlt ist
Batterie Hohe Temperatur	Batterie hat eine hohe Temperatur
Hoher Ladestrom	Ladevorgang abbrechen, Eingangsstrom prüfen Netzteil (14) und Ladeinheit (22) prüfen/ austauschen
Hohe Ladespannung	Ladevorgang abbrechen, Eingangsspannung prüfen Netzteil (14) und Ladeinheit (22) prüfen/ austauschen
Hohe Temperatur	Außentemperatur zu hoch Ladevorgang wird unterbrochen
Mäher angehoben	Gerät wurde angehoben
Mäher umgedreht	Gerät aufstellen und neu starten
Mäher festgefahren	Gerät frei machen und neu starten
Mäher geneigt	Gerät aufstellen und neu starten
Motorübertemperatur	Gerät ausschalten und abkühlen lassen
Hardware-Fehler (0-5)	<ol style="list-style-type: none"> 1. Gerät neu starten 2. Sollte die Meldung immer noch anstehen, Hersteller kontaktieren (siehe <i>Service-Center</i>, S. 37)
Adapter austauschen (Betrifft die Ladekontakte an der Ladestation und am Gerät)	<ol style="list-style-type: none"> 1. Überprüfen Sie die Ladekontakte an der Ladestation (21) und am Gerät auf Verschmutzung und reinigen Sie diese gegebenenfalls. 2. Überprüfen Sie die Ladekontakte an der Ladestation (21) und am Gerät auf Beschädigung (z. B. Verbogen) sodass die Kontakte nicht mehr einwandfrei anliegen können. Beheben Sie die Beschädigungen oder kontaktieren Hersteller, um Ersatzteile zu erhalten (siehe <i>Service-Center</i>, S. 37) 3. Überprüfen Sie die Ladeinheit (22) auf einen festen Sitz und dass diese gerade/ca. im 90° Winkel zur Ladestation (21) steht. 4. Sollte die Meldung immer noch anstehen, Hersteller kontaktieren (siehe <i>Service-Center</i>, S. 37)

Text im Bedienfeld	Erklärung
Motorfehler	Hersteller kontaktieren (siehe <i>Service-Center</i> , S. 37)
Emsensor nicht angeschlossen	
Ausfall des Hallsensors	
Ladung abnormal	
Entladung abnormal	
Fehler beim Entladen der Batterie	
Inertiale Messeinheit (IMU) Fehler	
Motorfehler	
Motor abgeschaltet	
Motor Hall-Sensor Fehler	
Motor Überstrom	
Motor blockiert	
Motorstillstand rechts	
Motorstillstand links	
Ausfall des Regensensors	
Ausfall des Schleifensensors	

Sprache einstellen

(Abb. A)

1. Öffnen Sie das Cover (6).
2. Entsperren Sie das Display (8) mit der 4-stelligen PIN.
3. Drücken Sie die OK-Taste (5), um auf das Hauptmenü zu kommen.
4. Wählen Sie mit den Pfeil-Tasten (4) „Einstellung“ aus.
5. Bestätigen Sie die Auswahl mit der OK-Taste (5).
6. Wählen Sie mit den Pfeil-Tasten (4) „Sprache“ aus.
7. Bestätigen Sie die Auswahl mit der OK-Taste (5).
8. Wählen Sie mit den Pfeil-Tasten (4) die gewünschte Sprache aus.
9. Bestätigen Sie die Auswahl mit der OK-Taste (5).
10. Kehren Sie mit der Zurück-Taste (3) auf das Hauptmenü zurück.

Datum und Uhrzeit einstellen

Die korrekte Einstellung von Datum und Uhrzeit ist notwendig, damit die Arbeitszeiteinstellungen richtig funktionieren.

Vorgehen (Abb. A)

1. Öffnen Sie das Cover (6).

2. Entsperren Sie das Display (8) mit der 4-stelligen PIN.
3. Drücken Sie die OK-Taste (5), um auf das Hauptmenü zu kommen.
4. Wählen Sie mit den Pfeil-Tasten (4) „Einstellung“ aus.
5. Bestätigen Sie die Auswahl mit der OK-Taste (5).
6. Wählen Sie mit den Pfeil-Tasten (4) „Datum & Uhrzeit“ aus.
7. Bestätigen Sie die Auswahl mit der OK-Taste (5).
8. Ändern Sie Datum und Uhrzeit mit den Pfeil-Tasten (4). Die einzelnen Positionen lassen sich mit der OK-Taste (5) (Sprung nach rechts) navigieren.

Werkseinstellungen wiederherstellen

Das Zurücksetzen des Gerätes auf Werkseinstellung löscht nicht die persönlichen Daten, die bei einer Verbindung mit der PARKSIDE App gespeichert wurden. Zum Löschen dieser Daten siehe *Gerät aus der App entfernen*, S. 22.

Vorgehen (Abb. A)

1. Öffnen Sie das Cover (6).
2. Entsperren Sie das Display (8) mit der 4-stelligen PIN.

3. Drücken Sie die OK-Taste (5), um auf das Hauptmenü zu kommen.
4. Wählen Sie mit den Pfeil-Tasten (4) „Einstellung“ aus.
5. Bestätigen Sie die Auswahl mit der OK-Taste (5).
6. Wählen Sie mit den Pfeil-Tasten (4) „Werkseinstellung“.
7. Bestätigen Sie die Auswahl mit der OK-Taste (5).
8. Kehren Sie mit der Zurück-Taste (3) auf das Hauptmenü zurück.
Das Gerät geht aus und setzt sich auf die Werkseinstellung zurück.

Arbeits- und Fehlerprotokoll auslesen

(Abb. A)

1. Öffnen Sie das Cover (6).
2. Entsperrn Sie das Display (8) mit der 4-stelligen PIN.
3. Drücken Sie die OK-Taste (5), um auf das Hauptmenü zu kommen.
4. Wählen Sie mit den Pfeil-Tasten (4) „Einstellung“ aus.
5. Wählen Sie mit den Pfeil-Tasten (4) „Information“.
6. Wählen Sie mit den Pfeil-Tasten (4) „Fehlerprotokoll“ bzw. „Arbeitsprotokoll“ aus. Hier kann das Fehler- und das Arbeitsprotokoll ausgelesen werden.
7. Mit der Zurück-Taste (3) gelangen Sie zurück ins Hauptmenü.

Firmware-Upgrade überprüfen/ durchführen

(Abb. A)

1. Öffnen Sie das Cover (6).
2. Entsperrn Sie das Display (8) mit der 4-stelligen PIN.
3. Drücken Sie die OK-Taste (5), um auf das Hauptmenü zu kommen.
4. Wählen Sie mit den Pfeil-Tasten (4) „Einstellung“ aus.
5. Wählen Sie mit den Pfeil-Tasten (4) „Versionscheck“.
Es wird überprüft, ob eine aktuellere Firmware verfügbar ist. Falls ja wird diese heruntergeladen und automatisch installiert.
6. Mit der Zurück-Taste (3) gelangen Sie zurück ins Hauptmenü.

Betrieb

Ein- und Ausschalten

Einschalten (Abb. A)

1. Drücken und halten Sie die START-Taste (1) für ca. 3 Sekunden gedrückt, bis das Display (8) aufleuchtet.
2. Geben Sie die 4-stellige PIN ein. Welche Tasten welchen Zahlen entsprechen, finden Sie unter dem Kapitel „Einstellung“.
Wenn Sie die falsche PIN eingegeben haben: Warten Sie etwa 3 Sekunden oder drücken Sie die OK-Taste (5), um die PIN erneut eingeben zu können. Wenn Sie dreimal hintereinander eine falsche PIN eingeben, wird der Bildschirm für 15 Sekunden gesperrt. Für jede weitere falsche PIN wird die Sperrzeit verdoppelt.
3. Drücken Sie die OK-Taste (5), um auf das Hauptmenü zu kommen.

Der Rasenmäher befindet sich jetzt im Standby-Modus.

Ausschalten (Abb. A)

1. Drücken und halten Sie die START-Taste (1) für ca. 3 Sekunden gedrückt.

Das Gerät stoppt, wenn:

- die STOP-Taste (9) gedrückt wird;
- das Cover (6) angehoben wird;
- er das Signal des Begrenzungskabels verliert und nicht innerhalb von 5 Minuten wieder findet;
- er beim Mähen das Begrenzungskabel überschreitet;
- er sich zwischen Hindernissen festgefahren hat und länger als 10 Sekunden benötigt, um einen Ausweg zu finden;
- er angehoben wird.

Arbeitshinweise

⚠ VORSICHT! Kurzschlussgefahr. Lassen Sie das Gerät nie während Gewitter arbeiten und trennen Sie die Ladestation vom Netz.

- Beachten Sie den Lärmschutz und örtliche Vorschriften.
- Es wird empfohlen, das Gerät bei Regen nicht arbeiten zu lassen.
- Der Rasen darf maximal eine Höhe von 40 mm erreichen. Ist der Rasen höher, kann es während dem Betrieb zu Problemen kommen.

- Das Mähsystem ist chaotisch. Verwenden Sie das Gerät daher regelmäßig, um eine gleichmäßige Rasenfläche zu erzielen.
- Kontrollieren Sie vor jedem Betrieb, ob sich auf dem Rasen (Arbeitsbereich) Wildtiere, Steine oder sonstige Hindernisse befinden und entfernen Sie diese sofort.
- Das Gerät muss nicht manuell gestartet werden, wenn es sich in der Ladestation befindet. Das Gerät startet automatisch nach Zeitplan.
- Die Ladestation muss mit dem Strom verbunden sein, wenn das Gerät in Betrieb gehen soll. Ist das nicht der Fall, zeigt die LED-Statusanzeige einen Fehler an.
- Reinigen Sie das Gerät nach jedem Einsatz (siehe *Reinigung*, S. 29).

Hinweise für das Starten außerhalb des Zeitplans

- Wird das Gerät außerhalb des Zeitplans gestartet, arbeitet es nach der festgelegten Arbeitszeit.
- Das Starten von der Ladestation erfordert einen Akku-Ladezustand von mehr als 70%. Andernfalls schaltet das Gerät automatisch in den Lademodus, bis die Kapazität mehr als 90% beträgt, dann verlässt er automatisch die Ladestation.
- Das Starten außerhalb der Ladestation und innerhalb des Begrenzungskabels, erfordert einen Akku-Ladezustand von mehr als 30%. Sollte der Akku-Ladezustand kleiner/gleich 30% sein, kehrt das Gerät automatisch zur Ladestation zurück.

Hinweise für das Starten nach Zeitplan

- Das Starten von der Ladestation erfordert einen Akku-Ladezustand von 100%. Andernfalls schaltet das Gerät in den Lademodus, bis der Akku-Ladezustand 100% beträgt.
- Das Starten außerhalb der Ladestation und innerhalb des Begrenzungskabels, erfordert einen Akku-Ladezustand von mehr als 30%. Sollte der Akku-Ladezustand kleiner/gleich 30% sein, kehrt das Gerät automatisch zur Ladestation zurück.

Arbeitszyklus manuell unterbrechen/ starten

Arbeit unterbrechen (Abb. A)

1. Drücken Sie die STOP-Taste (9), um das Gerät während der Arbeit zu stoppen.

2. Das Gerät ist noch eingeschaltet, aber das Messer (20) wurde gestoppt. Schalten Sie das Gerät aus (siehe *Ein- und Ausschalten*, S. 27) oder lassen Sie das Gerät von alleine in den Standby-Modus schalten.

Arbeit wiederaufnehmen (Abb. A)

1. Öffnen Sie das Cover (6).
2. Bestätigen Sie mit der OK-Taste (5).
3. Entsperrn Sie das Display (8) mit der 4-stelligen PIN.
4. Drücken Sie die START-Taste (1).
5. Schließen Sie das Cover (6) wieder. Das Gerät startet den eingestellten Arbeitszyklus oder nimmt seine vorher unterbrochene Tätigkeit wieder auf.

Mähen

Es gibt zwei verschiedene Modi:

- Manuelles Mähen
- Zeitplan Mähen

Hinweise

- In beiden Modi fährt das Gerät nach jedem siebten aktivierten Tag automatisch einmal das Begrenzungskabel ab und mäht diesen Bereich.
- Je nach Beschaffenheit des Grases (Höhe, Dicke) passt das Gerät seine Mähgeschwindigkeit an, um ein gutes Ergebnis zu gewährleisten.
- Wird eine Störung angezeigt, können Sie diese beheben und quittieren. Anschließend können Sie das Cover (6) schließen und das Gerät startet automatisch innerhalb von 30 Sekunden.

Manuelles Mähen

Das Gerät wird außerhalb des Zeitplans gestartet.

Vorgehen (Abb. A)

1. Öffnen Sie das Cover (6).
2. Entsperrn Sie das Display (8) mit der 4-stelligen PIN.
3. Drücken Sie die OK-Taste (5).
4. Drücken Sie 1 Sekunde lang die START-Taste (1), um **manuelles Mähen** zu starten.
5. Schließen Sie das Cover (6).

Verwendung der STOP-Taste

Im Display erscheint die Meldung „Notaus“ und anschließend die Meldung „Die Arbeit fortsetzen?“.

- **Manuelles Mähen fortsetzen:**

Drücken Sie die OK-Taste (5).

- **Manuelles Mähen beenden:**
Drücken Sie die Zurück-Taste (3).

Zeitplan Mähen

Hinweise

- Das Gerät muss sich zum Starten des Modus im Standby-Modus befinden (siehe *Ein- und Ausschalten*, S. 27).
- Das Gerät startet automatisch aus dem Standby-Modus zur geplanten Uhrzeit, die im Zeitplan programmiert wurde (siehe *Arbeitszeiten einstellen*, S. 19), wenn die Startvoraussetzungen erfüllt sind. Die START-Taste (1) wird **nicht** zusätzlich betätigt, ansonsten arbeitet das Gerät im manuellen Modus und nicht nach Zeitplan.

Verwendung der STOP-Taste

Im Display erscheint die Meldung „Notaus“ und anschließend die Meldung „Die Arbeit fortsetzen?“.

- **Mähen fortsetzen:**
Drücken Sie die OK-Taste (5).
- **Mähen beenden:**
Drücken Sie die Zurück-Taste (3).
Die Mäharbeit wird erst fortgesetzt, wenn die nächste einprogrammierte Startuhrzeit erreicht ist und die Startvoraussetzungen gegeben sind, oder wenn Sie manuelles Mähen starten.

Zurück zur Ladestation

Das Gerät fährt im Uhrzeigersinn entlang des Begrenzungskabels zur Station zurück.

Voraussetzungen

Das Gerät fährt automatisch zur Ladestation zurück, wenn mind. eine der folgenden Bedingungen erfüllt ist:

- Der Akku-Ladezustand beträgt 30 % oder weniger.
- Die festgelegte Arbeitszeit pro Tag wurde erreicht.
- Die Arbeitszeit überschreitet Mitternacht (Das Gerät bricht um Mitternacht die Arbeit ab).
- Es fängt an zu Regnen (Witterungsge- steuerte Rasenpflege).

Sie können das Gerät auch manuell zur Ladestation schicken.

Vorgehen (Abb. A)

Das Gerät befindet sich im Standby-Modus.

1. Drücken Sie die Ladestation-Taste (2) für 3 Sekunden.
Das Display (8) zeigt „Schließen Sie das Cover zum Starten“.
2. Schließen Sie das Cover (6).
Das Gerät fährt anschließend zur Ladestation (21).

Transport

Schalten Sie das Gerät aus und entfernen Sie den Akku. Vergewissern Sie sich, dass alle sich bewegendenden Teile zum vollständigen Stillstand gekommen sind

Vorgehen (Abb. I)

1. Schalten Sie das Gerät aus (siehe *Ein- und Ausschalten*, S. 27).
2. Transportieren Sie das Gerät am Tragegriff (33) mit den Messern (20) vom Körper weg zeigend. Die Oberseite des Gerätes zeigt zum Körper.

Reinigung, Wartung und Lagerung

▲ WARNUNG! Verletzungsgefahr durch ungewollt anlaufendes Gerät. Schützen Sie sich bei Wartungs- und Reinigungsarbeiten. Schalten Sie das Gerät aus und entfernen Sie den Akku (36). Lassen Sie Instandsetzungsarbeiten und Wartungsarbeiten, die nicht in dieser Anleitung beschrieben sind, von unserem Service-Center durchführen. Verwenden Sie nur Original-Ersatzteile.

Reinigung

▲ WARNUNG! Elektrischer Schlag! Spritzen Sie das Gerät niemals mit Wasser ab.

Hinweis

Beschädigungsgefahr. Chemische Substanzen können die Kunststoffteile des Gerätes angreifen. Verwenden Sie keine Reinigungs- bzw. Lösungsmittel.

Nach dem Betrieb reinigen

- Verwenden Sie zur Reinigung keine harten oder spitzen Gegenstände. Sie könnten das Gerät beschädigen.

- Reinigen Sie die Oberfläche des Gerätes mit einer weichen Bürste, einem Pinsel oder einem Tuch.

Ladestation reinigen

(Abb. A/C/E/F)

1. Entnehmen Sie das Gerät aus der Ladestation (21).
2. Nehmen Sie das Netzteil (14) von der Stromversorgung.
3. Demontieren Sie den Ladestecker (15) von der Ladeeinheit (22).
4. Demontieren Sie die Lüsterklemme (18) mit dem Begrenzungskabel (10) von der Ladeeinheit (22).
5. Montieren Sie die Abdeckung (27) der Kontaktbuchse (30) und die Abdeckung (29) am Anschluss Ladestecker (31) (siehe *Begrenzungskabel und Ladestation verbinden*, S. 14).
6. Demontieren Sie die Ladeeinheit (22).
7. Demontieren Sie die Befestigungsschrauben (12). Verwenden Sie hierfür den beiliegenden Innensechskantschlüssel (13).
8. Reinigen Sie die Ladeeinheit (22) vorsichtig mit einem weichen Tuch. Bei starker Verschmutzung können Sie eine Bürste oder ein leicht angefeuchtetes Tuch verwenden. **Lassen Sie die Anschlüsse der Ladeeinheit (22) dabei aus.**
9. Reinigen Sie die Ladestation (21) vorsichtig mit einem weichen Tuch. Bei starker Verschmutzung können Sie eine Bürste oder ein leicht angefeuchtetes Tuch verwenden.
10. Lassen Sie die Bodenplatte (25) und die Ladeeinheit (22) vor dem Betrieb vollständig trocknen.
11. Montieren Sie die Ladeeinheit (22) auf der Bodenplatte (25) (siehe *Ladestation montieren*, S. 13).
12. Fixieren Sie die Bodenplatte (25) (siehe *Ladestation fixieren*, S. 15).
13. Verbinden Sie das Begrenzungskabel wieder mit der Ladeeinheit (22) (siehe *Begrenzungskabel und Ladestation verbinden*, S. 14).
14. Schließen Sie den Ladestecker (15) wieder an die Ladeeinheit (22) an (siehe *Begrenzungskabel und Ladestation verbinden*, S. 14).
15. Verbinden Sie das Netzteil (14) mit der Stromversorgung.

16. Reinigen Sie das Gerät (siehe *Gerät reinigen*, S. 30).
17. Stellen oder schicken Sie das Gerät wieder in die Ladestation (21) (siehe *Zurück zur Ladestation*, S. 29).

Gerät reinigen

(Abb. A/J)

1. Entnehmen Sie das Gerät aus der Ladestation (21).
2. Schalten Sie das Gerät aus (siehe *Ein- und Ausschalten*, S. 27).
3. Entfernen Sie den Akku (36) (siehe *Akku einsetzen und entnehmen*, S. 16).
4. Reinigen Sie das Gerät vorsichtig mit einem weichen Tuch. Bei starker Verschmutzung können Sie eine Bürste oder ein leicht angefeuchtetes Tuch verwenden.
5. Lassen Sie das Gerät vor dem Betrieb vollständig trocknen.
6. Setzen Sie den Akku (36) ein (siehe *Akku einsetzen und entnehmen*, S. 16).
7. Stellen oder schicken Sie das Gerät wieder in die Ladestation (21) (siehe *Zurück zur Ladestation*, S. 29).

Wartung



Sperrvorrichtung vor Wartungsarbeiten entfernen



Schutzhandschuhe benutzen

- Kontrollieren Sie das Gerät vor jedem Gebrauch auf offensichtliche Mängel wie lose, abgenutzte oder beschädigte Teile.
- Überprüfen Sie Abdeckungen und Schutzeinrichtungen auf Beschädigungen und korrekten Sitz. Tauschen Sie diese gegebenenfalls aus.

Wir haften nicht für durch unsere Geräte hervorgerufene Schäden, sofern diese durch unsachgemäße Reparatur oder den Einsatz von Nicht-Originalteilen bzw. durch nicht bestimmungsgemäßen Gebrauch verursacht werden.

Messer austauschen

Hinweise

- Ist das Messer stumpf, so kann es von einer Fachwerkstätte nachgeschliffen werden.

- Das Gerät ist mit wendbaren Messern ausgestattet. Sind die Messer auf einer Seite stumpf, können Sie diese drehen.
- Sind die Messer beschädigt oder zeigen eine Unwucht, so müssen diese ausgewechselt werden (*Ersatzteile und Zubehör*, S. 37).

Notwendige Werkzeuge

- Schraubenschlüssel (SW10)

Messer drehen (Abb. I/J)

1. Drehen Sie das Gerät um.
2. Entfernen Sie den Akku (36) (siehe *Akku einsetzen und entnehmen*, S. 16).
3. Lösen Sie die Messerschrauben (19) an der Unterseite des Gerätes.
4. Drehen Sie die Messer (20) auf die andere Seite.
5. Befestigen Sie die Messer (20) wieder mit den Messerschrauben (19).
6. Setzen Sie den Akku (36) ein (siehe *Akku einsetzen und entnehmen*, S. 16).

Messer wechseln (Abb. I/J)

1. Drehen Sie das Gerät um.
2. Entfernen Sie den Akku (36) (siehe *Akku einsetzen und entnehmen*, S. 16).
3. Lösen Sie die Messerschrauben (19) an der Unterseite des Gerätes.
4. Entfernen Sie die alten Messer (20).
5. Befestigen Sie die neuen Messer (20) wieder mit den Messerschrauben (19).
6. Setzen Sie den Akku (36) ein (siehe *Akku einsetzen und entnehmen*, S. 16).

Blockierungen lösen

(Abb. I/J)

1. Drehen Sie das Gerät um.
2. Entfernen Sie den Akku (36) (siehe *Akku einsetzen und entnehmen*, S. 16).
3. Lösen Sie die Blockierung.
4. Setzen Sie den Akku (36) ein (siehe *Akku einsetzen und entnehmen*, S. 16).

Lagerung

Lagern Sie Gerät und Zubehör stets:

- sauber
- trocken
- staubgeschützt
- außerhalb der Reichweite von Kindern

Hinweise

- Umhüllen Sie das Gerät **nicht** mit einem Nylonsack, da sich Feuchtigkeit und Schimmel bilden könnte.
- Reinigen Sie das Gerät vor der Aufbewahrung (siehe *Reinigung*, S. 29).

Winterpause

- Lagern Sie den Akku nur im teilgeladenen Zustand. Der Ladezustand sollte während einer längeren Lagerzeit 40-60 % betragen.
- Prüfen Sie während einer längeren Lagerungsphase etwa alle 3 Monate den Ladezustand des Akkus und laden Sie bei Bedarf nach.
- Die Lagertemperatur für den Akku beträgt zwischen 15 °C und 25 °C. Vermeiden Sie während der Lagerung extreme Kälte oder Hitze. Der Akku verliert dadurch an Leistung.
Nehmen Sie den Akku vor einer längeren Lagerung (z. B. Überwinterung) aus dem Gerät.
- Trennen Sie die Ladestation vom Begrenzungskabel.
- Isolieren Sie die Kontakte des Begrenzungskabels mit Klebeband.
- Nehmen Sie das Gerät nach längerer Lagerung wieder in Betrieb, reinigen Sie die Akkukontakte am Gerät und die Ladezinken an der Ladestation mit einer Messingbürste, um Probleme mit Ladevorgängen vorzubeugen.

Fehlersuche

Die folgende Tabelle hilft Ihnen kleine Störungen zu beseitigen:

Problem	Mögliche Ursache	Fehlerbehebung
Gerät startet nicht	Akku (36) nicht eingesetzt	Akku einsetzen (siehe <i>Akku einsetzen und entnehmen</i> , S. 16)
	Akku (36) entladen	Akku laden (siehe separate Bedienungsanleitung für Akku und Ladegerät)
	Motor defekt	Wenden Sie sich an das Service-Center. (siehe <i>Service</i> , S. 35)
	Begrenzungskabel (10) nicht korrekt angeschlossen oder defekt	Kontrollieren Sie die LED-Anzeige (32) an der Ladestation (21) 1. LED (32) blinkt grün: Begrenzungskabel (10) beschädigt oder falsch verbunden 2. LED (32) leuchtet dauerhaft grün: Begrenzungskabel (10) korrekt angeschlossen Prüfen sie ob +/- Leitung korrekt an der Ladestation (21) angeschlossen wurde (siehe <i>Begrenzungskabel und Ladestation verbinden</i> , S. 14)
	Gerät nicht in der Ladestation (21) oder innerhalb des Begrenzungskabels (10) positioniert	Gerät innerhalb der Ladestation (21) oder des Begrenzungskabels (10) positionieren
Gras zu lang	<ul style="list-style-type: none"> Gras muss vor der ersten Inbetriebnahme auf 40 mm gekürzt werden. Größere Schnitthöhe einstellen (siehe <i>Schnitthöhe einstellen</i>, S. 15) 	
Motor setzt aus	Blockierung durch Fremdkörper	Blockierungen lösen (siehe <i>Blockierungen lösen</i> , S. 31)

Problem	Mögliche Ursache	Fehlerbehebung
Arbeitsergebnis nicht zufriedenstellend oder Motor arbeitet schwer	Schnitthöhe zu niedrig	Größere Schnitthöhe einstellen (siehe <i>Schnitthöhe einstellen</i> , S. 15)
	Messer (20) stumpf	Messer (20) schleifen lassen oder austauschen (siehe <i>Messer austauschen</i> , S. 30)
	Messerbereich verstopft	Gerät reinigen (siehe <i>Reinigung</i> , S. 29)
	Messer (20) falsch montiert	Messer (20) korrekt einbauen (siehe <i>Messer austauschen</i> , S. 30)
Messer (20) rotiert nicht	Messer (20) durch Gras blockiert	Gras entfernen (siehe <i>Blockierungen lösen</i> , S. 31)
	Messerschraube (19) locker	Messerschraube (19) festziehen (siehe <i>Messer austauschen</i> , S. 30)
Abnorme Geräusche, Klappern oder Vibrationen	Messerschraube (19) locker	Messerschraube (19) festziehen (siehe <i>Messer austauschen</i> , S. 30)
	Messer (20) beschädigt	Messer (20) austauschen (siehe <i>Messer austauschen</i> , S. 30)

Problem	Mögliche Ursache	Fehlerbehebung
Gerät fährt aus der Begrenzung raus	Verlegefehler: 90° Ecken können zu Signalverlust führen	Ecken rund oder mit 45 °-Winkel verlegen (siehe <i>Begrenzungskabel verlegen</i> , S. 13)
	Begrenzungskabel (10) nicht korrekt angeschlossen oder defekt	Kontrollieren Sie die LED-Anzeige (32) an der Ladestation (21) 1. LED (32) blinkt grün: Begrenzungskabel (10) beschädigt oder falsch verbunden 2. LED (32) leuchtet dauerhaft grün: Begrenzungskabel (10) korrekt angeschlossen Prüfen sie ob +/- Leitung korrekt an der Ladestation (21) angeschlossen wurde (siehe <i>Begrenzungskabel und Ladestation verbinden</i> , S. 14)
	Steigung/Gefälle im Bereich Begrenzungskabel (10) zu steil.	Das Gerät ist in der Lage Steigungen/ Gefälle von max. 25° (47 %) zu befahren. Im Abstand von 30 cm zum Begrenzungskabel (10) sollte die Steigung max. 35 % betragen. Im Abstand von 40 cm zum Begrenzungskabel (10) sollte das Gefälle max. 17 % betragen. (siehe <i>Begrenzungskabel verlegen</i> , S. 13)
	Ladestation (21) nicht nach Angaben installiert, dies kann zu Signalstörungen führen.	Im Einfahrbereich der Ladestation (21) muss das Begrenzungskabel (10) auf einer Länge von mindestens 2 m und hinter der Ladestation (21) auf einer Länge von mindestens 1 m gerade verlegt werden. Das Netzteil (14) und das Begrenzungskabel (10) dürfen generell nicht als Schlaufen verlegt werden und nicht in der Nähe der Ladestation (21) aufbewahrt werden. (siehe <i>Ladestation platzieren</i> , S. 13)

Entsorgung/Umweltschutz

Nehmen Sie den Akku aus dem Gerät und führen Sie Gerät, Akku, Zubehör und Verpackung einer umweltgerechten Wiederverwertung zu.



Elektrogeräte gehören nicht in den Hausmüll.

Das Symbol der durchgestrichenen Mülltonne bedeutet, dass dieses Elektro- bzw. Elektronikgerät am Ende seiner Lebensdauer

nicht im Hausmüll entsorgt werden darf, sondern vom Endnutzer einer getrennten Sammlung zugeführt werden muss.

Richtlinie 2012/19/EU über Elektro- und Elektronik-Altgeräte:

Verbraucher sind gesetzlich dazu verpflichtet, Elektro- und Elektronikgeräte am Ende ihrer Lebensdauer einer umweltgerechten Wiederverwertung zuzuführen. Auf diese Weise wird eine umwelt- und ressourcenschonende Verwertung sichergestellt. Je nach Umsetzung in nationales Recht können Sie folgende Möglichkeiten haben:

- an einer Verkaufsstelle zurückgeben,
- an einer offiziellen Sammelstelle abgeben,
- an den Hersteller/Inverkehrbringer zurücksenden.

Nicht betroffen sind den Altgeräten beigelegte Zubehörteile und Hilfsmittel ohne Elektrobestandteile.

Zusätzliche Entsorgungshinweise für Deutschland

Das Gerät ist bei eingerichteten Sammelstellen, Wertstoffhöfen oder Entsorgungsbetrieben abzugeben. Zudem sind Vertreiber von Elektro- und Elektronikgeräten sowie Vertreiber von Lebensmitteln zur Rücknahme verpflichtet. LIDL bietet Ihnen Rückgabemöglichkeiten direkt in den Filialen und Märkten an. Rückgabe und Entsorgung sind für Sie kostenfrei.

Beim Kauf eines Neugerätes haben Sie das Recht, ein entsprechendes Altgerät unentgeltlich zurückzugeben.

Zusätzlich haben Sie die Möglichkeit, unabhängig vom Kauf eines Neugerätes, unentgeltlich (bis zu drei) Altgeräte abzugeben, die in keiner Abmessung größer als 25 cm sind. Bitte entnehmen Sie vor der Rückgabe Batterien oder Akkumulatoren, sowie Lampen, die zerstörungsfrei entnommen werden können und führen diese einer separaten Sammlung zu.

Akkus umweltgerecht entsorgen



Der Akku darf am Ende der Nutzungszeit nicht über den Hausmüll entsorgt werden. Werfen Sie den Akku nicht ins Feuer (Explosionsgefahr) oder ins Wasser. Beschädigte Akkus können der Umwelt und ihrer Gesundheit schaden, wenn giftige Dämpfe oder Flüssigkeiten austreten.

Sie sind verpflichtet, defekte oder ausgediente Akkus umweltgerecht zu entsorgen.

- Öffnen Sie Akkus nicht und vermeiden Sie eine mechanische Beschädigung. Es besteht die Gefahr eines Kurzschlusses und es können Dämpfe austreten, die die Atemwege reizen.
- Aus Sicherheitsgründen sollten Akkus vor der Entsorgung entladen werden.
- Kleben Sie die Pole ab, um Kurzschlüsse zu vermeiden.
- Entsorgen Sie Akkus über den Handel oder eine Sammelstelle.
- **Beschädigte Akkus**
Behandeln Sie äußerlich beschädigte Akkus besonders vorsichtig!
 - Berühren Sie beschädigte Akkus nicht mit bloßen Händen.
 - Falls Sie die Pole nicht abkleben können, geben Sie Akkus einzeln in eine Plastiktüte.
 - Geben Sie beschädigte Akkus einzeln in einen nicht brennbaren, verschleißbaren Behälter, der noch mit Sand gefüllt werden kann.
 - Bringen Sie beschädigte Akkus zu einer Sammelstelle mit Fachpersonal.

Entsorgungshinweis für Grünschnitt

Werfen Sie geschnittenes Gras nicht in die Mülltonne, sondern führen Sie es der Kompostierung zu oder verteilen Sie es als Mulchschicht unter Sträuchern und Bäumen.

Service

Garantie

Sehr geehrte Kundin, sehr geehrter Kunde, Sie erhalten auf dieses Produkt 3 Jahre Garantie ab Kaufdatum. Im Falle von Mängeln dieses Produkts stehen Ihnen gegen den Verkäufer des Produkts gesetzliche Rechte

zu. Diese gesetzlichen Rechte werden durch unsere im Folgenden dargestellte Garantie nicht eingeschränkt.

Garantiebedingungen

Die Garantiefrist beginnt mit dem Kaufdatum. Bitte bewahren Sie den Original-Kassenbonn gut auf. Diese Unterlage wird als Nachweis für den Kauf benötigt. Tritt innerhalb von drei Jahren ab dem Kaufdatum dieses Produkts ein Material- oder Fabrikationsfehler auf, wird das Produkt von uns – nach unserer Wahl – für Sie kostenlos repariert oder ersetzt. Diese Garantieleistung setzt voraus, dass innerhalb der Drei-Jahres-Frist das defekte Produkt und der Kaufbeleg (Kassenbonn) vorgelegt und schriftlich kurz beschrieben wird, worin der Mangel besteht und wann er aufgetreten ist.

Wenn der Defekt von unserer Garantie gedeckt ist, erhalten Sie das reparierte oder ein neues Produkt zurück. Mit Reparatur oder Austausch des Produkts beginnt kein neuer Garantiezeitraum.

Garantiezeit und gesetzliche Mängelansprüche

Die Garantiezeit wird durch die Gewährleistung nicht verlängert. Dies gilt auch für ersetzte und reparierte Teile. Eventuell schon beim Kauf vorhandene Schäden und Mängel müssen sofort nach dem Auspacken gemeldet werden. Nach Ablauf der Garantiezeit anfallende Reparaturen sind kostenpflichtig.

Garantieumfang

Das Produkt wurde nach strengen Qualitätsrichtlinien sorgfältig produziert und vor Anlieferung gewissenhaft geprüft.

Die Garantieleistung gilt für Material- oder Fabrikationsfehler. Diese Garantie erstreckt sich nicht auf Produktteile, die normaler Abnutzung ausgesetzt sind und daher als Verschleißteile angesehen werden können (z. B. Messer) oder für Beschädigungen an zerbrechlichen Teilen.

Diese Garantie verfällt, wenn das Produkt beschädigt, nicht sachgemäß benutzt oder nicht gewartet wurde. Für eine sachgemäße Benutzung des Produkts sind alle in der Betriebsanleitung aufgeführten Anweisungen genau einzuhalten. Verwendungszwecke und Handlungen, von denen in der Betriebsanleitung abgeraten oder vor denen gewarnt wird, sind unbedingt zu vermeiden.

Das Produkt ist lediglich für den privaten und nicht für den gewerblichen Gebrauch be-

stimmt. Bei missbräuchlicher und unsachgemäßer Behandlung, Gewaltanwendung und bei Eingriffen, die nicht von unserer autorisierten Service-Niederlassung vorgenommen wurden, erlischt die Garantie.

Abwicklung im Garantiefall

Um eine schnelle Bearbeitung Ihres Anliegens zu gewährleisten, folgen Sie bitte den folgenden Hinweisen:

- Bitte halten Sie für alle Anfragen den Kassenbonn und die Artikelnummer (IAN 489487_2501) als Nachweis für den Kauf bereit.
- Die Artikelnummer entnehmen Sie bitte dem Typenschild am Produkt, einer Gravur am Produkt, dem Titelblatt der Bedienungsanleitung (unten links) oder dem Aufkleber auf der Rück- oder Unterseite des Produktes.
- Sollten Funktionsfehler oder sonstige Mängel auftreten, kontaktieren Sie zunächst das nachfolgend benannte Service-Center **telefonisch** oder nutzen Sie unser **Kontaktformular**, das Sie auf parkside-diy.com in der Kategorie **Service** finden.
- Ein als defekt erfasstes Produkt können Sie, nach Rücksprache mit unserem Service-Center unter Beifügung des Kaufbelegs (Kassenbons) und der Angabe, worin der Mangel besteht und wann er aufgetreten ist, für Sie portofrei an die Ihnen mitgeteilte Service-Anschrift übersenden. Um Annahmeprobleme und Zusatzkosten zu vermeiden, benutzen Sie unbedingt nur die Adresse, die Ihnen mitgeteilt wird. Stellen Sie sicher, dass der Versand nicht unfrei, per Sperrgut, Express oder sonstiger Sonderfracht erfolgt. Senden Sie das Produkt bitte inkl. aller beim Kauf mitgelieferten Zubehörteile ein und sorgen Sie für eine ausreichend sichere Transportverpackung.



Auf *parkside-diy.com* können Sie diese und viele weitere Handbücher einsehen und herunterladen. Mit diesem QR-Code gelangen Sie direkt auf *parkside-diy.com*. Wählen Sie Ihr Land aus, und suchen Sie über die Suchmaske nach den Bedienungsanleitungen. Durch Eingabe der Artikelnummer (IAN) 489487_2501 können Sie Ihre Bedienungsanleitung öffnen.

Reparatur-Service

Für Reparaturen, die nicht der Garantie unterliegen, wenden Sie sich an das Service-Center. Dort erhalten Sie gerne einen Kostenvoranschlag.

- Wir können nur Geräte bearbeiten, die ausreichend verpackt und frankiert eingesandt wurden.

Hinweis: Bitte senden Sie Ihr Gerät gereinigt und mit Hinweis auf den Defekt an

die vom Service-Center genannte Adresse.

- Nicht angenommen werden unfrei eingeschickte Geräte sowie Geräte, die per Sperrgut, Express oder mit sonstiger Sonderfracht versendet wurden.
- Wir entsorgen Ihre eingesendeten, defekten Geräte kostenlos.

Service-Center

DE **Service Deutschland**
Tel.: 0800 88 55 300
Kontaktformular auf *parkside-diy.com*
IAN 489487_2501

AT **Service Österreich**
Tel.: 0800 447750
Kontaktformular auf *parkside-diy.com*
IAN 489487_2501

CH **Service Schweiz**
Tel.: 0800 56 36 01
Kontaktformular auf *parkside-diy.com*
IAN 489487_2501

Importeur

Bitte beachten Sie, dass die folgende Anschrift keine Serviceanschrift ist. Kontaktieren Sie zunächst das oben genannte Service-Center.

Grizzly Tools GmbH & Co. KG
Stockstädter Str. 20
63762 Großostheim
DEUTSCHLAND
www.grizzlytools.de

Ersatzteile und Zubehör

Ersatzteile und Zubehör erhalten Sie unter *www.grizzlytools.shop*. Sollten bei Ihrem Bestellvorgang Probleme auftreten, kontaktieren Sie uns über unseren Online-Shop. Bei weiteren Fragen wenden Sie sich an: *Service-Center*, S. 37

Pos.-Nr.	Bezeichnung	Best.-Nr.
10	Begrenzungskabel	92000058
11	Haken	92000065
12	Befestigungsschrauben	92000110
14/15	Netzteil/ Ladestecker	92000071
20/19	Ersatzmesser /Ersatzschraube	92000041
22	Ladeeinheit	92000070
25	Bodenplatte	92000108

Original-EU-Konformitätserklärung

Produkt: **Mähroboter Smart**

Modell: **PAMRS 1000 A1**

Seriennummer: 000001-014000

Der oben beschriebene Gegenstand der Erklärung erfüllt die einschlägigen Harmonisierungsrechtsvorschriften der Union:

**2006/42/EG • 2014/30/EU • 2000/14/EG & 2005/88/EG
• 2011/65/EU & (EU) 2015/863 • 2014/53/EU**

Der oben beschriebene Gegenstand der Erklärung erfüllt die Vorschriften der Richtlinie 2011/65/EU des Europäischen Parlaments und des Rates vom 8. Juni 2011 zur Beschränkung der Verwendung bestimmter gefährlicher Stoffe in Elektro- und Elektronikgeräten.

Um die Konformität zu gewährleisten, wurden folgende harmonisierte Normen sowie nationale Normen und Bestimmungen angewendet:

**EN 62233:2008 • EN IEC 63000:2018
EN 62311:2008 • EN 60335-1:2012/A15:2021
EN 50636-2-107:2015/A3:2021 • EN 50665:2017
EN IEC 55014-1:2021 • EN IEC 55014-2:2021
EN 301 489-1 V2.2.3:2019 • EN 301 489-3 V2.3.2:2023
Final Draft EN 301 489-17 V3.3.0:2024
EN 300 328 V2.2.2 (2019-07) • EN 50663:2017 • EN 303 447 V1.3.1 (2022-04)**

In Übereinstimmung mit der Richtlinie 2000/14/EG über Geräuschemissionen wird Folgendes bestätigt: Schalleistungspegel L_{WA}

– gemessen: 63,8 dB;

– garantiert: 66 dB

Angewandtes Konformitätsbewertungsverfahren nach 2000/14/EG, Anhang VI.

Notifizierte Stelle: TÜV SÜD Product Service GmbH • NB: 0123 • Ridlerstraße 65 • 80339 München • Deutschland

Die alleinige Verantwortung für die Ausstellung dieser Konformitätserklärung trägt der Hersteller:



Grizzly Tools GmbH & Co. KG
Stockstädter Str. 20
63762 GroBostheim
DEUTSCHLAND
05.09.2025

Christian Frank
Dokumentationsbevollmächtigter

Original-EU-Konformitätserklärung

Produkt: **Netzteil**

Modell: **SF-20**

IAN 489487_2501

Der oben beschriebene Gegenstand der Erklärung erfüllt die einschlägigen Harmonisierungsrechtsvorschriften der Union:

2014/30/EU • 2014/35/EU • 2011/65/EU* & (EU) 2015/863

Der oben beschriebene Gegenstand der Erklärung erfüllt die Vorschriften der Richtlinie 2011/65/EU des Europäischen Parlaments und des Rates vom 8. Juni 2011 zur Beschränkung der Verwendung bestimmter gefährlicher Stoffe in Elektro- und Elektronikgeräten.

Um die Konformität zu gewährleisten, wurden folgende harmonisierte Normen sowie nationale Normen und Bestimmungen angewendet:

**EN IEC 61558-1:2019 • EN 61558-2-16:2009/A1:2013
EN IEC 55014-1-2021 • EN IEC 55014-2-2021 • EN IEC 63000:2018
EN IEC 61000-3-2:2019/A1:2021 • EN 61000-3-3:2013/A2:2021**

Die alleinige Verantwortung für die Ausstellung dieser Konformitätserklärung trägt der Hersteller:

CE Grizzly Tools GmbH & Co. KG
Stockstädter Str. 20
63762 Großostheim
DEUTSCHLAND
05.09.2025



Christian Frank
Dokumentationsbevollmächtigter

Table of Contents

- Introduction..... 40**
 - Proper use.....41
 - Scope of delivery/accessories.....41
 - Overview.....41
 - Description of functions.....42
 - Technical data.....42
- Safety information.....42**
 - Meaning of the safety information..... 42
 - Pictograms and symbols..... 43
 - General Power Tool Safety Warnings.....44
 - Safety information for lawn mowers..... 46
 - Residual risks.....47
- Installation..... 47**
 - Tools and aids required.....47
 - Fastening the power adapter.....47
 - Assembling the charging station.....48
 - Positioning the charging station.....48
 - Lay the boundary wire.....48
 - Connecting the boundary wire to the charging station.....49
 - Fixing the charging station.....50
- Preparation..... 50**
 - Setting the cutting height.....50
 - Charging.....50
- Initial start-up..... 51**
 - Control elements.....51
 - Switching on the device.....52
 - Change PIN.....52
 - Setting a schedule.....53
 - Deleting a schedule.....53
 - Setting the operating times.....53
 - Setting secondary areas.....53
 - Spot mode/fixed point mowing.....54
 - Setting the rain sensor.....54
 - Backward Blade-Stop.....55
- Parkside app.....55**
 - Removed the device from the app.....55
 - Privacy policy.....55
- Settings..... 56**
 - Menus on the display.....57
 - Status messages on the display.....57
 - Setting the language.....60
 - Setting the date and time.....60
 - Restoring factory settings.....60
 - Reading out the work and error log.....61
 - Checking/performing the firmware upgrade.....61

- Operation..... 61**
 - Switching on and off.....61
 - Working instructions.....61
 - Manually interrupting/starting the operating cycle.....62
 - Back to the charging station.....63
- Transport.....63**
- Cleaning, maintenance and storage..... 63**
 - Cleaning.....63
 - Maintenance.....64
 - Storage.....65
- Troubleshooting..... 66**
- Disposal/environmental protection..... 68**
 - Dispose of batteries in an environmentally friendly manner.....69
 - Disposal information for green waste.....69
- Service..... 69**
 - Guarantee.....69
 - Repair service.....70
 - Service Centre.....70
 - Importer.....71
- Spare parts and accessories..... 71**
- Translation of the original EU declaration of conformity..... 72**
- Translation of the original EU declaration of conformity..... 73**
- Exploded view..... 391**

Introduction

Congratulations on purchasing your new automatic lawnmower (hereafter referred to as device or power tool). You have chosen a high-quality device. This device was quality-tested and subjected to a final inspection during production, therefore ensuring proper functioning of your device.



The instruction manual forms part of this device. It contains important information on safety, use and disposal. Read the instruction manual carefully. Familiarise yourself with the controls and how to use the device correctly. Use the device only as described and for the stated fields of application. Store the instruction manual carefully and ensure that all documents are handed over in the event that the device is passed on to another user.

Proper use

This device is only intended for the following use:

- Mowing lawns and grassed areas in residential applications.

Use of the device in the rain or a damp environment is prohibited.

The device is intended for use by adults.

Children under the age of 16 may not use the device, except under supervision.

Any other use that is not expressly permitted in this instruction manual may pose a serious hazard to the user and result in damage to the device. The operator or user of the machine is responsible for any accidents or personal injury and/or material damage to third parties or their property. The machine is intended to be used by do-it-yourselfers. It was not designed for heavy commercial use. The warranty is void in the case of commercial use. The manufacturer is not liable for damage caused by improper use or incorrect operation.

The device is part of the **X 20 V TEAM** series and can be operated with batteries of the **X 20 V TEAM** series. Batteries of the **X 20 V TEAM** series may only be charged using chargers of the **X 20 V TEAM** series.

Scope of delivery/accessories

Unpack the device and check that everything is present.

Dispose of the packaging material properly.

- Smart Robot Lawnmower
- Boundary wire (200 m)
- 6x Mounting screws
- 350x Hook
- Hex key
- Charging station (Charging unit/Baseplate)
- 4x Screw
- Luster terminal
- 3x Replacement blade,
3x Replacement screw
- Power adapter, Charging plug
- Battery
- Translation of the original instructions

Overview

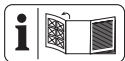

The illustrations for the device can be found on the front and back fold-out page.

(Fig. A)

- 1 START button
- 2 Charging station button
- 3 Back button
- 4 Arrow buttons
- 5 OK button
- 6 Cover
- 7 Rotary wheel
- 8 Display
- 9 STOP button
- 10 Boundary wire
- 11 Hook
- 12 Mounting screws
- 13 Hex key
- 14 Power adapter
- 15 Charging plug
- 16 Screw (Charging unit)
- 17 Guard
- 18 Luster terminal
- 19 Blade bolt
- 20 Blade
- 21 Charging station
- 22 Charging unit
- 23 Charging prongs
- 24 Indicator (Work area)
- 25 Baseplate

(Fig. D)

- 26 Groove

(Fig. E)

- 27 Cover (Contact socket)
- 28 Lock (Cover Contact socket)
- 29 Cover (Connection Charging plug)
- 30 Contact socket
- 31 Connection Charging plug

(Fig. G)

- 32 LED

(Fig. H)

- 33 Carrying handle

(Fig. J)

- 34 Cover (Battery)
- 35 Battery release

- 36 Battery
- 37 Battery compartment

Description of functions

The device has a plastic housing with a electric motor. The cutting tool rotates parallel to the 8-stage cutting plane.

Please refer to the descriptions below for information on how the operating elements work.

Technical data

Smart Robot Lawnmower PAMRS 1000 A1

Motor voltage U	20 V \approx
Protection type	IPX4
Idle speed n_1	3100 min ⁻¹
Cutting width	22 cm
Cutting height	25-60 mm
Weight without battery	\approx 8.8 kg
Sound pressure level (L_{pA})	59.9 dB; K_{pA} =1.88 dB
Sound power level (L_{WA}) - Guaranteed	66 dB
- Measured	63.8 dB; K_{WA} =1.88 dB

Charging station	ST-101
Input voltage	22 V \approx , 2.5 A
Output voltage	21 V \approx , 2.4 A
Protection type	IPX4
Weight	2.3 kg

Power adapter	SF-20
Input voltage	220-240 V~, 50/60 Hz, 1.5 A
Output voltage	22.0 V \approx , 2.5A
Frequency range of the boundary wire	100 Hz-148.5 kHz
Maximum transmission power of the boundary wire	50 dBa/ 10 m
WIFI frequency range	2400-2483.5 MHz
Maximum WLAN transmitting power	19 dBm
Bluetooth/WIFI frequency range	2400-2483.5 MHz
Maximum Bluetooth transmission power	8 dBm
Protection type	IP65
Outdoor temperature t_a	50 °C

Levels of noise and vibration were determined according to the standards and regulations in the declaration of conformity.

The specified total vibration values and the stated noise emission values have been

measured according to a standardised test method and can be used to compare one power tool with another. The specified total vibration values and the stated specified noise emission values can also be used for a provisional assessment of the load.

X 20 V TEAM

The device is part of the **X 20 V TEAM** series and can be operated with batteries of the **X 20 V TEAM** series. Batteries of the **X 20 V TEAM** series may only be charged using chargers of the **X 20 V TEAM** series. We recommend that you operate this appliance with the following batteries only: PAP 20 B1, PAP 20 B3, Smart PAPS 204 A1, Smart PAPS 208 A1
We recommend charging these batteries with the following chargers: PLG 20 A3, PLG 20 A4, PLG 20 C1, PLG 20 C2, PLG 20 C3, PLG 201 A1, PDSLGL 20 A1, PDSLGL 20 B1, PDSLGL 20 B2, PLGS 2012 A1
Rechargeable battery and charger technical data: See separate manual.

Safety information

This section deals with the basic safety instructions for using the device.

⚠ WARNING! Injury and property damage due to improper handling of battery. Observe the safety information and notes on charging and proper use as shown in the instruction manual for your battery and charger from the series **X 20 V TEAM**. A detailed description of the charging process and further information can be found in these separate operating instructions.

Meaning of the safety information

⚠ DANGER! If you do not observe this safety instruction, an accident will occur. The result of which is severe bodily injury or death.

⚠ WARNING! If you do not observe this safety instruction, an accident may occur. The result of which is likely severe bodily injury or death.

⚠ CAUTION! If you do not observe this safety instruction, an accident will occur. The result of which is likely minor or moderate bodily injury.

NOTICE! If you do not observe this safety instruction, an accident will occur. The result of which is possible damage to property.

Pictograms and symbols

Symbols on the device



WARNING - Read the operating instructions before operating the device!



WARNING - Remove the locking mechanism before working on the device or before lifting the device!



WARNING - Keep a safe distance when operating the device!



WARNING - Do not ride on the device!



CAUTION - Do not touch rotating blades



CAUTION - Do not use the device in the rain!



Attention! Overtravel of the cutting unit



Keep nearby persons and children away from the device.



Never spray down the device with water.



Danger! Keep hands and feet at a safe distance



Guaranteed sound power level L_{WA} in dB(A)



Cutting circle



Protection class III



Waste electrical and electronic equipment (WEEE) must not be disposed of with domestic waste.



Cutting height adjustment



Display

Graphical symbols on the charging station



Read the instruction manual



Charger (SF-20)



Waste electrical and electronic equipment (WEEE) must not be disposed of with domestic waste.



Charging station Connection



LED Charging station

Symbols on the power adapter



Read the instruction manual



Attention!



Protection class II (double insulation)



Short-circuit proof, closed safety transformer

 Charger (SF-20)

 Device fuse

 Switched-mode power adapter

 Waste electrical and electronic equipment (WEEE) must not be disposed of with domestic waste.

Symbols used in the instruction manual

 Use protective gloves

General Power Tool Safety Warnings

▲ WARNING! Read all safety warnings, instructions, illustrations and specifications provided with this power tool. Failure to follow all instructions listed below may result in electric shock, fire and/or serious injury. **Save all warnings and instructions for future reference.**

The term “power tool” in the warnings refers to your mains-operated (corded) power tool or battery-operated (cordless) power tool.

1. WORK AREA SAFETY

- a) **Keep work area clean and well lit.** Cluttered or dark areas invite accidents.
- b) **Do not operate power tools in explosive atmospheres, such as in the presence of flammable liquids, gases or dust.** Power tools create sparks which may ignite the dust or fumes.
- c) **Keep children and bystanders away while operating a power tool.** Distractions can cause you to lose control.

2. ELECTRICAL SAFETY

- a) **Power tool plugs must match the outlet. Never modify the plug in any way. Do not use any adapter plugs with earthed (grounded) power tools.** Unmodified plugs and matching outlets will reduce risk of electric shock.
- b) **Avoid body contact with earthed or grounded surfaces, such as pipes, radiators, ranges and refrigerators.** There is an increased risk of electric shock if your body is earthed or grounded.
- c) **Do not expose power tools to rain or wet conditions.** Water entering a

power tool will increase the risk of electric shock.

- d) **Do not abuse the cord. Never use the cord for carrying, pulling or unplugging the power tool. Keep cord away from heat, oil, sharp edges or moving parts.** Damaged or entangled cords increase the risk of electric shock.
- e) **When operating a power tool outdoors, use an extension cord suitable for outdoor use.** Use of a cord suitable for outdoor use reduces the risk of electric shock.
- f) **If operating a power tool in a damp location is unavoidable, use a residual current device (RCD) protected supply.** Use of an RCD reduces the risk of electric shock.

3. PERSONAL SAFETY

- a) **Stay alert, watch what you are doing and use common sense when operating a power tool. Do not use a power tool while you are tired or under the influence of drugs, alcohol or medication.** A moment of inattention while operating power tools may result in serious personal injury.
- b) **Use personal protective equipment. Always wear eye protection.** Protective equipment such as a dust mask, non-skid safety shoes, hard hat or hearing protection used for appropriate conditions will reduce personal injuries.
- c) **Prevent unintentional starting. Ensure the switch is in the off-position before connecting to power source and/or battery pack, picking up or carrying the tool.** Carrying power tools with your finger on the switch or energising power tools that have the switch on invites accidents.
- d) **Remove any adjusting key or wrench before turning the power tool on.** A wrench or a key left attached to a rotating part of the power tool may result in personal injury.
- e) **Do not overreach. Keep proper footing and balance at all times.** This enables better control of the power tool in unexpected situations.
- f) **Dress properly. Do not wear loose clothing or jewellery. Keep your hair and clothing away from moving parts.**

Loose clothes, jewellery or long hair can be caught in moving parts.

- g) **If devices are provided for the connection of dust extraction and collection facilities, ensure these are connected and properly used.** Use of dust collection can reduce dust-related hazards.
 - h) **Do not let familiarity gained from frequent use of tools allow you to become complacent and ignore tool safety principles.** A careless action can cause severe injury within a fraction of a second.
4. **POWER TOOL USE AND CARE**
- a) **Do not force the power tool. Use the correct power tool for your application.** The correct power tool will do the job better and safer at the rate for which it was designed.
 - b) **Do not use the power tool if the switch does not turn it on and off.** Any power tool that cannot be controlled with the switch is dangerous and must be repaired.
 - c) **Disconnect the plug from the power source and/or remove the battery pack, if detachable, from the power tool before making any adjustments, changing accessories, or storing power tools.** Such preventive safety measures reduce the risk of starting the power tool accidentally.
 - d) **Store idle power tools out of the reach of children and do not allow persons unfamiliar with the power tool or these instructions to operate the power tool.** Power tools are dangerous in the hands of untrained users.
 - e) **Maintain power tools and accessories. Check for misalignment or binding of moving parts, breakage of parts and any other condition that may affect the power tool's operation. If damaged, have the power tool repaired before use.** Many accidents are caused by poorly maintained power tools.
 - f) **Keep cutting tools sharp and clean.** Properly maintained cutting tools with sharp cutting edges are less likely to bind and are easier to control.
 - g) **Use the power tool, accessories and tool bits etc. in accordance with these instructions, taking into account the**

working conditions and the work to be performed. Use of the power tool for operations different from those intended could result in a hazardous situation.

- h) **Keep handles and grasping surfaces dry, clean and free from oil and grease.** Slippery handles and grasping surfaces do not allow for safe handling and control of the tool in unexpected situations.
5. **BATTERY TOOL USE AND CARE**
- a) **Recharge only with the charger specified by the manufacturer.** A charger that is suitable for one type of battery pack may create a risk of fire when used with another battery pack.
 - b) **Use power tools only with specifically designated battery packs.** Use of any other battery packs may create a risk of injury and fire.
 - c) **When battery pack is not in use, keep it away from other metal objects, like paper clips, coins, keys, nails, screws or other small metal objects, that can make a connection from one terminal to another.** Shorting the battery terminals together may cause burns or a fire.
 - d) **Under abusive conditions, liquid may be ejected from the battery; avoid contact. If contact accidentally occurs, flush with water. If liquid contacts eyes, additionally seek medical help.** Liquid ejected from the battery may cause irritation or burns.
 - e) **Do not use a battery pack or tool that is damaged or modified.** Damaged or modified batteries may exhibit unpredictable behaviour resulting in fire, explosion or risk of injury.
 - f) **Do not expose a battery pack or tool to fire or excessive temperature.** Exposure to fire or temperature above 130 °C may cause explosion.
 - g) **Follow all charging instructions and do not charge the battery pack or tool outside the temperature range specified in the instructions.** Charging improperly or at temperatures outside the specified range may damage the battery and increase the risk of fire.
6. **SERVICE**
- a) **Have your power tool serviced by a qualified repair person using only**

identical replacement parts. This will ensure that the safety of the power tool is maintained.

- b) **Never service damaged battery packs.** Service of battery packs should only be performed by the manufacturer or authorized service providers.

Safety information for lawn mowers

- Children and persons with reduced physical, sensory or mental capabilities or lack of experience and knowledge, or persons unfamiliar with the instructions for operating the machine must not be allowed to use the machine; local regulations may restrict the age of the user.
- **Do not use the lawn mower in bad weather, especially during thunderstorms.** This reduces the risk of being struck by lightning.
- **Look out carefully for wildlife in the work area thoroughly for wildlife.** Wildlife can be injured by the running lawn mower.
- **Examine the work area thoroughly and remove all stones, sticks, wires, bones and other foreign objects.** Ejected parts may cause injury.
- **Before using the lawn mower, always check that the mower blade and mower are not worn or damaged.** Worn or damaged parts increase the risk of injury.
- **Before use, check the power cord and any extension cords for signs of damage or ageing. Do not use the lawn mower if the cord is damaged or worn. If the power cord is damaged or worn during operation, switch off the lawn mower and do not touch the cord until you have disconnected the mains plug.** A damaged power cord or extension cord can lead to electric shock, fire and/or serious injury.
- **Check the grass catcher regularly for wear and tear.** A worn or damaged grass catcher increases the risk of injury.
- **Leave protective covers in place. Protective covers must be serviceable and properly secured.** A loose, damaged or improperly functioning protective cover can cause injury.
- **Keep cooling air intake openings free of debris.** Blocked air inlets and debris can lead to overheating or fire hazard.
- **Always wear non-slip safety shoes when operating the lawn mower. Never work barefoot or with open sandals.** This reduces the risk of foot injury when coming into contact with the rotating mower blade.
- **Always wear long trousers when operating the lawn mower.** Bare skin increases the likelihood of injury from ejected parts.
- **Do not operate the mower in wet grass. Walk while doing so, never run.** This reduces the risk of slipping and falling, which could lead to injuries.
- **Do not operate the lawn mower on excessively steep slopes.** This reduces the risk of losing control, slipping and falling, which could lead to injury.
- **When working on slopes, make sure you have a secure footing; always work across the slope, never up or down, and be extremely careful when changing the direction of work.** This reduces the risk of losing control, slipping and falling, which could lead to injury.
- **Be especially careful when mowing in reverse or when pulling the mower towards you. Always pay attention to the surroundings.** This reduces the risk of tripping while working.
- **Keep the power cord away from the mower blades.** A damaged power cord can lead to electric shock, fire and/or serious injury.
- **Switch off the mower and pull out the mains plug if the power cord has become entangled or damaged.** Entangled or damaged cords can increase the risk of electric shock.
- **Do not touch blades or other dangerous parts that are still moving.** This will reduce the risk of injury from moving parts.
- **Ensure that all switches are switched off and the mains plug is disconnected before removing jammed material or cleaning the lawn mower.** Unexpected operation of the lawn mower can cause serious injury.
- **Stop the cutting tool if the machine has to be tilted for transport when cross-**

ing surfaces other than grass and when transporting the machine to and from the mowing area.

- Do not tilt the machine when the engine is switched on, unless the machine must be tilted to start. Do not tilt the machine more than absolutely necessary and only lift the part facing away from you.
- Stop the machine, remove the battery/ batteries and wait until all moving parts have come to a complete standstill.
 - If a foreign object has been hit; inspect the machine for damage and repair it before restarting and operating it.
 - If the machine begins to vibrate abnormally; check immediately for damage, replace and repair damaged parts and check for any loose part(s) and tighten.
- Carry out cleaning and maintenance work before storage.
- Replace worn or damaged components only in sets to maintain symmetry, if applicable.
- On machines with several **cutting tools**, make sure that a rotating **cutting tool** can cause other **cutting tools** to rotate.
- Take care when making adjustments to the machine, avoid catching your fingers between a moving **cutting tool** and stationary parts of the machine.
- When maintaining the **cutting tool**, be aware that the **cutting tool** can still move even after it has been switched off.

Additional safety instructions

- **Only use accessories recommended by PARKSIDE.** Unsuitable accessories may cause electric shock or fire.

Residual risks

There will always be residual risks even if you operate this device according to the instructions. The following hazards may occur in connection with the type and design of this device:

- Eye damage if no suitable eye protection is worn.
- Hearing damage if suitable ear protection is not worn.
- Health injuries resulting from the effect of hand/arm vibration in the event that the tool is used over a longer period of time or is not used and maintained properly.

- Cutting injuries
- Injuries caused by moving parts or hot surfaces.

⚠ WARNING! Danger due to electromagnetic field generated while the tool is in operation. Under certain circumstances, this field may negatively affect active or passive medical implants. In order to reduce the danger of serious or fatal injuries, we recommend that individuals who wear medical implants should consult their doctor and the manufacturer of the implant before operating the tool.

Installation

Refer to the separate installation manual for a detailed description.

Notes

- Sketch your garden before installation.
- Press the rulers out of the box.

Tools and aids required

- Ruler
- Hex key (13)
- **(not included)**
 - Phillips screwdriver
 - Wire stripper
 - Hammer
 - Pencil
 - 2x Dowel
 - 2x Screws
 - Drill

Fastening the power adapter

⚠ WARNING! Contact with electrical cables can lead to electric shock and fire. Contact with a gas line can result in an explosion. Damage to a water pipe can lead to property damage and electric shock. When drilling, be careful not to damage any supply lines. Use suitable search devices to find these or consult an installation plan for guidance.

Notes

- Do not store the power adapter (14) directly on the ground.
- The power adapter (14) should be placed at a height inaccessible to children (e.g. 160 cm).
- The screw head can have a diameter of 7-10 mm.

Procedure

1. Mark two drill holes with a pencil.
2. Drill the holes with a suitable drill bit.
3. Press two dowels into the drill holes.
4. Attach the power adapter (14) to the wall with two screws.

Assembling the charging station

(Fig. B/C)

The charging station (21) consists of a charging unit (22) and base plate (25).

1. Place the charging unit (22) with the two lugs first into the base plate of the charging station (25).
2. Press the charging unit (22) down so that it is firmly seated in the base plate.
3. Fix the charging unit (22) from below to the base plate (16) with the four enclosed screws (25).

Positioning the charging station

- -- Boundary wire layout
- |<->| 1.6 m Minimum height
- |<->| 2 m Distance to the wall*
- |<->| 2 m At least the straight section of the boundary wire to the next curve (In front of the charging station)
- |<->| 1 m At least the straight section of the boundary wire to the next curve (Behind the charging station)

*House wall with electrical interference (e.g. metal surfaces, electrical distributors, photovoltaic systems)

Notes

- We recommend installing a roof for the charging station (21) to protect it from weather damage.
- Choose a flat position for the charging station (21) near an outlet with at least 2 m distance in front of the charging station (21) and 1 m behind the charging station (21).
- Do not fix the charging station (21) until you have laid and connected the boundary wire (10). Please refer to *Fixing the charging station*, p. 50 for this.
- The charging station (21) may be inclined up to 8 cm to the rear and up to 2 cm to the front.
- Remove any unevenness under the charging station (21). The charging station (21) must never bend.

- Make sure there is sufficient distance to ponds, pools and steps.

Lay the boundary wire

The device can recognise the operating area and find the charging station (10) using the boundary wire (21).

Lay the boundary wire (10) around the lawn area to be mowed. You can do this as follows:

- Stake out the lawn area. Fasten the boundary wire (10) with the hooks (11) (above ground).
- Stake out the hooks (11) at a maximum distance of 1 m. Use additional hooks (11) if the ground is uneven.
- Bury the boundary wire (10) in the ground (max. 5 cm deep).

Notes

- The device crosses over the boundary wire (10) by about 20-30 cm before it turns around and searches for a new path. Install the boundary wire (10) accordingly to prevent damage.
- For the initial installation, we recommend marking out the boundary wire (10) with the hooks (11) in case corrections need to be made at a later date.
- The device works perfectly with a boundary wire length of up to 200 m. Do not use a longer boundary wire. (10).
- The lawn area must be bordered as a single enclosed area.
- Any parallel boundary wires (10) installed at a distance of at least 10 cm are identified as an obstacle by the device and are evaded.
- Any parallel boundary wires (10) installed at a distance of 5 cm are identified as an obstacle by the device and are evaded.
- Avoid creating corners with a 90° angle. Instead, split these into two 45° angles (see a ≤ 20 cm).
- The device is able to detect and avoid stationary and fixed obstacles higher than 10 cm after contact (e.g. walls, garden furniture, etc.). Protect sensitive obstacles (e.g. flowerbeds) on the lawn area with the boundary wire (10) with a minimum distance of |<->| 30 cm.
- Keep a distance of at least |<->| 1 m between bordered obstacles. Border obstacles that do not meet this minimum distance as a single obstacle.

- Never cross over the boundary wire (10). This can lead to faults and failures in the device's operation.

Trees

The device detects trees as a normal obstacle. However, protruding roots may damage the underside/blades (20). We recommend using the boundary wire (10) to also border trees. Keep a distance of at least $l < - > l$ 30 cm.

Stone

- Remove small rocks (lower than 10 cm) from the lawn area. These may damage the device and the blades (20).
- The device detects stones (taller than 10 cm) as normal obstacles. We recommend using the boundary wire (10) to also border rocks.

Slope/ Gradient

- The device is able to climb gradients of up to 25° (47 %). At a distance of 30 cm from the boundary wire (10), the slope should not exceed 35 %. At a distance of 40 cm from the boundary wire (10), the gradient should not exceed 17 %.
- Make sure that a distance of at least 10 is maintained between the boundary wire (30 cm) and an obstacle on an uphill gradient and at least 40 cm on a downhill gradient.

Open water areas

Open water areas should be bordered by the boundary wire (10) where possible or designed so that the device cannot enter the water. This may seriously damage the device's electronics.

- $l < - > l$ 70 cm Minimum distance to water
- $l < - > l$ 30 cm for a shower tray/ tap
- $l < - > l$ 35 cm Minimum distance to small walls

Path/ Street

The device can easily cross paths and roads at ground level. If there are height differences between the lawn area and path/road, border off the path/road with a safety distance of approx. 30 cm.

- $l < - > l$ 35 cm Distance to ledges
- $l < - > l$ 5 cm to foot paths/lawn edges

Narrow passage

Narrow passages on the bordered lawn area should be at least 1.2 m wide and no more

than 8 m long. The width of 1.2 m refers to the distance of the boundary wire (10). The boundary wire (10) is crossed by the device on both sides (20 cm) when mowing.

Connecting the boundary wire to the charging station

Notes

- When laying the boundary wire (10), leave it 0.5 - 1 m longer than required to have wire left over for corrections.
- If the LED (32) on the charging unit (22) lights up green, the boundary wire (10) is connected to the charging station (21) correctly.
- Do not place the "protruding" remains of the boundary wire (10) together. This can lead to faults and failures in the device's operation.

Procedure (Fig. A/D/E/F)

1. Strip approx. 10-15 mm of both ends of the boundary wire (10) using cable strippers.
2. Feed the cable end of the boundary wire (21) that is coming in from the back of the charging station (10) through the groove (26) under the base plate (25).
3. Clamp the cable end of the boundary wire (10) coming out of the front with the right-hand slot of the luster terminal (18). The boundary wire (10) encloses the lawn area to be mowed and the luster terminal (18) shows with the orange clamps pointing upwards.
4. Clamp the cable end of the boundary wire (10) coming out of the back with the left-hand slot of the luster terminal (18).
5. Press the lock (28) upwards and remove the cover (27).
6. Insert the luster terminal (18) into the contact socket (+) (30).
7. Insert the cover (27) back into the charging unit (22). The lock (28) must engage.
8. Pull the cover of the charging plug (29) off the charging unit (22).
9. Insert the charging plug (15) into the socket (31) and screw it tight.
10. Insert the charging plug (15) into the power adapter (14) and screw it tight.
11. Connect the mains connection cable (14) to the power supply.

- Check the LED (32) on the charging station (21) to ensure that it is permanently green.

Fixing the charging station

Note

The indicator (24) on the charging station (21) must be located within the restricted lawn area.

Procedure (Fig. G)

- Loosen the mounting screws (12) and the hex key (13) from the frame.
- Place the guard (17) on the side of the base plate (25) within the bounded lawn area.
- Secure the charging station (25) to the ground using the mounting screws (12). The mounting screws (12) are screwed into the ground with the enclosed hex key (13).

Preparation

▲ WARNING! Risk of injury due to unintentional start-up.

Only carry out work that you know you are capable of. If in doubt, consult an expert or our service centre directly.

Setting the cutting height

Lawn care

Regular mowing stimulates the grass to an increased leaf formation, while at the same time killing weeds. As a result, the lawn becomes denser after each mowing and the outcome is a healthier lawn in general. The first cut takes place roughly in April when the grass is about 70-80 mm high. During the main growing season, the lawn is mowed at least once a week.

Notes

- A high cutting height should be selected for the first cuts in the season.
- Mow the grass with a lawn mower first if the grass is more than 40 mm high.

Procedure (Fig. A)

You can set a cutting height between 25-60 mm .

- Open the cover (6).
- Set the rotary wheel (7) to the desired cutting height.
- Close the cover (6) again.

Charging

▲ WARNING! Injury and property damage due to improper handling of battery. Observe the safety information and notes on charging and proper use as shown in the instruction manual for your battery and charger from the series **X 20 V TEAM**. A detailed description of the charging process and further information can be found in these separate operating instructions. **▲ WARNING!** Risk of injury caused by leaking electrolyte solution! Do not expose the battery to extreme conditions such as heat and shocks. In case of contact with eyes or skin, rinse the affected sites with water or a neutralising agent and seek medical attention.

▲ WARNING! Risk of injury from electric shock! Only charge batteries in dry rooms. The external surface of the battery must be clean and dry before being connected to the charger.

- Charge the battery before using it for the first time.
- Always comply with the latest safety information, as well as the regulations and information relating to environmental protection.
- If the operating time is considerably shortened despite charging, this shows that the rechargeable battery is depleted and must be replaced. Only use an original battery purchased from customer service.
- Defects resulting from improper handling are not covered by the guarantee.

Inserting and removing the battery

▲ WARNING! Risk of injury due to unintentional start-up. Only insert the battery (36) into the machine once it is fully prepared for use.

Note

An incorrect battery can damage the machine and the battery.

Inserting the battery (Fig. J)

- Turn the device over.
- Loosen the 4 screws on the underside of the device and open the battery compartment (37).
- Insert the battery (36) along the guide into the battery compartment (37). The battery (36) clicks into place.

4. Close the battery compartment (37) and tighten the 4 screws on the underside of the device.

Removing the battery (Fig. J)

1. Press the STOP button (9) if the device is in operation. If the device is off, go to step 3.
2. Switch off the device (see *Switching on and off*, p. 61).
3. Turn the device over.
4. Loosen the 4 screws on the underside of the device and open the battery compartment (37).
5. Press and hold the battery release (35) on the battery (36). Pull the battery (36) out of the battery compartment (37).
6. Close the battery compartment (37) and tighten the 4 screws on the underside of the device.

Charging the battery

The device automatically returns to the charging station when the battery charge level is low (30% or less) (see *Back to the charging station*, p. 63).

After the battery is fully charged, the charging process stops and the device switches to standby mode.

Graphical symbols on the charging station (Fig. G)



LED (32) flashing green

Boundary wire (10) damaged or incorrectly connected



LED (32) illuminated red

Battery charging

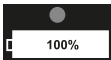

LED (32) illuminated green

Battery charged

Check charge status of the battery

You can check the device's charge status on the display (8) at any time.

Procedure (Fig. A)

1. Open the cover (6).
2. Unlock the display (8) with the 4-digit PIN.
3. The charge status is now shown by the battery symbol at the top right.

4. Press the START button (1) and close the cover (6) again. The device resumes its previously interrupted activity.

It is also possible to read the battery charge level without unlocking the display (8), but it is easier when the display (8) is unlocked.

Initial start-up

▲ WARNING! Risk of injury due to unintentional start-up. Do not insert the rechargeable battery into the device until the device is fully prepared for use.

Control elements







Familiarise yourself with the operating elements before using the device for the first time.

STOP button

(Fig. A)

- The device stops immediately
- Input errors are acknowledged/new input is possible after pressing the STOP button (9)

Control panel
(Fig. A)

Button	Name	Number	Function
	START button (1)	-	Switches the device on/off.
	Charging station button (2)	1	Press in standby mode to make the device return to the charging station (21)
	Back button (3)	-	Back to previous menu
			Cancel next job
	Arrow button (4)	2	Move the selection/cursor up in the menu interface
			Increase digit when setting parameters
	Arrow button (4)	3	Move the selection/cursor down in the menu interface
			Reduce digit when setting parameters
	OK button (5)	4	Confirm setting
			Call up PIN entry interface after an error condition has ended
			Call up next menu
			Confirmation to move from main menu to next menu level

Switching on the device

Notes

- The correct date and time setting is required to ensure the correct function of the operating time settings.
- **Assign PIN** - Think of a suitable PIN before the initial start-up. Make a note of the PIN for your records. Keep the PIN safe from third parties!

Switching on (Fig. A)

1. Press and hold the START button (1) for approx. 3 seconds until the display (8) lights up.
2. Set the desired language. Select with the arrow buttons (4) and confirm the selection with the OK button (5).
3. Set the date and time with the arrow buttons (4). Confirm with the OK button (5). The individual positions can be navigated with the OK button (5) (skip to right).
4. Enter your PIN.

5. Press the OK button (5) to enter the main menu. The device is now in standby mode.

Change PIN

(Fig. A)

1. Open the cover (6).
2. Unlock the display (8) with the 4-digit PIN.
3. Press the OK button (5) to enter the main menu.
4. Use the arrow buttons (4) to select "Settings".
5. Confirm the selection with the OK button (5).
6. Use the arrow buttons (4) to select "Change PIN".
7. Confirm the selection with the OK button (5).
8. Enter the old 4-digit PIN. If you have entered the PIN incorrectly, use the Back button (3) to return to the PIN entry.

9. Now enter a new PIN.
10. Confirm the new PIN by entering it again. If you have entered the PIN incorrectly, return to the PIN entry with the Back button (3) and repeat steps 8 and 9.
11. You can recognise a successful change when "Successful" appears on the display (8). Return to the main menu with the back button (3).

Setting a schedule

(Fig. A)

1. Open the cover (6).
2. Unlock the display (8) with the 4-digit PIN.
3. Press the OK button (5) to enter the main menu.
4. Use the arrow buttons (4) to select "Schedule".
5. Select the day you want to set (Mon, Tue, Wed, Thu, Fri, Sat, Sun or All) with the arrow buttons (4).
6. Press the OK button (9) to enter the day setting.
7. Select the start and end time with the arrow buttons (4). Two mowing periods can be set per day.
8. Press the OK button (9) to confirm and the selection returns to the left of the day. If you only want to set a mowing period, return to the day or to the main menu with the Back button (3).
9. Repeat steps 5.-8. to select the schedule period for each day of the week.
10. Press the OK button (9) to confirm the result of this setting.

Deleting a schedule

(Fig. A)

1. Move the selection with the arrow buttons (4) to "All" (top left).
2. Press and hold the Back button (3) to delete the entire schedule for the week.

Setting the operating times

The default operating time is 8 hours. The device will **not** be in continuous operation during this time. A cycle repeats itself within the operating time. This consists of 2 stages: Mowing and charging time.

The actual mowing time depends on the type of grass, the growing conditions, the humidity and the flatness of the operating area.

Mowing time (100 % battery charge level):
~ 70 minutes with battery (4 Ah)

Recommended operating area/operating time per day

- 200 m² ~ 3.5 hours
- 400 m² ~ 7 hours
- 600 m² ~ 10 hours
- 800 m² ~ 13.5 hours
- 1000 m² ~ 16 hours

Note

An extension of the operating time during rain breaks can be set directly via the device, (see *Setting the rain sensor*, p. 54).

Procedure (Fig. A)

1. Open the cover (6).
2. Unlock the display (8) with the 4-digit PIN.
3. Press the OK button (5) to enter the main menu.
4. Use the arrow buttons (4) to select "Settings".
5. Confirm the selection with the OK button (5).
6. Use the arrow buttons (4) to select "Operating time".
7. Confirm the selection with the OK button (5).
8. Select the desired operating time with the arrow buttons (4). You set the operating time in full hours per day.
9. Confirm the selection with the OK button (5).
10. Return to the main menu with the back button (3).

Setting secondary areas

In highly angular gardens, the area output can be improved by setting secondary starting points. In this case, several starting points can be selected on the boundary wire. This allows the device to reach areas of your garden that are difficult to access. The device will travel the selected distance along the boundary wire and start mowing in this area.

You can freely choose 5 further starting points. To do this, measure the distance between the charging station and the starting point clockwise along the boundary wire. You use the frequency in percent to deter-

ine how often the device starts its work from the charging station or from the respective starting points. The mowing procedure is still erratic in this mode. The secondary starting points are automatically approached during operating hours and according to schedule.

Notes

- The device travels the distance “Distance (dst) m” specified by you along the boundary wire (1-500 metres) and then starts mowing.
- You can specify the frequency under “Percent (pct)%” to determine how often the device starts its work from the charging station or from the respective starting points. The sum of the “Percent (pct)%” indication of the 5 secondary ranges (Areas) must be less than/equal to 100%.

Procedure (Fig. A)

1. Open the cover (6).
2. Unlock the display (8) with the 4-digit PIN.
3. Press the OK button (5) to enter the main menu.
4. Use the arrow buttons (4) to select “Secondary range (Areas)”.
5. Press the OK button (5) to select a secondary range (Areas). Select the starting distance “Distance (dst)m” and the ratio “Percent (pct)%” of the area to be mowed with the arrow buttons (4) and press the OK button (5) to confirm. After the selection, you automatically return to the overview of the secondary areas.
6. Repeat step 5 to complete the setting of each secondary area (Areas).
7. Press the OK button (5) to confirm the result of the setting.

Spot mode/fixed point mowing

This function allows you to mow lawns that are otherwise covered by seating furniture, playground equipment or similar.

Notes

- The device mows in an anticlockwise spiral direction and switches to “Automatic mowing” after a mowing radius of 1 m or 3.5 minutes of mowing.
- The device stops if it encounters an obstacle. The display indicates that mowing has stopped and the device switches to standby mode.

- When the device hits the boundary wire, it continues mowing in the opposite spiral direction.
- If the battery charge level is less than 30%, the display shows “Low battery voltage” after 2 seconds. Charge the lawn mower before you can start mowing with the fixed point.

Procedure (Fig. A)

1. Place the device on the target area of the lawn.
2. Open the cover (6).
3. Unlock the display (8) with the 4-digit PIN.
4. Press the OK button (5) to enter the main menu.
5. Select “Spot mode” with the arrow buttons (4). The display (8) shows “Close the cover to start”.
6. Close the cover (6) and the device starts mowing with the fixed point.

Setting the rain sensor

If the rain sensor is switched on, the device returns to the charging station when it rains. The rain sensor is always activated in the delivery state.

⚠ CAUTION! Risk of short circuit. Never operate the device during storms and make sure to disconnect the charging station from the mains.

Procedure (Fig. A)

1. Open the cover (6).
2. Unlock the display (8) with the 4-digit PIN.
3. Press the OK button (5) to enter the main menu.
4. Use the arrow buttons (4) to select “Settings”.
5. Confirm the selection with the OK button (5).
6. Use the arrow buttons (4) to select “Rain mode”.
7. Confirm the selection with the OK button (5).
8. Activating/deactivating rain sensor
 - **Deactivating**
Select “Deactivate” and confirm the selection with the OK button (5).
 - **Activate**
Select “Activate” and confirm the selection with the OK button (5). Select a time in minutes when the lawn mower

should start operating again after the rain. Decide also whether the lawn mower should make up for the break in operating time caused by the rain. Confirm each selection with the OK button (5).

- Return to the main menu with the back button (3).

Backward Blade-Stop

Available in the PARKSIDE app.

To increase safety, a blade stop can be activated or deactivated when reversing.

PARKSIDE app



The PARKSIDE app lets you monitor the device and control certain functions. The functions may change with updates to the app and firmware. The device communicates with the app via Bluetooth®.

Requirements

To find the device in the PARKSIDE app, the following requirements must be met:

- The PARKSIDE app is installed on your smartphone. Bluetooth® and WiFi are enabled.
- No other smartphone has connected to the device before. If so, this connection must be removed first. Only one smartphone can be connected to the device.

Preparing the device

- Open the cover (6).
- Unlock the display (8) with the 4-digit PIN.
- Press the OK button (5) to enter the main menu.

- Use the arrow buttons (4) to select “Settings”.
- Confirm the selection with the OK button (5).
- Use the arrow buttons (4) to select “Activate WiFi”.

Connecting the device to the PARKSIDE app

- Enable Bluetooth® on your smartphone.
- Open the PARKSIDE app.

- Your tools.**

The device is displayed in the list.

You have 1 minute to connect to the device.

- Select the device from the list.

If the device does not appear in the list, switch off the device and repeat the above steps.

Monitoring and controlling the device

- Your tools.**

- Select the device from the list.

The device overview page is displayed.

- Select the desired setting on the overview page.

- Select Help if you are unsure.

A dialogue box with a description for the relevant setting is displayed.

Removed the device from the app

When a device is removed from the app, the associated data is also deleted.

- Your tools.**

- Swipe the device's card from right to left.



- Confirm the dialog box.

Privacy policy

see Page More; Section Legal, Privacy policy

Data protection notice

Please note that each end user is responsible for deleting the data on the old devices to be disposed of.

Settings

The device has the following setting options that you can make via the control panel if you want to change the factory settings.

Menus on the display

Main menu	2. Menu level	3. Menu level
Spot mode		
Settings	Language	
	Date & time	
	Rain mode	
	Operating time	
	Activating WiFi	
	Change PIN	
	Information	Error log Work log Device information
	Factory setting	
	Version check	
Schedule		
Secondary areas		

Status messages on the display

Text in control panel	Explanation
Standby	The device is in standby mode There are no error messages
Enter PIN	Prompt to enter the PIN
Charging	Device charging
Automatic mowing	Device mows automatically
Mowing	Device mows
Spot mode	Device mows a defined area
Fixed point mowing finished	Mowing completed in "spot mode"
Return	Device on the way back to the charging station (21)
Paused	Device in pause state triggered by: Pressing the STOP button (9) Pressing the "Pause" button on the APP
Emergency stop	The STOP button (9) has been pressed
Charge for operation	Device charging
Update	Firmware upgrade to be performed/in progress
Currently raining, Return	Rain sensor has been activated. The device returns to the charging station (21).
Charging for operation interrupted	Charging was interrupted (e.g. manually or due to a power failure), Check cause on site
Work interrupted, please try again	Automatic mowing was interrupted (e.g. STOP button (9) was pressed, cover (6) was opened)
Continue the work?	Press the OK button (5) to continue the work or press the Back button (3)
Time incorrectly set	Correct times

Text in control panel	Explanation
Close the cover to start	Close cover (6)
Current work has been stopped	Work process was interrupted, Check cause on site
Low battery voltage	The charge level of the battery (36) does not meet the minimum requirements at the start of work: 70% for automatic mowing 30% for fixed point mowing (spot mode)
Low battery voltage, charge to start	
Low battery voltage, Return to charging station	Place device in charging station (21) or wait for charging to complete or device will automatically return to charging station (21)
Unexpected charging error	Check cause on site, if necessary check correct contact between device and charging station (21). Restart the charging process by restarting the device and placing it in the charging station (21) again
Charging current too low	Check power supply
No signal from boundary wire	Check correct installation of the boundary wire (10) and correct if necessary, Place the device inside the boundary and restart it
No signal, please set up the boundary wire first	
Loop signal lost	Check the LED display (32) on the charging station (21) 1. LED flashing green: Boundary wire (10) damaged or incorrectly connected 2. The LED lights up permanently green: Boundary wire (10) connected correctly Check whether the +/- cable has been correctly connected to the charging station (21)
Mower locked! Waiting time...	Wait until the currently running process is completed
Wrong PIN, please try again.	Enter the PIN again Tip: If you are connected to the PARKSIDE app, you can view your PIN there.
Please place within the boundary and try again	Place the device inside the boundary and restart it
Mower outside	
Please reboot to start the firmware update	Restart device
Work interrupted, please try again	
Rain sensor activated	Rain sensor activated
Mower in the station	Device in the charging station (21)
Mower is not in the station	Device is not in the charging station (21), if necessary place the device in the charging station (21)
Press the start button to start	Press the START button (1)
Duration at least 30 minutes	Indication of the time needed
Search for loop signal...	Device searches for its signal
Copy file, please wait	Please wait for the copying process
Please switch off	Switching off the device
Update failed	If necessary, carry out the update procedure again
Error	See <i>Reading out the work and error log</i> , p. 61

Text in control panel	Explanation
Cutting motor blocked	See <i>Removing blockages</i> , p. 65, Contact manufacturer (see <i>Service Centre</i> , p. 70)
Left motor blockage	
Right motor blockage	
Please replace the battery	Replace battery
Battery abnormal	
Battery damaged	
Battery temperature abnormal	Battery outside normal temperature range and charging interrupted. When the battery reaches a normal temperature range, charging resumes as normal. Restart the device if necessary.
Battery temperature too low (discharge)	Cancel charging process
Battery voltage too high	Charging stops automatically and resumes on its own once the battery has cooled down
Battery High temperature	Battery has a high temperature
High charging current	Cancel charging process, Check input current Check/replace power adapter (14) and charging unit (22).
High charge voltage	Cancel charging process, Check input voltage Check/replace power adapter (14) and charging unit (22).
High temperature	Outside temperature too high Charging interrupted
Mower lifted	Device was lifted
Mower upside down	Set device upright and restart
Mower stuck	Clear the device and restart
Mower tilted	Set device upright and restart
Motor overtemperature	Switch off the device and let it cool down
Hardware error (0-5)	1. Restart device 2. If the message is still pending, Contact manufacturer (see <i>Service Centre</i> , p. 70)
Changing the adapter (This applies to the charging contacts on the charging station and on the device)	1. Check the charging contacts on the charging station (21) and on the device for dirt and clean them if necessary. 2. Check the charging contacts on the charging station (21) and on the device for damage (e.g. bent) that could prevent the contacts from making full contact. Repair the damage or contact the manufacturer to obtain replacement parts (see <i>Service Centre</i> , p. 70) 3. Check that the charging unit (22) is firmly seated and that it is straight/at an angle of approx. 90° to the charging station (21). 4. If the message is still pending, Contact manufacturer (see <i>Service Centre</i> , p. 70)

Text in control panel	Explanation
Motor error	Contact manufacturer (see <i>Service Centre</i> , p. 70)
EM sensor not connected	
Hall sensor failure	
Charge abnormal	
Discharge abnormal	
Battery discharge error	
Inertial measurement unit (IMU) error	
Motor error	
Motor switched off	
Motor Hall sensor error	
Motor overcurrent	
Motor blocked	
Motor standstill right	
Motor standstill left	
Rain sensor failure	
Loop sensor failure	

Setting the language

(Fig. A)

1. Open the cover (6).
2. Unlock the display (8) with the 4-digit PIN.
3. Press the OK button (5) to enter the main menu.
4. Use the arrow buttons (4) to select “Settings”.
5. Confirm the selection with the OK button (5).
6. Use the arrow buttons (4) to select “Language”.
7. Confirm the selection with the OK button (5).
8. Use the arrow buttons (4) to select the desired language.
9. Confirm the selection with the OK button (5).
10. Return to the main menu with the back button (3).

Setting the date and time

The correct date and time setting is required to ensure the correct function of the operating time settings.

Procedure (Fig. A)

1. Open the cover (6).

2. Unlock the display (8) with the 4-digit PIN.
3. Press the OK button (5) to enter the main menu.
4. Use the arrow buttons (4) to select “Settings”.
5. Confirm the selection with the OK button (5).
6. Use the arrow buttons (4) to select “Date & Time”.
7. Confirm the selection with the OK button (5).
8. Change the date and time with the arrow buttons (4). The individual positions can be navigated with the OK button (5) (skip to right).

Restoring factory settings

Resetting the machine to factory settings does not delete the personal data saved when connecting to the PARKSIDE App. To delete this data, see *Removed the device from the app*, p. 55.

Procedure (Fig. A)

1. Open the cover (6).
2. Unlock the display (8) with the 4-digit PIN.
3. Press the OK button (5) to enter the main menu.

4. Use the arrow buttons (4) to select “Settings”.
5. Confirm the selection with the OK button (5).
6. Use the arrow buttons (4) to select “Factory settings”.
7. Confirm the selection with the OK button (5).
8. Return to the main menu with the back button (3).
The machine switches off and resets itself to the factory setting.

Reading out the work and error log

(Fig. A)

1. Open the cover (6).
2. Unlock the display (8) with the 4-digit PIN.
3. Press the OK button (5) to enter the main menu.
4. Use the arrow buttons (4) to select “Settings”.
5. Use the arrow buttons (4) to select “Information”.
6. Use the arrow buttons (4) to select “Error log” or “Work log”.
The error and work log can be read out here.
7. Press the back button (3) to return to the main menu.

Checking/performing the firmware upgrade

(Fig. A)

1. Open the cover (6).
2. Unlock the display (8) with the 4-digit PIN.
3. Press the OK button (5) to enter the main menu.
4. Use the arrow buttons (4) to select “Settings”.
5. Use the arrow buttons (4) to select “Version check”.
The system checks whether a more up-to-date firmware is available. If yes, it will be downloaded and installed automatically.
6. Press the back button (3) to return to the main menu.

Operation

Switching on and off

Switching on (Fig. A)

1. Press and hold the START button (1) for approx. 3 seconds until the display (8) lights up.
2. Enter the 4-digit PIN. You will find which buttons correspond to which numbers in the section “Settings”.

If you have entered the wrong PIN:

Wait about 3 seconds or press the OK button (5) to be able to enter the PIN again. If you enter an incorrect PIN three times in a row, the screen is locked for 15 seconds. For each additional incorrect PIN, the blocking time is doubled.

3. Press the OK button (5) to enter the main menu.

The lawn mower is now in standby mode.

Switching off (Fig. A)

1. Press and hold the START button (1) for about 3 seconds.

The device stops when:

- the STOP button (9) is pressed
- the cover (6) is raised
- it loses the boundary wire signal and does not find it again within 5 minutes
- it crosses the boundary wire when mowing
- it gets stuck between obstacles and needs more than 10 seconds to find a way out
- it is raised

Working instructions

▲ CAUTION! Risk of short circuit. Never operate the device during storms and make sure to disconnect the charging station from the mains.

- Observe noise protection rules and other local regulations.
- We recommend not operating the device in the rain.
- The lawn must not exceed 40mm in height. If the grass is longer, problems may occur during operation.
- The mowing is erratic. Use the device regularly to achieve an even lawn.
- Before each operation, check whether there are wild animals, stones or other

obstacles on the lawn (working area) and remove them immediately.

- The device does not need to be started manually when it is in the charging station. The device starts automatically according to the schedule.
- The charging station must be connected to the mains when the device is in operation. If this is not the case, the LED status display will show an error.
- Clean the device after each use (see *Cleaning*, p. 63).

Notes on starting outside of the schedule

- If the device is started outside of the schedule, it will operate according to the specified operating time.
- Starting from the charging station requires a battery capacity of more than 70%. Otherwise, the device automatically switches to charge mode until the capacity is more than 90%, then it automatically leaves the charging station.
- Starting outside the charging station and inside the boundary wire requires a battery level of more than 30%. If the battery level is less than or equal to 30%, the device automatically returns to the charging station.

Notes on starting according to schedule

- Starting from the charging station requires a battery charge level of 100%. Otherwise, the device switches to charge mode until the charge level is 100%.
- Starting outside the charging station and inside the boundary wire requires a battery level of more than 30%. If the battery level is less than or equal to 30%, the device automatically returns to the charging station.

Manually interrupting/starting the operating cycle

Interrupting operation (Fig. A)

1. Press the STOP button (9) to stop the device during operation.
2. The device is still switched on but the blade (20) has stopped. Switch off the device (see *Switching on and off*, p. 61) or allow the device to switch itself to standby mode.

Resuming operation (Fig. A)

1. Open the cover (6).
2. Confirm with the OK button (5).

3. Unlock the display (8) with the 4-digit PIN.
4. Press the START button (1).
5. Close the cover (6) again. The device starts the set operating cycle or resumes its previous activity without interruption.

Mowing

There are two different modes:

- Manual mowing
- Schedule Mowing

Notes

- In both modes, the device automatically runs the boundary wire once after every seventh activated day and mows this area.
- Depending on the nature of the grass (height, thickness), the device adjusts its mowing speed to ensure a good result.
- If a fault is displayed, you can rectify and acknowledge it. You can then close the cover (6) and the device will start automatically within 30 seconds.

Manual mowing

Device charging.

Procedure (Fig. A)

1. Open the cover (6).
2. Unlock the display (8) with the 4-digit PIN.
3. Press the OK button (5).
4. Press the START button (1) for 1 second to start **manual mowing**.
5. Close the cover (6).

Using the STOP button

The message “Emergency stop” appears in the display followed by the message “Continue work?”.

- **Continuing manual mowing:**
Press the OK button (5).
- **Finishing manual mowing:**
Press the Back button (3).

Schedule Mowing

Notes

- The device must be in standby mode to start the mode (see *Switching on and off*, p. 61).
- The device starts automatically from standby at the scheduled time programmed in the schedule (see *Setting the operating times*, p. 53) when the start requirements are met. The START button (1) must **not** be pressed additionally, oth-

erwise the device will operate in manual mode and not on schedule.

Using the STOP button

The message “Emergency stop” appears in the display followed by the message “Continue work?”.

- **Continuing mowing:**
Press the OK button (5).
- **Finishing mowing:**
Press the Back button (3).
Mowing will not resume until the next programmed start time is reached and the start conditions are met, or when you start manual mowing.

Back to the charging station

The device returns to the station by travelling clockwise along the boundary wire.

Requirements

The device automatically returns to the charging station when at least one of the following conditions is met:

- The charge level is 30% or less.
- The set operating time per day has been reached.
- The operating time exceeds midnight (the device stops working at midnight).
- It starts to rain (weather-controlled lawn care).

You can also send the device to the charging station manually.

Procedure (Fig. A)

The device is in standby mode.

1. Press the charging station button (2) for 3 seconds.
The display (8) shows “Close the cover to start”.
2. Close the cover (6).
The device then moves to the charging station (21).

Transport

Switch off the device and remove the battery. Make sure that all moving parts have come to a complete stop

Procedure (Fig. I)

1. Switch off the device (see *Switching on and off*, p. 61).
2. When transporting the device, hold it by the handle (33) with the blades (20) point-

ing away from the body. The top of the device faces the body.

Cleaning, maintenance and storage

▲ WARNING! Risk of injury due to unintentional start-up. Protect yourself when performing maintenance or cleaning work. Switch off the device and remove the battery (36).

You should have any repair and maintenance work that is not described in these instructions carried out by our Service Centre. Only use original replacement parts.

Cleaning

▲ WARNING! Electric shock! Never spray down the device with water.

Note

Risk of damage. Chemical substances may attack the plastic parts of the machine. Do not use any cleaning agents or solvents.

Cleaning after operation

- Do not use any hard or sharp objects for cleaning. This could damage the machine.
- Clean the surface of the appliance with a soft brush or cloth.

Clean charging station

(Fig. A/C/E/F)

1. Remove the device from the charging station (21).
2. Remove the power adapter (14) from the mains.
3. Disconnect the charging plug (15) from the charging unit (22).
4. Disconnect the luster terminal (18) with the boundary cable (10) from the charging unit (22).
5. Fit the cover (27) on the contact socket (30) and the cover (29) on the charging plug connection (31) (see *Connecting the boundary wire to the charging station*, p. 49).
6. Remove the charging unit (22).
7. Remove the mounting screws (12). Use the enclosed hex key (13) for this.
8. Clean the charging unit (22) carefully with a soft cloth. For stubborn dirt, you can use a brush or a slightly damp cloth.

Do not include the connections of the charging unit (22).

9. Carefully clean the charging station (21) with a soft cloth. For stubborn dirt, you can use a brush or a slightly damp cloth.
10. Allow the base plate (25) and the charging unit (22) to dry completely before use.
11. Mount the charging unit (22) on the base plate (25) (see *Assembling the charging station*, p. 48).
12. Fix the base plate (25) (see *Fixing the charging station*, p. 50).
13. Reconnect the boundary wire to the charging unit (22) (see *Connecting the boundary wire to the charging station*, p. 49).
14. Reconnect the charging plug (15) to the charging unit (22) (see *Connecting the boundary wire to the charging station*, p. 49).
15. Connect the power adapter (14) to a power outlet.
16. Clean the device (see *Cleaning the device*, p. 64).
17. Put the device into/return it to the charging station (21) (see *Back to the charging station*, p. 63).

Cleaning the device

(Fig. A/J)

1. Remove the device from the charging station (21).
2. Switch off the device (see *Switching on and off*, p. 61).
3. Remove the battery (36) (see *Inserting and removing the battery*, p. 50).
4. Clean the device carefully with a soft cloth. For stubborn dirt, you can use a brush or a slightly damp cloth.
5. Allow the device to completely dry before operating it.
6. Insert the battery (36) (see *Inserting and removing the battery*, p. 50).
7. Put the device into/return it to the charging station (21) (see *Back to the charging station*, p. 63).

Maintenance



Remove the locking device before maintenance work



Use protective gloves

- Check the device before each use for obvious defects such as loose, worn or damaged parts.
- Check the covers and protective devices for damage and correct fit. Replace these if necessary.

We are not liable for damage cause by our devices if this is caused by improper repair, the use of non-original parts or incorrect use.

Replacing blades

Notes

- If the blade is blunt, it can be re-sharpened by a specialist company.
- The device is equipped with reversible blades. If the blades are blunt on one side, they can be turned over.
- If the blades are damaged or show signs of imbalance, they need to be replaced (*Spare parts and accessories*, p. 71).

Tools required

- Spanner (SW10)

Turning the blades (Fig. I/J)

1. Turn the device over.
2. Remove the battery (36) (see *Inserting and removing the battery*, p. 50).
3. Remove blade bolts (19) on the underside of the device.
4. Turn the blades (20) over.
5. Refasten blades (20) with the blade bolts (19).
6. Insert the battery (36) (see *Inserting and removing the battery*, p. 50).

Replacing the blades (Fig. I/J)

1. Turn the device over.
2. Remove the battery (36) (see *Inserting and removing the battery*, p. 50).
3. Remove blade bolts (19) on the underside of the device.
4. Remove the old blades (20).
5. Refasten the new blades (20) with the blade bolts (19).
6. Insert the battery (36) (see *Inserting and removing the battery*, p. 50).

Removing blockages

(Fig. I/J)

1. Turn the device over.
2. Remove the battery (36) (see *Inserting and removing the battery*, p. 50).
3. Remove the blockage.
4. Insert the battery (36) (see *Inserting and removing the battery*, p. 50).

Storage

Always store the device and accessories:

- clean
- dry
- protected against dust
- out of the reach of children

Notes

- Do **not** wrap the device in nylon bags, as moisture and mould could form.
- Clean the device prior to storage (see *Cleaning*, p. 63).

Winter break

- Store the battery only in a partially charged state. The charge status should

amount to 40-60% during a lengthy storage period.

- Check the battery charge status approximately every 3 months during a prolonged storage period and recharge if necessary.
- The storage temperature for the battery is between 15°C and 25°C. Avoid extreme cold or heat during storage. This would adversely affect battery performance. Remove the battery before storing the device for a long period of time (e.g. winter storage).
- Disconnect the charging station from the boundary wire.
- Insulate the contacts of the boundary wire with adhesive tape.
- If you are starting the device after an extended storage period, clean the battery contacts on the device and the charging prongs on the charging station with a brass brush to prevent charging problems.

Troubleshooting

The following table will assist you in fixing faults:

Problem	Possible cause	Error correction
Machine does not start	Rechargeable battery (36) not inserted	Insert battery (see <i>Inserting and removing the battery</i> , p. 50)
	Rechargeable battery (36) discharged	Charge the battery (see the separate operating instructions for the rechargeable battery and charger)
	Defective motor	Contact the service centre. (see <i>Service</i> , p. 69)
	Boundary wire (10) not connected properly or faulty	Check the LED display (32) on the charging station (21) 1. LED (32) flashing green: Boundary wire (10) damaged or incorrectly connected 2. LED (32) lights up permanently green: Boundary wire (10) connected correctly Check whether the +/- cable has been correctly connected to the charging station (21) (see <i>Connecting the boundary wire to the charging station</i> , p. 49)
	Do not position the device within the charging station (21) or the boundary wire (10)	Position the device within the charging station (21) or the boundary wire (10)
	Grass too long	<ul style="list-style-type: none"> Grass must be cut to 40 mm before the first use. Set higher cutting height (see <i>Setting the cutting height</i>, p. 50)
Motor switches off	Blockage by foreign body	Removing blockages (see <i>Removing blockages</i> , p. 65)
Output not satisfactory or motor is difficult to operate	Cutting height too low	Set higher cutting height (see <i>Setting the cutting height</i> , p. 50)
	Blade (20) blunt	Sharpen or replace blade (20) (see <i>Replacing blades</i> , p. 64)
	Blade area blocked	Clean the machine (see <i>Cleaning</i> , p. 63)
	Blade (20) incorrectly fitted	Install blade (20) correctly (see <i>Replacing blades</i> , p. 64)

Problem	Possible cause	Error correction
Blade (20) not rotating	Blade (20) blocked by grass	Remove grass (see <i>Removing blockages</i> , p. 65)
	Blade bolt (19) loose	Tighten blade bolt (19) (see <i>Replacing blades</i> , p. 64)
Abnormal sounds, clattering or vibrations	Blade bolt (19) loose	Tighten blade bolt (19) (see <i>Replacing blades</i> , p. 64)
	Blade (20) damaged	Replace blade (20) (see <i>Replacing blades</i> , p. 64)

Problem	Possible cause	Error correction
Device moves out of the boundary	Routing error: 90° corners can lead to signal loss	Take corners widely or at a 45° angle (see <i>Lay the boundary wire</i> , p. 48)
	Boundary wire (10) not connected properly or faulty	Check the LED display (32) on the charging station (21) 1. LED (32) flashing green: Boundary wire (10) damaged or incorrectly connected 2. LED (32) lights up permanently green: Boundary wire (10) connected correctly Check whether the +/- cable has been correctly connected to the charging station (21) (see <i>Connecting the boundary wire to the charging station</i> , p. 49)
	Gradient/slope in the boundary wire (10) too steep.	The device is able to climb gradients of up to 25° (47 %). At a distance of 30 cm from the boundary wire (10), the slope should not exceed 35 %. At a distance of 40 cm from the boundary wire (10), the gradient should not exceed 17 %. (see <i>Lay the boundary wire</i> , p. 48)
	Charging station (21) not installed according to instructions; this can cause signal interference.	The boundary wire (21) must be laid straight for at least 2 m in the entry area of the charging station (10) and for at least 1 m behind the charging station (21). The power adapter (14) and the boundary wire (10) must generally not be laid in loops and must not be stored near the charging station (21). (see <i>Positioning the charging station</i> , p. 48)

Disposal/environmental protection

Remove the battery from the device and recycle the device, battery, accessories and packaging in an environmentally-friendly manner.



Waste electrical and electronic equipment (WEEE) must not be disposed of with domestic waste.

The symbol of the crossed-out wheeled bin means that this product must not be disposed of as unsorted municipal waste at the end of its useful life.

Directive 2012/19/EU on waste electrical and electronic equipment:

Consumers are legally obliged to recycle electrical and electronic equipment in an environmentally sound manner at the end of its life. In this way, environmentally friendly and resource-saving recycling is ensured. Depending on the implementation in national law, you may have the following options:

- Return to a shop,
- Hand over to an official collection point,
- Return to the manufacturer/distributor.

This does not affect accessories enclosed with the old devices or tools without any electrical components.

Dispose of batteries in an environmentally friendly manner



Do not throw batteries into domestic waste, fire (risk of explosion) or water. Damaged batteries can harm the environment and your health if poisonous fumes or liquids escape.

You are obliged to dispose of defective or used batteries in an environmentally friendly manner.

- Do not open the batteries and avoid mechanical damage. There is a risk of a short circuit and vapours may leak out, causing irritation to the respiratory tract.
- For safety reasons, batteries should be discharged before disposal.
- Tape the poles to prevent short circuits.
- Dispose of rechargeable batteries via a retailer or collection point.
- **Damaged batteries**
Handle externally damaged batteries with particular care!
 - Do not touch damaged batteries with your bare hands.
 - If you cannot tape the poles, place the batteries individually in a plastic bag.
 - Place damaged batteries individually in a non-flammable, sealable container that can still be filled with sand.
 - Take damaged batteries to a collection point with specialised personnel.

Disposal information for green waste

Do not throw cut grass into the rubbish bin; instead, take it for composting or spread it as a mulch below shrubs and trees.

Service

Guarantee

Dear Customer,

This product is provided with a 3 year guarantee from the date of purchase. In case of defects, you have statutory rights against the seller of the product. These statutory rights are not restricted by our guarantee presented below.

Terms of Guarantee

The guarantee period begins on the date of purchase. Please retain the original receipt. This document is required as proof of purchase. If a material or manufacturing defect occurs within three years of the date of purchase of this product, we will repair or replace – at our choice – the product for you free of charge. This guarantee requires the defective product and proof of purchase to be presented within the three-year period with a brief written description of what constitutes the defect and when it occurred.

If the defect is covered by our guarantee, you will receive either the repaired product or a new product. No new guarantee period begins on repair or replacement of the product.

Guarantee Period and Statutory Claims for Defects

The guarantee period is not extended by the guarantee service. This also applies for replaced or repaired parts. Any damages and defects already present at the time of purchase must be reported immediately after unpacking. Repairs arising after expiry of the guarantee period are chargeable.

Guarantee Cover

The product has been carefully produced in accordance with strict quality guidelines and conscientiously checked prior to delivery.

The guarantee applies for all material and manufacturing defects. This guarantee does not extend to cover product parts that are subject to normal wear and may therefore be considered as wearing parts (e.g. Blade) or to cover damage to breakable parts .

This guarantee shall be invalid if the product has been damaged, used incorrectly or not maintained. Precise adherence to all of the instructions specified in the operating manual is required for proper use of the product. Intended uses and actions against which the

operating manual advises or warns must be categorically avoided.

The product is designed only for private and not commercial use. The guarantee will be invalidated in case of misuse or improper handling, use of force, or interventions not undertaken by our authorised service branch.

Processing in Case of Guarantee

To ensure efficient handling of your query, please follow the directions below:

- Please have the receipt and product number (IAN 489487_2501) ready as proof of purchase for all enquiries.
- Please refer for the product number to the type plate on the product, an engraving on the product, the title page of the operating instructions (bottom left) or the sticker on the back or underside of the product.
- Should functional errors or other defects occur, please initially contact the service centre specified below by **telephone** or use the **contact form** available on *parkside-diy.com* in the category **Service**.
- After consultation with our customer service, a product recorded as defective can be sent postage paid to the service address communicated to you, with the proof of purchase (receipt) and specification of what constitutes the defect and when it occurred. In order to avoid acceptance problems and additional costs, please be sure to use only the address communicated to you. Ensure that the consignment is not sent carriage forward or by bulky goods, express or other special freight. Please send the appliance inc. all accessories supplied at the time of purchase and ensure adequate, safe transport packaging.



You can view and download these and many other manuals on *parkside-diy.com*. This QR code will take you directly to *parkside-diy.com*. Select your country and search for the operating instructions via the search mask. You can open your operating instructions by entering the article number (IAN) 489487_2501.

Repair service

For repairs **that are not covered by warranty**, contact the service centre. They will gladly create a cost estimate for you.

- We can only work on devices which are sent in properly packed and with postage paid.
Note: Please send your device cleaned and with an indication of the defect to the address named for the service centre.
- The following are not accepted: devices sent in without prepaid postage, sent as bulky goods, sent as an Express shipment, or devices sent as any other form of special freight.
- We will dispose of defective devices you ship to us free of charge.

Service Centre

GB **Service Great Britain**
Tel.: 0800 051 8970
Contact form on
parkside-diy.com
IAN 489487_2501

MT **Service Malta**
Tel.: 800 65168
Contact form on
parkside-diy.com
IAN 489487_2501

Importer

Please note that the address below is not a service address. Contact the service centre named above first.

Grizzly Tools GmbH & Co. KG
 Stockstädter Str. 20
 63762 Großostheim
 GERMANY
www.grizzlytools.de

Spare parts and accessories

You can get spare parts and accessories from www.grizzlytools.shop. If you have any problems with your order, contact us via our online shop. If you have any other questions, contact: *Service Centre, p. 70*

Pos. nr.	Name	Order No.
10	Boundary wire	92000058
11	Hook	92000065
12	Mounting screws	92000110
14/15	Power adapter/ Charging plug	92000071
20/19	Replacement blade /Replacement screw	92000041
22	Charging unit	92000070
25	Baseplate	92000108

Translation of the original EU declaration of conformity

Product: **Smart Robot Lawnmower**

Model: **PAMRS 1000 A1**

Serial number: 000001-014000

The object of the declaration described above is in conformity with the relevant Union harmonisation legislation:

**2006/42/EC • 2014/30/EU • 2000/14/EC & 2005/88/EC
• 2011/65/EU & (EU) 2015/863 • 2014/53/EU**

The object of the declaration described above is in conformity with Directive 2011/65/EU of the European Parliament and of the Council of 8 June 2011 on the restriction of the use of certain hazardous substances in electrical and electronic equipment.

To ensure conformity, the following harmonised standards and national standards and regulations have been applied:

**EN 62233:2008 • EN IEC 63000:2018
EN 62311:2008 • EN 60335-1:2012/A15:2021
EN 50636-2-107:2015/A3:2021 • EN 50665:2017
EN IEC 55014-1:2021 • EN IEC 55014-2:2021
EN 301 489-1 V2.2.3:2019 • EN 301 489-3 V2.3.2:2023
Final Draft EN 301 489-17 V3.3.0:2024
EN 300 328 V2.2.2 (2019-07) • EN 50663:2017 • EN 303 447 V1.3.1 (2022-04)**

In accordance with the Directive 2000/14/EC relating to noise emission, the following is confirmed: Sound power level (L_{WA})

- Measured: 63.8 dB;
- Guaranteed: 66 dB

Followed conformity assessment procedure according to 2000/14/EC, Annex VI.

Notified body: TÜV SÜD Product Service GmbH • NB: 0123 • Ridlerstraße 65 • 80339 München • Deutschland

This declaration of conformity is issued under the sole responsibility of the manufacturer:

CE Grizzly Tools GmbH & Co. KG
Stockstädter Str. 20
63762 Großostheim
GERMANY
05.09.2025



Christian Frank
Authorised representative of documentation

Translation of the original EU declaration of conformity

Product: **Power adapter**

Model: **SF-20**

IAN 489487_2501

The object of the declaration described above is in conformity with the relevant Union harmonisation legislation:

2014/30/EU • 2014/35/EU • 2011/65/EU* & (EU) 2015/863

The object of the declaration described above is in conformity with Directive 2011/65/EU of the European Parliament and of the Council of 8 June 2011 on the restriction of the use of certain hazardous substances in electrical and electronic equipment.

To ensure conformity, the following harmonised standards and national standards and regulations have been applied:

**EN IEC 61558-1:2019 • EN 61558-2-16:2009/A1:2013
EN IEC 55014-1-2021 • EN IEC 55014-2-2021 • EN IEC 63000:2018
EN IEC 61000-3-2:2019/A1:2021 • EN 61000-3-3:2013/A2:2021**

This declaration of conformity is issued under the sole responsibility of the manufacturer:



Grizzly Tools GmbH & Co. KG
Stockstädter Str. 20
63762 Großostheim
GERMANY
05.09.2025

Christian Frank
Authorised representative of documentation

Sommaire

Introduction.....	74
Utilisation conforme.....	75
Matériel livré/Accessoires.....	75
Aperçu.....	75
Description fonctionnelle.....	76
Caractéristiques techniques.....	76
Consignes de sécurité.....	77
Signification des consignes de sécurité.....	77
Pictogrammes et symboles.....	77
Avertissements de sécurité généraux pour l'outil électrique.....	78
Consignes de sécurité pour tondeuses.....	80
Risques résiduels.....	82
Installation.....	82
Avez-vous besoin d'aide ?.....	82
Outils et moyens auxiliaires nécessaires.....	82
Fixer le bloc d'alimentation.....	83
Monter la station de recharge.....	83
Installer la station de recharge.....	83
Poser le câble périphérique.....	83
Raccorder le câble périphérique et la station de recharge.....	85
Fixer la station de recharge.....	85
Préparation.....	85
Régler la hauteur de coupe.....	85
Procédure de recharge.....	86
Mise en service.....	87
Éléments de commande.....	87
Mettre l'appareil en marche.....	88
Modifier le code PIN.....	88
Définir le planning.....	89
Supprimer le planning.....	89
Réglage des temps de travail.....	89
Régler la zone secondaire.....	90
Mode spot/ Tonte à point fixe.....	90
Réglage du capteur de pluie.....	90
Dispositif d'arrêt de lame en marche arrière.....	91
App Parkside.....	91
Retirer l'appareil de l'application.....	92
Politique de confidentialité.....	92
Réglage.....	92
Menus à l'écran.....	93
Messages d'état à l'écran.....	93
Régler la langue.....	96

Régler la date et l'heure.....	96
Restaurer les paramètres d'usine.....	97
Lire le protocole de travail et d'erreurs.....	97
Vérifier la mise à jour du firmware.....	97
Fonctionnement.....	97
Mise en marche et arrêt.....	97
Consignes de travail.....	98
Interruption/démarrage manuel(le) du cycle de travail.....	98
Retour à la station de recharge.....	99
Transport.....	99
Nettoyage, entretien et stockage.....	100
Nettoyage.....	100
Maintenance.....	101
Stockage.....	101
Dépannage.....	102
Recyclage/protection de l'environnement.....	104
Recycler les batteries de manière écologique.....	105
Consignes de recyclage des déchets végétaux.....	105
Service.....	105
Garantie (Belgique).....	105
Garantie (France).....	106
Service de réparation.....	108
Service-Center.....	109
Importateur.....	109
Pièces de rechange et accessoires.....	109
Traduction de la déclaration UE de conformité originale.....	110
Traduction de la déclaration UE de conformité originale.....	111
Vue éclatée.....	391

Introduction

Nous vous félicitons pour l'achat de votre nouveau robot tondeuse (ci-après dénommé appareil ou outil électrique).

Vous avez ainsi opté pour un produit de grande qualité. La qualité de cet appareil a été contrôlée au cours de la production, et il a été soumis à un contrôle final. Le bon fonctionnement de votre appareil est ainsi garanti.



Le mode d'emploi fait partie intégrante de cet appareil. Il contient des informations importantes sur la sécurité, l'utilisation et le recyclage. Lisez attentivement le mode d'emploi. Familiarisez-vous avec les éléments de commande et l'utilisation correcte de l'appareil. Utilisez l'appareil uniquement de la façon décrite et pour les domaines d'applications indiqués. Veillez à bien conserver le mode d'emploi et à remettre l'ensemble des documents en cas de cession de l'appareil à des tierces personnes.

Utilisation conforme

Cet appareil est exclusivement destiné à l'utilisation suivante :

- La tonte de surfaces gazonnées et herbeuses en milieu domestique.

L'utilisation de l'appareil est interdite sous la pluie ou dans un environnement humide.

L'appareil est destiné à être utilisé par des adultes. Les jeunes de plus de 16 ans ne doivent utiliser cet appareil que sous la surveillance d'un adulte.

Toute autre utilisation qui n'est pas expressément préconisée dans ce mode d'emploi peut constituer un sérieux danger pour l'utilisateur et entraîner des dommages à l'appareil. L'opérateur ou l'utilisateur de l'appareil est responsable des accidents ou des dommages causés aux autres personnes ou à leurs biens. L'appareil est destiné à être utilisé dans le domaine du bricolage. Il n'a pas été conçu pour une utilisation professionnelle constante. Une utilisation commerciale annule la garantie. Le fabricant ne peut être tenu pour responsable des dommages causés par une utilisation inappropriée ou par une manipulation incorrecte.

L'appareil fait partie de la gamme **X 20 V TEAM** et peut être utilisé avec les batteries de la gamme **X 20 V TEAM**. Les batteries de la gamme **X 20 V TEAM** doivent être chargées uniquement avec des chargeurs appartenant à la gamme **X 20 V TEAM**.

Matériel livré/Accessoires

Déballiez l'appareil et vérifiez le matériel livré. Éliminez correctement les matériaux d'emballage.

- Tondeuse-robot Smart
- Câble périphérique (200 m)

- 6x Vis de fixation
- 350x Crochet
- Clé six pans
- Station de charge (Unité de chargement/Plaque de sol)
- 4x Vis
- Domino
- 3x Lame de recharge,
3x Vis de recharge
- Bloc d'alimentation, Connecteur de charge
- Batterie
- Traduction de la notice originale

Aperçu



Vous trouverez les représentations de l'appareil sur le volet rabattable avant et arrière.

(Fig. A)

- 1 Touche START
- 2 Touche de station de charge
- 3 Touche Retour
- 4 Touches fléchées
- 5 Touche OK
- 6 Capot
- 7 Molette
- 8 Écran
- 9 Touche STOP
- 10 Câble périphérique
- 11 Crochet
- 12 Vis de fixation
- 13 Clé six pans
- 14 Bloc d'alimentation
- 15 Connecteur de charge
- 16 Vis (Unité de chargement)
- 17 Arceau de protection
- 18 Domino
- 19 Vis de lame
- 20 Lame
- 21 Station de charge
- 22 Unité de chargement
- 23 Contacts de charge
- 24 Indicateur (Plage de travail)
- 25 Plaque de sol

(Fig. D)

26 Rainure

(Fig. E)

- 27 Cache (Borne de contact)
- 28 Verrouillage (Cache Borne de contact)
- 29 Cache (Raccordement Connecteur de charge)
- 30 Borne de contact
- 31 Raccordement Connecteur de charge

(Fig. G)

- 32 LED

(Fig. H)

- 33 Poignée de transport

(Fig. J)

- 34 Cache (Batterie)
- 35 Déverrouillage de batterie
- 36 Batterie
- 37 Compartiment de la batterie

Description fonctionnelle

L'appareil est doté d'un carter en plastique avec un moteur électrique. L'outil de coupe tourne parallèlement au plan de coupe à 8 niveaux.

Pour savoir quelles fonctions remplissent les éléments de commande, veuillez vous reporter aux descriptions suivantes.

Caractéristiques techniques

Tondeuse-robot Smart PAMRS 1000 A1

- Tension du moteur U 20 V \approx
- Type de protection IPX4
- Régime de ralenti n_1 3100 min⁻¹
- Largeur de coupe 22 cm
- Hauteur de coupe 25-60 mm
- Poids sans batterie \approx 8,8 kg
- Niveau de pression acoustique (L_{pA})
..... 59,9 dB; $K_{pA}=1,88$ dB
- Niveau de puissance acoustique (L_{WA})
– garanti 66 dB
– mesuré 63,8 dB; $K_{WA}=1,88$ dB

Station de charge ST-101

- Tension d'entrée 22 V \approx , 2,5 A
- Tension de sortie 21 V \approx , 2,4 A
- Type de protection IPX4
- Poids 2,3 kg

Bloc d'alimentation SF-20

- Tension d'entrée
..... 220-240 V~, 50/60 Hz, 1,5 A
- Tension de sortie 22,0 V \approx , 2,5 A
- Plage de fréquences du câble périphérique
..... 100 Hz-148,5 kHz
- Puissance d'émission maximale du câble périphérique
..... 50 dBa/ 10 m
- Plage de fréquence WiFi ... 2400-2483,5 MHz
- Puissance d'émission WLAN maximale
..... 19 dBm
- Plage de fréquences Bluetooth-WIFI
..... 2400-2483,5 MHz
- Puissance d'émission Bluetooth maximale
..... 8 dBm
- Type de protection IP65
- Température extérieure t_a 50 °C

Les valeurs sonores et de vibration ont été déterminées selon les normes et réglementations citées dans la déclaration de conformité.

Les valeurs totales de vibrations et les valeurs d'émissions sonores indiquées ont été calculées selon une méthode d'essai standardisée et peuvent être utilisées comme moyen de comparaison entre un outil électrique et un autre. Les valeurs totales de vibrations et les valeurs d'émissions sonores indiquées peuvent également être utilisées pour une évaluation préliminaire de la charge.

X 20 V TEAM

L'appareil fait partie de la gamme **X 20 V TEAM** et peut être utilisé avec les batteries de la gamme **X 20 V TEAM**. Les batteries de la gamme **X 20 V TEAM** doivent être chargées uniquement avec des chargeurs appartenant à la gamme **X 20 V TEAM**.

Nous vous recommandons de faire fonctionner cet appareil exclusivement avec les batteries suivantes : PAP 20 B1, PAP 20 B3, Smart PAPS 204 A1, Smart PAPS 208 A1. Nous vous recommandons de recharger ces batteries avec les chargeurs suivants : PLG 20 A3, PLG 20 A4, PLG 20 C1, PLG 20 C2, PLG 20 C3, PLG 201 A1, PDSL G 20 A1, PDSL G 20 B1, PDSL G 20 B2, PLGS 2012 A1.

Caractéristiques techniques de la batterie et du chargeur : voir notice séparée.

Consignes de sécurité

Cette section couvre les consignes de sécurité de base relatives à l'utilisation de l'appareil.

⚠ AVERTISSEMENT ! Dommages corporels et dégâts matériels liés à une manipulation inadaptée de la batterie. Respectez les consignes de sécurité et informations relatives au chargement et à l'utilisation correcte qui sont indiquées dans le mode d'emploi de votre batterie et chargeur de la gamme **X 20 V TEAM**. Vous trouverez une description détaillée du processus de charge et de plus amples informations dans ce mode d'emploi séparé.

Signification des consignes de sécurité

⚠ DANGER ! Si vous ne suivez pas cette consigne de sécurité, un accident se produira. Cela entraînera des blessures graves, voire la mort.

⚠ AVERTISSEMENT ! Si vous ne suivez pas cette consigne de sécurité, un accident peut se produire. Cela peut entraîner des blessures graves, voire la mort.

⚠ PRUDENCE ! Si vous ne suivez pas cette consigne de sécurité, un accident se produira. Cela peut entraîner des blessures physiques mineures ou modérées.

REMARQUE ! Si vous ne suivez pas cette consigne de sécurité, un accident se produira. Cela peut entraîner des dommages matériels.

Pictogrammes et symboles

Pictogrammes sur l'appareil



AVERTISSEMENT – Veuillez lire intégralement le mode d'emploi avant d'utiliser la machine !



AVERTISSEMENT – Avant de réaliser des travaux sur la machine ou de soulever la machine, retirer le dispositif de blocage !



AVERTISSEMENT – Pendant Le fonctionnement de la machine, maintenir une distance de sécurité correspondante !



AVERTISSEMENT – Ne pas se servir de la machine comme moyen de transport !



ATTENTION – Ne pas toucher les lames en rotation !



ATTENTION – N'utilisez pas l'appareil sous la pluie !



Attention ! Marche à vide du dispositif de coupe



Tenir les personnes et les enfants à distance de l'appareil.



Ne nettoyez jamais l'appareil au jet d'eau !



Danger ! Tenir les mains et les pieds éloignés



Puissance acoustique garantie L_{WA} en dB(A)



Rayon de coupe



Classe de protection III



Les appareils électriques ne doivent pas être jetés avec les déchets ménagers.



Réglage de la hauteur de coupe



Écran

Pictogramme sur la station de recharge



Lire le mode d'emploi



Chargeur (SF-20)



Les appareils électriques ne doivent pas être jetés avec les déchets ménagers.



Station de charge Raccordement



LED Station de charge

Symboles sur le bloc d'alimentation



Lire le mode d'emploi



Attention !



Classe de protection II (double isolation)



Transformateur de sécurité fermé protégé contre les courts-circuits



Chargeur (SF-20)



Sécurité de l'appareil



Bloc d'alimentation à découpage



Les appareils électriques ne doivent pas être jetés avec les déchets ménagers.

Pictogrammes dans la notice d'utilisation



Utiliser des gants de protection

Avertissements de sécurité généraux pour l'outil électrique

▲ AVERTISSEMENT ! Lire tous les avertissements de sécurité, les instructions, les illustrations et les spécifications four-

nis avec cet outil électrique. Ne pas suivre les instructions énumérées ci-dessous peut provoquer un choc électrique, un incendie et/ou une blessure sérieuse. **Conserver tous les avertissements et toutes les instructions pour pouvoir s'y reporter ultérieurement.**

Le terme « outil électrique » dans les avertissements fait référence à votre outil électrique alimenté par le secteur (avec cordon d'alimentation) ou votre outil électrique fonctionnant sur batterie (sans cordon d'alimentation).

1. SECURITE DE LA ZONE DE TRAVAIL

- Conserver la zone de travail propre et bien éclairée.** Les zones en désordre ou sombres sont propices aux accidents.
- Ne pas faire fonctionner les outils électriques en atmosphère explosive, par exemple en présence de liquides inflammables, de gaz ou de poussières.** Les outils électriques produisent des étincelles qui peuvent enflammer les poussières ou les fumées.
- Maintenir les enfants et les personnes présentes à l'écart pendant l'utilisation de l'outil électrique.** Les distractions peuvent vous faire perdre le contrôle de l'outil.

2. SECURITE ELECTRIQUE

- Il faut que les fiches de l'outil électrique soient adaptées au socle. Ne jamais modifier la fiche de quelque façon que ce soit. Ne pas utiliser d'adaptateurs avec des outils électriques à branchement de terre.** Des fiches non modifiées et des socles adaptés réduisent le risque de choc électrique.
- Éviter tout contact du corps avec des surfaces reliées à la terre telles que les tuyaux, les radiateurs, les cuisinières et les réfrigérateurs.** Il existe un risque accru de choc électrique si votre corps est relié à la terre.
- Ne pas exposer les outils électriques à la pluie ou à des conditions humides.** La pénétration d'eau à l'intérieur d'un outil électrique augmente le risque de choc électrique.
- Ne pas maltraiter le cordon. Ne jamais utiliser le cordon pour porter, tirer ou débrancher l'outil électrique. Maintenir le cordon à l'écart de la chaleur, du**

lubrifiant, des arêtes vives ou des parties en mouvement. Des cordons endommagés ou emmêlés augmentent le risque de choc électrique.

- e) **Lorsqu'on utilise un outil électrique à l'extérieur, utiliser un prolongateur adapté à l'utilisation extérieure.** L'utilisation d'un cordon adapté à l'utilisation extérieure réduit le risque de choc électrique.
 - f) **Si l'usage d'un outil électrique dans un emplacement humide est inévitable, utiliser une alimentation protégée par un dispositif à courant différentiel résiduel (RCD).** L'usage d'un RCD réduit le risque de choc électrique.
3. **SECURITE DES PERSONNES**
- a) **Rester vigilant, regarder ce que vous êtes en train de faire et faire preuve de bon sens dans votre utilisation de l'outil électrique. Ne pas utiliser un outil électrique lorsque vous êtes fatigué ou sous l'emprise de drogues, de l'alcool ou de médicaments.** Un moment d'inattention en cours d'utilisation d'un outil électrique peut entraîner des blessures graves.
 - b) **Utiliser un équipement de protection individuelle. Toujours porter une protection pour les yeux.** Les équipements de protection individuelle tels que les masques contre les poussières, les chaussures de sécurité antidérapantes, les casques ou les protections auditives utilisés pour les conditions appropriées réduisent les blessures.
 - c) **Éviter tout démarrage intempestif. S'assurer que l'interrupteur est en position arrêt avant de brancher l'outil au secteur et/ou au bloc de batteries, de le ramasser ou de le porter.** Porter les outils électriques en ayant le doigt sur l'interrupteur ou brancher des outils électriques dont l'interrupteur est en position marche est source d'accidents.
 - d) **Retirer toute clé de réglage avant de mettre l'outil électrique en marche.** Une clé laissée fixée sur une partie tournante de l'outil électrique peut donner lieu à des blessures.
 - e) **Ne pas se précipiter. Garder une position et un équilibre adaptés à tout moment.** Cela permet un meilleur contrôle

de l'outil électrique dans des situations inattendues.

- f) **S'habiller de manière adaptée. Ne pas porter de vêtements amples ou de bijoux. Garder les cheveux et les vêtements à distance des parties en mouvement.** Des vêtements amples, des bijoux ou les cheveux longs peuvent être pris dans des parties en mouvement.
 - g) **Si des dispositifs sont fournis pour le raccordement d'équipements pour l'extraction et la récupération des poussières, s'assurer qu'ils sont connectés et correctement utilisés.** Utiliser des collecteurs de poussière peut réduire les risques dus aux poussières.
 - h) **Rester vigilant et ne pas négliger les principes de sécurité de l'outil sous prétexte que vous avez l'habitude de l'utiliser.** Une fraction de seconde d'inattention peut provoquer une blessure grave.
4. **UTILISATION ET ENTRETIEN DE L'OUTIL ELECTRIQUE**
- a) **Ne pas forcer l'outil électrique. Utiliser l'outil électrique adapté à votre application.** L'outil électrique adapté réalise mieux le travail et de manière plus sûre au régime pour lequel il a été construit.
 - b) **Ne pas utiliser l'outil électrique si l'interrupteur ne permet pas de passer de l'état de marche à arrêt et inversement.** Tout outil électrique qui ne peut pas être commandé par l'interrupteur est dangereux et il faut le réparer.
 - c) **Débrancher la fiche de la source d'alimentation et/ou enlever le bloc de batteries, s'il est amovible, avant tout réglage, changement d'accessoires ou avant de ranger l'outil électrique.** De telles mesures de sécurité préventives réduisent le risque de démarrage accidentel de l'outil électrique.
 - d) **Conserver les outils électriques à l'arrêt hors de la portée des enfants et ne pas permettre à des personnes ne connaissant pas l'outil électrique ou les présentes instructions de le faire fonctionner.** Les outils électriques sont dangereux entre les mains d'utilisateurs novices.
 - e) **Observer la maintenance des outils électriques et des accessoires. Vérifier qu'il n'y a pas de mauvais aligne-**

ment ou de blocage des parties mobiles, des pièces cassées ou toute autre condition pouvant affecter le fonctionnement de l'outil électrique. En cas de dommages, faire réparer l'outil électrique avant de l'utiliser. De nombreux accidents sont dus à des outils électriques mal entretenus.

- f) **Garder affûtés et propres les outils permettant de couper.** Des outils destinés à couper correctement entretenus avec des pièces coupantes tranchantes sont moins susceptibles de bloquer et sont plus faciles à contrôler.
- g) **Utiliser l'outil électrique, les accessoires et les lames etc., conformément à ces instructions, en tenant compte des conditions de travail et du travail à réaliser.** L'utilisation de l'outil électrique pour des opérations différentes de celles prévues peut donner lieu à des situations dangereuses.
- h) **Il faut que les poignées et les surfaces de préhension restent sèches, propres et dépourvues d'huiles et de graisses.** Des poignées et des surfaces de préhension glissantes rendent impossibles la manipulation et le contrôle en toute sécurité de l'outil dans les situations inattendues.
5. **UTILISATION DES OUTILS FONCTIONNANT SUR BATTERIES ET PRECAUTIONS D'EMPLOI**
- a) **Ne recharger qu'avec le chargeur spécifié par le fabricant.** Un chargeur qui est adapté à un type de bloc de batteries peut créer un risque de feu lorsqu'il est utilisé avec un autre type de bloc de batteries.
- b) **N'utiliser les outils électriques qu'avec des blocs de batteries spécifiquement désignés.** L'utilisation de tout autre bloc de batteries peut créer un risque de blessure et de feu.
- c) **Lorsqu'un bloc de batteries n'est pas utilisé, le maintenir à l'écart de tout autre objet métallique, par exemple trombones, pièces de monnaie, clés, clous, vis ou autres objets de petite taille qui peuvent donner lieu à une connexion d'une borne à une autre.** Le court-circuitage des bornes d'une batterie entre elles peut causer des brûlures ou un feu.

- d) **Dans de mauvaises conditions, du liquide peut être éjecté de la batterie; éviter tout contact. En cas de contact accidentel, nettoyer à l'eau. Si le liquide entre en contact avec les yeux, rechercher en plus une aide médicale.** Le liquide éjecté des batteries peut causer des irritations ou des brûlures.
- e) **Ne pas utiliser un bloc de batteries ou un outil fonctionnant sur batteries qui a été endommagé ou modifié.** Les batteries endommagées ou modifiées peuvent avoir un comportement imprévisible provoquant un feu, une explosion ou un risque de blessure.
- f) **Ne pas exposer un bloc de batteries ou un outil fonctionnant sur batteries au feu ou à une température excessive.** Une exposition au feu ou à une température supérieure à 130 °C peut provoquer une explosion.
- g) **Suivre toutes les instructions de charge et ne pas charger le bloc de batteries ou l'outil fonctionnant sur batteries hors de la plage de températures spécifiée dans les instructions.** Un chargement incorrect ou à des températures hors de la plage spécifiée de températures peut endommager la batterie et augmenter le risque de feu.
6. **MAINTENANCE ET ENTRETIEN**
- a) **Faire entretenir l'outil électrique par un réparateur qualifié utilisant uniquement des pièces de rechange identiques.** Cela assure le maintien de la sécurité de l'outil électrique.
- b) **Ne jamais effectuer d'opération d'entretien sur des blocs de batteries endommagés.** Il convient que l'entretien des blocs de batteries ne soit effectué que par le fabricant ou les fournisseurs de service autorisés.

Consignes de sécurité pour tondeuses

- Les enfants et les personnes aux capacités physiques, sensorielles ou mentales limitées ou manquant d'expérience et de connaissances, ou les personnes qui ne sont pas familiarisées avec les notices d'utilisation de la machine ne doivent pas être autorisés à utiliser la machine. Des prescriptions locales peuvent restreindre l'âge de l'utilisateur.

- **N'utilisez pas la tondeuse par mauvais temps, en particulier en cas d'orage.** Cela réduit le risque d'être touché par la foudre.
 - **Inspectez soigneusement la zone de travail afin de détecter la présence d'animaux sauvages.** Des animaux sauvages peuvent être blessés par la tondeuse en fonctionnement.
 - **Inspectez soigneusement la zone de travail et retirez toutes les pierres, tous les bâtons, fils métalliques, os et autres corps étrangers.** Les éléments projetés peuvent entraîner des blessures.
 - **Avant d'utiliser la tondeuse, vérifiez toujours si la lame de coupe et le dispositif de coupe ne sont pas usés ou endommagés.** Des pièces usées ou endommagées augmentent le risque de blessures.
 - **Vérifiez avant l'utilisation si le câble d'alimentation et d'éventuelles rallonges électriques présentent des signes de détérioration ou de vieillissement. N'utilisez pas la tondeuse si le câble est endommagé ou usé. Si le câble d'alimentation est endommagé pendant l'utilisation ou usé, éteignez la tondeuse et ne touchez pas le câble tant que vous n'avez pas débranché la fiche secteur.** Un câble d'alimentation ou une rallonge électrique endommagés peuvent provoquer une décharge électrique, un incendie et/ou de graves blessures.
 - **Vérifiez régulièrement l'usure et l'abrasion du dispositif de récupération de l'herbe.** Un dispositif de récupération de l'herbe usé ou endommagé augmente le risque de blessures.
 - **Laissez les caches de protection à leur place. Les caches de protection doivent être opérationnels et correctement fixés.** Un cache de protection desserré, endommagé ou ne fonctionnant pas correctement peut occasionner des blessures.
 - **Retirez les accumulations des orifices d'entrée de l'air frais.** Des arrivées d'air bloquées et des accumulations peuvent provoquer une surchauffe ou un incendie.
 - **Pendant l'utilisation de la tondeuse, portez toujours des chaussures de sécurité anti-dérapantes. Ne jamais tra-**
- vailer pieds nus ou avec des sandales ouvertes.** Vous réduisez ainsi le risque de blessures aux pieds en cas de contact avec la lame de coupe en rotation.
 - **Pendant l'utilisation de la tondeuse, portez toujours un pantalon.** La peau non couverte augmente la probabilité de blessures liées à la projection de pièces.
 - **N'utilisez pas la tondeuse sur de l'herbe mouillée. Marchez, ne courez jamais.** Vous réduisez ainsi le risque de glissade et de chute, ce qui pourrait provoquer des blessures.
 - **N'utilisez pas la tondeuse sur des pentes excessivement abruptes.** Ainsi, le risque de perdre le contrôle, de glisser et de chuter, ce qui pourrait provoquer des blessures, est moindre.
 - **Pendant le travail dans des descentes, veillez à être bien stable ; travaillez toujours en diagonale par rapport à la pente, jamais vers le haut ou le bas, et soyez extrêmement prudent au moment de changer de direction.** Ainsi, le risque de perdre le contrôle, de glisser et de chuter, ce qui pourrait provoquer des blessures, est moindre.
 - **Soyez particulièrement prudent lorsque vous tondez en marche arrière ou lorsque vous tirez la tondeuse vers vous. Soyez toujours attentif à votre environnement.** Cela réduit le risque de trébuchement pendant le travail.
 - **Éloignez le câble d'alimentation des lames de coupe.** Un câble d'alimentation endommagé peut provoquer une électrocution, un incendie et/ou de graves blessures.
 - **Éteignez la tondeuse et débranchez la fiche secteur si le câble d'alimentation est coincé ou a été endommagé.** Des câbles coincés ou endommagés sont susceptibles d'augmenter le risque de décharge électrique.
 - **Ne touchez aucune lame ni aucune autre pièce dangereuse encore en mouvement.** Vous réduisez ainsi le risque de blessure liée aux pièces en mouvement.
 - **Assurez-vous que tous les interrupteurs sont coupés et que la fiche secteur est débranchée avant de retirer de la matière coincée ou de nettoyer la tondeuse.** Une mise en marche inat-

tendue de la tondeuse peut provoquer de graves blessures.

- Arrêtez l'**outil de coupe** si la machine doit être inclinée pour traverser des surfaces autres que de l'herbe et pour la transporter depuis et vers la zone à tondre.
- N'inclinez pas la machine lorsque le moteur est en marche, à moins que la machine ne doive être inclinée pour le démarrage. Ne pas incliner la machine au-delà ce qui est absolument nécessaire et soulever uniquement la partie située à l'opposé de vous.
- Arrêtez la machine, retirez la batterie/les batteries et attendez l'arrêt complet de toutes les pièces en mouvement.
 - En cas de contact avec un corps étranger ; inspectez la machine pour détecter des dommages et réparez-la avant de la redémarrer et de l'utiliser à nouveau.
 - Si la machine commence à vibrer de manière inhabituelle ; vérifiez immédiatement la présence de dommages, remplacez ou réparez les pièces endommagées et contrôlez les éventuelles pièces desserrées et resserrez-les.
- Effectuez les travaux de nettoyage et d'entretien avant l'entreposage.
- Remplacez les composants usés ou endommagés uniquement par jeu afin de conserver la symétrie, le cas échéant.
- Sur les machines avec plusieurs **outils de coupe**, n'oubliez pas qu'un **outil de coupe** en rotation peut faire tourner d'autres **outils de coupe**.
- Prudence lors des opérations de réglage sur la machine, évitez de vous coincer les doigts entre l'**outil de coupe** en mouvement et les pièces fixes de la machine.
- Pendant l'entretien de l'**outil de coupe**, n'oubliez pas que l'**outil de coupe** peut encore bouger après la mise hors tension.

Autres consignes de sécurité

- **Utilisez uniquement des accessoires recommandés par PARKSIDE.** Des accessoires inadaptés peuvent provoquer une électrocution ou un incendie.

Risques résiduels

Même si cet appareil est utilisé d'une manière conforme, il reste toujours des risques

résiduels. Les risques suivants peuvent exister dans le cadre de la construction et l'exécution de cet appareil :

- Blessures aux yeux, si aucune protection oculaire appropriée n'est portée.
- Dégâts auditifs, si aucune protection auditive appropriée n'est portée.
- Dommages à la santé, résultants des oscillations main-bras, lorsque l'appareil est utilisé trop longtemps ou qu'il n'est pas utilisé ou entretenu correctement.
- Blessures par coupure
- des blessures causées par les pièces amovibles ou des surfaces chaudes.

⚠ AVERTISSEMENT ! Risque lié au champ électromagnétique généré pendant le fonctionnement de l'appareil. Le champ peut dans certaines circonstances nuire aux implants médicaux actifs ou passifs. Pour réduire les risques de blessures graves voire mortelles, nous recommandons aux personnes porteuses d'implants médicaux de consulter leur médecin, ainsi que le fabricant de leur implant médical avant d'utiliser l'appareil.

Installation

Consultez le manuel d'installation séparé pour obtenir un descriptif détaillé.

Remarques

- Avant l'installation, faites un croquis de votre jardin.
- Sortez les réglottes du carton.

Avez-vous besoin d'aide ?

Nous proposons un service d'installation. Renseignez-vous sur notre site Internet : www.grizzlytools.de/service/maehroboter-installationsservice

Outils et moyens auxiliaires nécessaires

- Réglotte
- Clé six pans (13)
- **(non fourni)**
 - Tournevis cruciforme
 - Pince à dénuder
 - Marteau
 - Crayon à papier
 - 2x Cheville
 - 2x Vis
 - Forets

Fixer le bloc d'alimentation

⚠ AVERTISSEMENT ! Le contact avec des fils électriques peut causer une électrocution et un incendie, le contact avec les conduites de gaz une explosion. L'endommagement d'une conduite d'eau peut causer des dégâts matériels et une électrocution. Faites attention lors du perçage à ne pas endommager des conduites d'alimentation. Utilisez des détecteurs adaptés pour les localiser ou aidez-vous d'un plan d'installation.

Remarques

- Ne rangez pas le bloc d'alimentation (14) posé directement à même le sol.
- Le bloc d'alimentation (14) doit être placé à une hauteur inaccessible aux enfants (p. ex. à 160 cm de hauteur).
- La tête de vis peut avoir un diamètre de 7-10 mm.

Procédure

1. Avec un crayon, marquez l'emplacement de deux trous à percer.
2. Percez les trous avec un foret adapté au matériau.
3. Enfoncez deux chevilles dans les trous percés.
4. Installez le bloc d'alimentation (14) sur le mur à l'aide de deux vis.

Monter la station de recharge

(Fig. B/C)

La station de recharge (21) comprend l'unité de recharge (22) et la plaque de sol (25).

1. Placez l'unité de recharge (22) avec les deux ergots en premier dans la plaque de sol (25).
2. Poussez l'unité de recharge (22) vers le bas de manière à ce qu'elle soit bien en assise dans la plaque de sol.
3. Fixez l'unité de recharge (22) par le bas à l'aide des quatre vis (16) fournies contre la plaque de sol (25).

Installer la station de recharge

- -- Parcours du câble périphérique
- |<->| 1,6 m Hauteur minimale
- |<->| 2 m Distance minimale par rapport au mur*
- |<->| 2 m distance minimale en ligne droite du câble périphérique par rapport au prochain virage (avant la station de recharge)

- |<->| 1 m distance minimale en ligne droite du câble périphérique par rapport au prochain virage (derrière la station de recharge)

*Interférences électriques sur le mur de la maison (p. ex. surfaces métalliques, distributeur électrique, panneaux photovoltaïques)

Remarques

- Il est recommandé de couvrir la station de recharge (21) afin de prévenir les dommages dus aux intempéries.
- Choisissez pour la station de recharge (21) un emplacement plat près d'une prise de courant avec au moins 2 m d'espace à l'avant de la station de recharge (21) et 1 m à l'arrière de la station de recharge (21).
- Fixez la station de recharge (21) uniquement après avoir posé et raccordé le câble périphérique (10). Pour cela, tenez compte de *Fixer la station de recharge*, p. 85.
- La station de recharge (21) peut être inclinée d'au maximum 8 cm vers l'arrière et d'au max. 2 cm vers l'avant.
- Égalisez la surface support sous la station de recharge (21). La station de recharge (21) ne doit jamais subir d'efforts de flexion.
- Veillez à respecter une distance suffisante par rapport aux bassins, piscines et marches.

Poser le câble périphérique

Grâce au câble périphérique (10), l'appareil peut reconnaître la zone de travail et trouver la pelouse à tondre et la station de recharge (21).

Posez le câble périphérique (10) autour de la surface de la pelouse qui doit être traitée par l'appareil. Les méthodes suivantes peuvent être utilisées à cette fin :

- Délimiter la pelouse. Fixation du câble périphérique (10) avec les crochets (11) (au-dessus du sol).
- Enfoncez les crochets (11) espacés d'au maximum 1 m. En présence de bosses, utilisez des crochets supplémentaires (11).
- Enterrer le câble périphérique (10) dans le sol (à une profondeur maximale de 5 cm).

Remarques

- L'appareil franchit le câble périphérique (10) sur environ 20-30 cm avant de faire demi-tour et de chercher un nouveau chemin. Posez le câble périphérique (10) en conséquence pour éviter tout dommage.
- Dans un premier temps, il est recommandé de positionner le câble périphérique (10) avec les crochets (11), pour le cas où des corrections d'itinéraire devraient être apportées ultérieurement.
- L'appareil travaille sans problème jusqu'à une longueur de câble périphérique de 200 m. Ne pas utiliser de câble périphérique (10) plus long.
- La pelouse doit être délimitée comme une zone fermée.
- Le robot tondeuse reconnaît les câbles périphériques (10) parallèles espacés d'au moins 10 cm comme un obstacle et les contourne.
- L'appareil ne reconnaît pas comme un obstacle les câbles périphériques (10) parallèles espacés de 5 cm et il passe par-dessus.
- Évitez de poser le câble en coins formant un angle de 90°. Divisez plutôt ces coins en deux angles de 45° (page a ≤ 20 cm).
- L'appareil est capable de détecter et de contourner, après contact, des obstacles stationnaires et fixes faisant plus de 10 cm de hauteur (p. ex. murs, mobilier de jardin, etc.). Avec le câble périphérique (10), protégez les obstacles sensibles (p. ex. des parterres de fleurs) sur la pelouse, en respectant une distance minimale de $|<->| 30$ cm.
- Respectez une distance minimale de $|<->| 1$ m entre des obstacles délimités. Délimitez comme un obstacle les obstacles qui ne respectent pas cette distance minimale.
- Ne croisez jamais le câble périphérique (10). Cela peut entraîner des dysfonctionnements et des pannes pendant le fonctionnement de l'appareil.

Arbre

L'appareil reconnaît les arbres comme des obstacles normaux. Toutefois, les racines saillantes peuvent endommager sa surface inférieure/ les lames (20). Il est recommandé de délimiter en plus les arbres avec le câble

périphérique (10). Respectez une distance minimum de $|<->| 30$ cm.

Pierre

- Enlevez les petites pierres (faisant moins de 10 cm) de la pelouse. L'appareil et les lames (20) risquent d'être endommagés.
- L'appareil reconnaît les pierres (de plus de 10 cm) comme un obstacle normal. Il est recommandé de délimiter en plus les pierres avec le câble périphérique (10).

Montée/ Descente

- L'appareil est capable de monter/descendre des montées/descentes de 25° (47 %) maximum. À une distance de 30 cm du câble périphérique (10), la montée ne doit pas être supérieure à max. 35 %. À une distance de 40 cm du câble périphérique (10), la descente ne doit pas être supérieure à max. 17 % .
- Assurez-vous qu'entre le câble périphérique (10) et un obstacle soit respecté un écart d'au minimum 30 cm en montée et d'au moins 40 cm en descente.

Plans d'eau ouverts

Les plans d'eau ouverts doivent, dans la mesure du possible, être délimités par le câble périphérique (10) ou être conçus de manière à ce que l'appareil ne puisse pas s'immerger dans l'eau. Cela peut entraîner de graves dommages électriques à l'appareil.

- $|<->| 70$ cm Écart minimum par rapport à l'eau
- $|<->| 30$ cm vers une surface de douche/ un robinet d'eau
- $|<->| 35$ cm Écart minimum par rapport aux murettes

Chemin/ Rue

Si les sentiers et les routes sont au même niveau que la pelouse, l'appareil peut les traverser sans problème. S'il y a des dénivelés entre la pelouse et le chemin/la route, délimitez le chemin ou la route avec une distance de sécurité d'environ 30 cm .

- $|<->| 35$ cm Écart minimum par rapport aux dénivelés subits
- $|<->| 5$ cm par rapport aux chemins/ bords de pelouse

Passage étroit

Les passages étroits sur la pelouse délimitée doivent faire au moins 1,2 m de largeur et au maximum 8 m de longueur. La largeur de 1,2 m se réfère à l'écartement du câble périphérique (10). Pendant la tonte, l'appareil passe

sur le câble périphérique (10) à 20 cm des deux côtés.

Raccorder le câble périphérique et la station de recharge

Remarques

- Lors de la pose, ajoutez 0,5 à 1 m de longueur au câble périphérique (10) afin d'avoir une marge pour les corrections.
- Si la LED (32) sur l'unité de recharge (22) reste verte en permanence, ceci signifie que le câble périphérique (10) est correctement relié à la station de recharge (21).
- Ne pliez pas les restes « saillants » du câble périphérique (10). Cela peut entraîner des dysfonctionnements et des pannes pendant le fonctionnement de l'appareil.

Procédure (Fig. A/D/E/F)

1. Dénudez environ 10 à 15 mm aux deux extrémités du câble périphérique (10) à l'aide d'une pince à dénuder.
2. Faites passer l'extrémité du câble périphérique (10) arrivant à l'arrière de la station de recharge (21) dans la rainure (26) sous la station de recharge (25).
3. Connectez l'extrémité du câble périphérique (10) qui part en avant sur l'emplacement droit du domino (18). Le câble périphérique (10) entoure la pelouse à tondre et les bornes orange du domino (18) sont orientées vers le haut.
4. Connectez l'extrémité du câble périphérique (10) qui part en arrière sur l'emplacement gauche du domino (18).
5. Poussez le verrouillage (28) vers le haut et retirez le couvercle (27).
6. Enfichez le domino (18) dans la douille de contact (+/-) (30).
7. Remettez le couvercle (27) dans l'unité de recharge (22). Le verrouillage (28) doit s'enclencher.
8. De l'unité de recharge (22), retirez le couvercle du connecteur de recharge (29).
9. Enfichez le connecteur de recharge (15) dans le port (31) et vissez-le fermement.
10. Enfichez le connecteur de recharge (15) dans le bloc d'alimentation (14) et vissez-le fermement.
11. Branchez le bloc d'alimentation (14) à une prise de courant.

12. Vérifiez si la LED (32) sur la station de recharge (21) reste allumée en vert.

Fixer la station de recharge

Remarque

L'indicateur (24) de la station de recharge (21) doit se trouver à l'intérieur de la zone de pelouse délimitée.

Procédure (Fig. G)

1. Détachez les vis de fixation (12) et la clé six pans (13) du cadre.
2. Placez l'arceau de protection (17) sur le côté de la plaque de sol (25) à l'intérieur de la pelouse délimitée.
3. Fixez la station de recharge (25) dans le sol à l'aide des vis de fixation (12). Les vis de fixation (12) se vissent dans le sol à l'aide de la clé six pans (13) fournie.

Préparation

▲ AVERTISSEMENT ! Risque de blessures lié au démarrage involontaire de l'appareil.

Veillez exécuter uniquement les travaux dont vous vous sentez capable. En cas d'incertitudes, faites appel à un spécialiste ou directement à notre service après-vente.

Régler la hauteur de coupe

Entretien de la pelouse

Une tonte régulière stimule la formation de feuilles au niveau de l'herbe, mais permet en même temps d'éliminer les mauvaises herbes. Le gazon s'étoffe ainsi après chaque tonte, ce qui permet d'obtenir un gazon uniforme. La première coupe s'effectue vers le mois d'avril quand la hauteur de l'herbe est de 70 à 80 mm. Pendant la période de pousse principale, la pelouse est tondue au moins une fois par semaine.

Remarques

- Il faut choisir une hauteur de coupe élevée pour les premières coupes de la saison.
- Prétondez le gazon avec une tondeuse si le gazon fait plus de 40 mm de hauteur.

Procédure (Fig. A)

Vous pouvez régler la hauteur de coupe entre 25-60 mm .

1. Ouvrez le capot (6).
2. Réglez la molette (7) sur la hauteur de coupe souhaitée.

3. Refermez le capot (6).

Procédure de recharge

▲ AVERTISSEMENT ! Dommages corporels et dégâts matériels liés à une manipulation inadaptée de la batterie. Respectez les consignes de sécurité et informations relatives au chargement et à l'utilisation correcte qui sont indiquées dans le mode d'emploi de votre batterie et chargeur de la gamme **X 20 V TEAM**. Vous trouverez une description détaillée du processus de charge et de plus amples informations dans ce mode d'emploi séparé.

▲ AVERTISSEMENT ! Risque de blessures par la solution électrolytique ! La batterie ne doit pas être soumise à des conditions extrêmes, comme la chaleur ou des chocs. En cas de contact avec les yeux ou la peau, rincez les endroits touchés avec de l'eau ou un neutralisant et consultez un médecin.

▲ AVERTISSEMENT ! Risque de blessures par électrocution ! Rechargez les batteries uniquement dans des endroits secs. La surface extérieure de la batterie doit être propre et sèche avant de brancher le chargeur.

- Chargez la batterie avant la première utilisation.
- Veuillez respecter dans tous les cas les consignes de sécurité et réglementations en vigueur, ainsi que les consignes de protection de l'environnement.
- Si la durée de fonctionnement diminue considérablement malgré une recharge régulière, cela indique que la batterie est usée et qu'il faut la remplacer. Utilisez uniquement une batterie d'origine, que vous pouvez vous procurer auprès du service après-vente.
- Les défaillances dues à une utilisation non conforme ne sont pas couvertes par la garantie.

Insérer et retirer la batterie

▲ AVERTISSEMENT ! Risque de blessures lié au démarrage involontaire de l'appareil. Insérez la batterie (36) dans l'appareil uniquement lorsque celui-ci est entièrement prêt à être utilisé.

Remarque

Une batterie de type inadapté peut endommager l'appareil et la batterie.

Insérer la batterie (Fig. J)

1. Retournez l'appareil.

2. Dévissez les 4 vis situées sur la partie inférieure de l'appareil et ouvrez le compartiment de batterie (37).
3. Glissez la batterie (36) le long du rail de guidage pour la faire pénétrer dans le compartiment de batterie (37). La batterie (36) s'enclenche de manière audible.
4. Refermez le compartiment de batterie (37) et vissez fermement les 4 vis situées sur la partie inférieure de l'appareil.

Retirer la batterie (Fig. J)

1. Appuyez sur la touche STOP (9) si l'appareil est en service. Si l'appareil est éteint, passez à l'étape 3.
2. Éteignez l'appareil (voir *Mise en marche et arrêt*, p. 97).
3. Retournez l'appareil.
4. Dévissez les 4 vis situées sur la partie inférieure de l'appareil et ouvrez le compartiment de batterie (37).
5. Appuyez sur le déverrouillage de la batterie (35) situé sur la batterie et maintenez-le enfoncé (36). Sortez la batterie (36) du compartiment de batterie (37).
6. Refermez le compartiment de batterie (37) et vissez fermement les 4 vis situées sur la partie inférieure de l'appareil.

Recharger la batterie

L'appareil retourne automatiquement à la station de recharge (voir *Retour à la station de recharge*, p. 99) lorsque le niveau de charge de la batterie est redescendu à 30 % ou moins.

Une fois la batterie complètement chargée, la recharge s'arrête et l'appareil passe en mode veille.

Pictogramme sur la station de recharge (Fig. G)



La LED (32) clignote en vert

Câble périphérique (10) endommagé ou mal raccordé



La LED (32) s'allume en rouge

La batterie se recharge

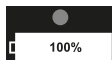

La LED (32) s'allume en vert
batterie chargée

Contrôler le niveau de charge de la batterie

Vous pouvez vérifier à tout moment le niveau de charge de la batterie sur l'écran (8) de l'appareil.

Procédure (Fig. A)

1. Ouvrez le capot (6).
2. Déverrouillez l'écran (8) avec le code PIN à 4 chiffres.
3. Le niveau de charge de la batterie peut maintenant être consulté grâce au symbole de la batterie en haut à droite.
4. Appuyez sur la touche START (1) et refermez le capot (6). L'appareil reprend son activité précédemment interrompue. Il est également possible de lire le niveau de charge de la batterie sans déverrouiller l'écran (8), mais c'est plus facile lorsque l'écran (8) est déverrouillé.

Mise en service

▲ AVERTISSEMENT ! Risque de blessures lié au démarrage involontaire de l'appareil. Insérez la batterie dans l'appareil uniquement lorsque celui-ci est entièrement prêt à être utilisé.

Éléments de commande

Avant la première mise en service de l'appareil, familiarisez-vous avec les éléments de commande.

Touche STOP

(Fig. A)

- L'appareil s'arrête immédiatement
- Les erreurs de saisie sont acquittées/
Nouvelle saisie possible après avoir actionné la touche STOP (9)

Panneau de commande

(Fig. A)

Touche	Désignation	Nombre	Fonction
	Touche START (1)	-	Allume/ éteint l'appareil.
	Touche de station de charge (2)	1	En mode veille, appuyer dessus pour que l'appareil revienne à la station de recharge (21).
	Touche Retour (3)	-	Retour au menu précédent
			Annuler l'ordre de travail suivant
	Touche fléchée (4)	2	Dans l'interface du menu, déplacer la sélection/le curseur vers le haut
			Augmenter le chiffre lors du réglage des paramètres
	Touche fléchée (4)	3	Dans l'interface du menu, déplacer la sélection/le curseur vers le bas
			Réduire le chiffre lors du réglage de paramètres
	Touche OK (5)	4	Confirmer le réglage
			Appeler l'interface de saisie du code PIN après qu'un état d'erreur a pris fin
			Appeler le menu suivant
			Confirmation pour passer du menu principal au niveau de menu suivant

Mettre l'appareil en marche

Remarques

- La date et l'heure doivent être correctement réglées pour que les réglages du temps de travail fonctionnent correctement.
- **Définir un code PIN** – Avant la première mise en service, définissez un code PIN approprié. Vous pouvez noter le code PIN pour vos documents. Conservez le code PIN bien protégé en accès par des tiers !

Mise en marche (Fig. A)

1. Appuyez sur la touche START (1) et maintenez-la enfoncée pendant environ 3 secondes, jusqu'à ce que l'écran (8) s'allume.
2. Réglez la langue souhaitée. Sélectionnez avec les touches fléchées (4) et confirmez la sélection avec la touche OK (5).
3. Réglez la date et l'heure à l'aide des touches fléchées (4). Confirmez avec la

touche OK (5). Les différentes positions peuvent être parcourues avec la touche OK (5) (saut vers la droite).

4. Entrez votre code PIN.
5. Appuyez sur la touche OK (5) pour accéder au menu principal. L'appareil se trouve maintenant en mode veille.

Modifier le code PIN

(Fig. A)

1. Ouvrez le capot (6).
2. Déverrouillez l'écran (8) avec le code PIN à 4 chiffres.
3. Appuyez sur la touche OK (5) pour accéder au menu principal.
4. Sélectionnez « Réglage » à l'aide des touches fléchées (4).
5. Confirmez la sélection avec la touche OK (5).
6. Sélectionnez « Modifier le code PIN » à l'aide des touches fléchées (4).

7. Confirmez la sélection avec la touche OK (5).
8. Saisissez l'ancien code PIN à 4 chiffres. Si vous avez mal saisi le code PIN, revenez à la saisie du code PIN avec la touche Retour (3).
9. Saisissez maintenant un nouveau code PIN.
10. Confirmez le nouveau code PIN en le saisissant à nouveau. Si vous avez mal saisi le code PIN, revenez à la saisie du code PIN avec la touche Retour (3) et répétez les étapes 8 et 9.
11. Vous reconnaissez une modification réussie lorsque « Succès ! » s'affiche à l'écran (8). Revenez au menu principal avec la touche Retour (3).

Définir le planning

(Fig. A)

1. Ouvrez le capot (6).
2. Déverrouillez l'écran (8) avec le code PIN à 4 chiffres.
3. Appuyez sur la touche OK (5) pour accéder au menu principal.
4. Sélectionnez « Planning » à l'aide des touches fléchées (4).
5. À l'aide des touches fléchées (4), sélectionnez le jour que vous souhaitez régler (lu, ma, me, je, ve, sa, di ou Tous).
6. Appuyez sur la touche OK (9) pour saisir le réglage du jour.
7. Sélectionnez l'heure de début et de fin avec les touches fléchées (4). Deux périodes de tonte par jour peuvent être définies.
8. Appuyez sur la touche OK (9) pour confirmer et la sélection revient sur le jour à gauche. Si vous souhaitez définir une seule période de tonte, retournez sur le jour ou sur le menu principal avec la touche Retour (3).
9. Répétez les étapes 5 à 8 pour sélectionner la période pour chaque jour de la semaine.
10. Appuyez sur la touche OK (9) pour confirmer le résultat de ce réglage.

Supprimer le planning

(Fig. A)

1. Déplacez la sélection avec les touches fléchées (4) sur « Tout » (en haut à gauche).

2. Maintenez la touche Retour (3) enfoncée pour supprimer tout le planning de la semaine.

Réglage des temps de travail

Le temps de travail réglé en usine est de 8 heures. Pendant cette période, l'appareil **ne va pas** fonctionner sans interruption. Un cycle se répète au cours du temps de travail. Il se compose de 2 phases : Temps de tonte et temps de recharge.

Le temps de tonte effectif dépend du type d'herbe, des conditions de croissance, de l'humidité de l'air et de la planéité de la surface de travail.

Temps de tonte (niveau de charge de la batterie à 100 %)

~70 min avec batterie (4 Ah)

Surface de travail/ temps de travail recommandé(e) par jour

- 200 m² ~ 3,5 h
- 400 m² ~ 7 h
- 600 m² ~ 10 h
- 800 m² ~ 13,5 h
- 1000 m² ~ 16 h

Remarque

Une prolongation du temps de travail lors de pauses liées à la pluie peut être réglée directement via l'appareil (voir *Réglage du capteur de pluie*, p. 90).

Procédure (Fig. A)

1. Ouvrez le capot (6).
2. Déverrouillez l'écran (8) avec le code PIN à 4 chiffres.
3. Appuyez sur la touche OK (5) pour accéder au menu principal.
4. Sélectionnez « Réglage » à l'aide des touches fléchées (4).
5. Confirmez la sélection avec la touche OK (5).
6. Sélectionnez « Temps de travail » à l'aide des touches fléchées (4).
7. Confirmez la sélection avec la touche OK (5).
8. Sélectionnez le temps de travail souhaité à l'aide des touches fléchées (4). Vous fixez le temps de travail en heures pleines par jour.
9. Confirmez la sélection avec la touche OK (5).

10. Revenez au menu principal avec la touche Retour (3).

Régler la zone secondaire

Pour les jardins très sinueux, il est possible d'améliorer le rendement surfacique en définissant des points de départ secondaires. Dans ce cas, plusieurs points de départ peuvent être sélectionnés sur le câble périphérique. L'appareil peut ainsi se rendre sur des zones difficilement accessibles de votre jardin. L'appareil va longer le câble périphérique sur la distance choisie et commencer sa tonte dans cette zone.

Vous pouvez choisir librement 5 autres points de départ. Pour cela, mesurez la distance entre la station de recharge et le point de départ dans le sens antihoraire le long du câble périphérique. À l'aide de la fréquence en pourcentage, vous définissez selon quelle fréquence l'appareil démarre son travail depuis la station de recharge ou depuis les différents points de départ. Dans ce mode, la tonte continue d'être chaotique. Les points de départ secondaires sont desservis automatiquement pendant les heures de travail et selon l'horaire.

Remarques

- L'appareil se déplace le long du câble périphérique sur la « distance (dst) m » que vous avez définie (1 à 500 mètres), puis commence à tondre.
- En indiquant la fréquence dans « Pourcentage (pct)% », vous définissez selon quelle fréquence l'appareil démarre son travail depuis la station de recharge ou depuis les différents points de départ. La somme des « pourcentages (pct)% » des 5 zones secondaires (Areas) doit être inférieure ou égale à 100 %.

Procédure (Fig. A)

1. Ouvrez le capot (6).
2. Déverrouillez l'écran (8) avec le code PIN à 4 chiffres.
3. Appuyez sur la touche OK (5) pour accéder au menu principal.
4. Sélectionnez « Zones secondaires (Areas) » à l'aide des touches fléchées (4).
5. Appuyez sur la touche OK (5) pour sélectionner une zone secondaire (Areas). Sélectionnez la distance de départ « distance (dst)m » et la proportion « pourcentage (pct)% » de surface à tondre à l'aide

des touches fléchées (4), et appuyez sur la touche OK (5) pour confirmer. Une fois la sélection effectuée, vous revenez automatiquement à l'aperçu des zones secondaires (Areas).

6. Répétez l'étape 5 pour terminer le réglage de chaque zone secondaire (Areas).
7. Appuyez sur la touche OK (5) pour confirmer le résultat du réglage.

Mode spot/ Tonte à point fixe

Cette fonction vous permet de tondre de manière ciblée des surfaces gazonnées habituellement cachées par des meubles de jardin, des équipements de jeux ou similaires.

Remarques

- L'appareil tond en spirale dans le sens antihoraire et passe en mode « tonte automatique » après un rayon de tonte de 1 m ou 3,5 minutes de tonte.
- Lorsque l'appareil heurte un obstacle, il s'arrête. L'écran indique que la tonte a été stoppée et l'appareil passe en mode veille.
- Lorsque l'appareil arrive à la hauteur du câble périphérique, il continue à tondre dans le sens inverse de la spirale.
- Si le niveau de charge de la batterie est inférieur à 30 %, l'écran affiche « Tension de batterie faible » après 2 secondes. Rechargez l'appareil avant de commencer à tondre le point fixe.

Procédure (Fig. A)

1. Placez l'appareil sur la surface cible de la pelouse.
2. Ouvrez le capot (6).
3. Déverrouillez l'écran (8) avec le code PIN à 4 chiffres.
4. Appuyez sur la touche OK (5) pour accéder au menu principal.
5. Sélectionnez « Mode spot » à l'aide des touches fléchées (4). L'écran (8) affiche « Fermez le capot pour démarrer ».
6. Fermez le capot (6) et l'appareil commence la tonte à point fixe.

Réglage du capteur de pluie

Si le capteur de pluie est activé, l'appareil retourne à la station de recharge en cas de pluie. À la livraison, le détecteur de pluie est toujours activé.

⚠ PRUDENCE ! Risque de court-circuit !
Ne laissez jamais l'appareil fonctionner pendant un orage et débranchez la station de recharge du secteur.

Procédure (Fig. A)

1. Ouvrez le capot (6).
2. Déverrouillez l'écran (8) avec le code PIN à 4 chiffres.
3. Appuyez sur la touche OK (5) pour accéder au menu principal.
4. Sélectionnez « Réglage » à l'aide des touches fléchées (4).
5. Confirmez la sélection avec la touche OK (5).
6. Sélectionnez « Mode pluie » à l'aide des touches fléchées (4).
7. Confirmez la sélection avec la touche OK (5).
8. Activer/désactiver le capteur de pluie
 - **Désactiver**
Sélectionnez « Désactiver » et confirmez votre choix avec la touche OK (5).
 - **Activer**
Sélectionnez « Activer » et confirmez votre choix avec la touche OK (5). Choisissez une durée en minutes après laquelle l'appareil doit recommencer à travailler après la pluie. Décidez également si l'appareil doit rattraper le temps de travail perdu à cause de la pluie. Confirmez à chaque fois la sélection avec la touche OK (5).
9. Revenez au menu principal avec la touche Retour (3).

Dispositif d'arrêt de lame en marche arrière

Disponibles dans l'application PARKSIDE.
Afin d'augmenter la sécurité, il est possible en marche arrière d'activer ou de désactiver un dispositif d'arrêt de lame.

App PARKSIDE



L'application PARKSIDE vous permet de surveiller l'appareil et de commander certaines fonctions. Les fonctions peuvent changer avec des mises à jour de l'application et du micrologiciel. L'appareil communique avec l'application via Bluetooth®.

Conditions préalables

Pour trouver l'appareil dans l'application PARKSIDE, les conditions suivantes doivent être remplies :

- L'application PARKSIDE est installée sur votre smartphone, le Bluetooth® et Wi-Fi sont activés.
- Auparavant, aucun autre smartphone ne s'était connecté à l'appareil. Si c'est le cas, il faut d'abord supprimer cette connexion. Un seul smartphone peut être connecté à l'appareil.

Préparer l'appareil

1. Ouvrez le capot (6).
2. Déverrouillez l'écran (8) avec le code PIN à 4 chiffres.
3. Appuyez sur la touche OK (5) pour accéder au menu principal.
4. Sélectionnez « Setting/Réglages » à l'aide des touches fléchées (4).
5. Confirmez la sélection avec la touche OK (5).
6. Sélectionnez « Activer WiFi » à l'aide des touches fléchées (4).

Connecter l'appareil à l'application PARKSIDE

1. Activez le Bluetooth® sur votre smartphone.
2. Ouvrez l'application PARKSIDE.

3. **Vos appareils.**

L'appareil est affiché dans la liste.

Vous avez 1 minute pour vous connecter avec l'appareil.

 Sélectionnez l'appareil dans la liste.

Si l'appareil ne s'affiche pas dans la liste, éteignez-le et répétez les étapes ci-dessus.



Surveiller et commander l'appareil

1. **Vos appareils.**

2. Sélectionnez l'appareil dans la liste.

La page d'aperçu de l'appareil s'affiche.

3. Sélectionnez le paramètre souhaité sur la page d'aperçu.

  En cas de doute, sélectionnez la rubrique Aide.

Une boîte de dialogue avec un descriptif pour chaque paramètre s'affiche.

Retirer l'appareil de l'application

Lorsqu'un appareil est retiré de l'application, les données associées sont également effacées.



1. **Vos appareils.**

2. Faites glisser la carte de l'appareil de la droite vers la gauche.



3. Confirmez la boîte de dialogue.

Politique de confidentialité

voir Page  Plus; section Informations légales,  Politique de confidentialité

Politique de confidentialité

Veillez noter que chaque utilisateur est le seul responsable de la suppression des données sur l'appareil usagé à recycler.

Réglage

L'appareil dispose des options de réglage suivantes, que vous pouvez effectuer via le panneau de commande si vous souhaitez modifier les réglages d'usine.

Menus à l'écran

Menu principal	2. Niveau de menu	3. Niveau de menu	
Mode spot			
Réglage	Langue		
	Date et heure		
	Mode pluie		
	Temps de travail		
	Activer le WiFi		
	Modifier le code PIN		
	Information		Protocole d'erreurs
			Protocole de travail
		Information sur l'appareil	
	Paramètre d'usine		
	Contrôle de version		
Programmation			
Zones secondaires			

Messages d'état à l'écran

Texte dans le panneau de commande	Explication
Veille	L'appareil se trouve en mode veille Il n'y a pas de messages d'erreur
Saisir le code PIN	Invitation à saisir le code PIN
Recharger	Chargement de l'appareil en cours
Tonte automatique	L'appareil tond automatiquement
Tondre	L'appareil tond
Mode spot	L'appareil tond une surface définie
Tonte à point fixe terminée	Tonte en « mode spot » terminée
Retour	Appareil sur le chemin du retour à la station de recharge (21)
Pause	Appareil en état de pause, déclenché par: Appuyer sur la touche STOP (9) Appuyer sur la touche « pause » de l'application
Arrêt d'urgence	La touche STOP (9) a été actionnée
Recharger pour le travail	Chargement de l'appareil en cours
Actualiser	Effectuer la mise à niveau du micrologiciel/est en cours d'exécution
Il pleut en ce moment, Retour	Le détecteur de pluie a été activé. L'appareil retourne à la station de recharge (21).
Recharge pour travail interrompue	Le chargement a été interrompu (p. ex. manuellement ou par une panne de courant), Cause à vérifier sur place
Travail interrompu, réessayer	La tonte automatique a été interrompue (p. ex., la touche STOP (9) a été actionnée, le capot (6) a été ouvert)

Texte dans le panneau de commande	Explication
Reprendre le travail ?	Actionner la touche OK (5) pour poursuivre le travail ou appuyer sur la touche Retour (3).
Heure mal réglée	Corriger les temps
Fermez le capot pour démarrer	Fermer le capot (6)
Les travaux en cours ont été stoppés	Le processus de travail a été interrompu, Cause à vérifier sur place
Tension de batterie faible	Au début du travail, le niveau de charge de la batterie (36) ne correspond pas aux exigences minimales:
Tension de batterie faible, recharger pour démarrer	70 % pour la tonte automatique 30 % pour la tonte à point fixe (mode spot)
Tension de batterie faible, Retour à la station de recharge	Placer l'appareil dans la station de recharge (21) et attendre l'achèvement de la recharge, ou l'appareil revient de lui-même à la station de recharge (21).
Erreur de recharge inattendue	Cause à vérifier sur place, le cas échéant, vérifier le contact correct entre l'appareil et la station de recharge (21). Redémarrer la recharge : pour cela, redémarrer l'appareil et le placer à nouveau dans la station de recharge (21).
Courant de recharge trop faible	Vérifier l'alimentation électrique
Aucun signal du câble périphérique	Contrôler l'installation correcte du câble périphérique (10) et la corriger si nécessaire, Placer l'appareil à l'intérieur du périmètre et le redémarrer
Aucun signal, installer tout d'abord le câble périphérique	Contrôlez l'affichage LED (32) sur la station de recharge (21)
Perte du signal du capteur de limite	1. La LED clignote en vert : Câble périphérique (10) endommagé ou mal raccordé 2. La LED est allumée en vert en continu : Câble périphérique (10) correctement raccordé Vérifiez si le fil +/- a été correctement raccordé à la station de recharge (21).
Tondeuse verrouillée ! Temps d'attente...	Attendre que la recharge en cours soit achevée
Code PIN erroné, réessayez.	Saisir à nouveau le code PIN Conseil : Si vous êtes connecté à l'application PARKSIDE, vous pouvez y visualiser votre code PIN.
Placer dans le périmètre et réessayer	Placer l'appareil à l'intérieur du périmètre et le redémarrer
Tondeuse hors de la zone	
Redémarrez pour lancer la mise à jour du micrologiciel	Redémarrer l'appareil
Travail interrompu, réessayer	
Détecteur de pluie activé	Le capteur de pluie est activé
Tondeuse dans la station	Appareil dans la station de recharge (21)
Tondeuse pas dans la station	L'appareil n'est pas dans la station de recharge (21), placer l'appareil dans la station de recharge (21) le cas échéant
Appuyez sur la touche START pour démarrer.	Actionner la touche START (1)
Durée minimale de 30 minutes	Annonce du temps nécessaire
Recherche du signal de boucle...	L'appareil cherche son signal

Texte dans le panneau de commande	Explication
Copie de fichier, veuillez attendre	Veuillez attendre le processus de copie
Éteindre	Éteindre l'appareil
Échec de la mise à jour	Le cas échéant, exécuter à nouveau la procédure de mise à jour
Défaut	Voir Lire le protocole de travail et d'erreurs, p. 97
Moteur de coupe bloqué	Voir Supprimer des blocages, p. 101, Contacter le fabricant (voir Service-Center, p. 109)
Blocage du moteur gauche	
Blocage du moteur droit	
Remplacez la batterie	Remplacer la batterie
Anomalie de batterie	
Batterie endommagée	
Température de batterie anormale	Batterie en dehors de la plage de températures normales et la recharge a été interrompue. Après avoir atteint la plage de températures normales, la recharge se poursuit normalement. Redémarrer l'appareil le cas échéant.
Température de batterie trop basse (décharge)	Annuler la recharge
Tension de batterie trop élevée	Le chargement s'interrompt automatiquement et reprendra de lui-même dès que la batterie a refroidi
Pile Température élevée	La batterie a une température élevée
Courant de charge élevé	Annuler la recharge, Contrôler le courant d'entrée Contrôler/ remplacer le bloc d'alimentation (14) et l'unité de recharge (22).
Tension de charge élevée	Annuler la recharge, Vérifier la tension d'entrée Contrôler/ remplacer le bloc d'alimentation (14) et l'unité de recharge (22).
Température élevée	Température extérieure trop élevée Le chargement est interrompu
Tondeuse soulevée	L'appareil a été soulevé
Tondeuse retournée	Positionner l'appareil et redémarrer
Tondeuse bloquée	Dégager l'appareil et le redémarrer
Tondeuse inclinée	Positionner l'appareil et redémarrer
Température excessive du moteur	Éteindre l'appareil et le laisser refroidir
Défaut du matériel (0-5)	1. Redémarrer l'appareil 2. Si le message persiste, Contacter le fabricant (voir Service-Center, p. 109)

Texte dans le panneau de commande	Explication
Remplacer l'adaptateur (Concerne les contacts de recharge équipant la station de recharge et l'appareil)	<ol style="list-style-type: none"> 1. Contrôlez si les contacts de recharge équipant la station de recharge (21) et l'appareil sont encrassés et nettoyez-les le cas échéant. 2. Vérifiez si les contacts de recharge sur la station de recharge (21) et sur l'appareil sont endommagés (p. ex. voilés), ce qui les empêche d'appliquer impeccablement. Supprimez ces dégâts ou contactez le fabricant pour obtenir des pièces de rechange (voir <i>Service-Center</i>, p. 109) 3. Vérifiez que l'unité de recharge (22) est fermement fixée et qu'elle se trouve droite/en angle de 90° par rapport à la station de recharge (21). 4. Si le message persiste, Contacter le fabricant (voir <i>Service-Center</i>, p. 109)
Défaut moteur	Contacter le fabricant (voir <i>Service-Center</i> , p. 109)
Capteur de limite non raccordé	
Panne du capteur à effet Hall	
Recharge anormale	
Décharge anormale	
Erreur lors de la décharge de la batterie	
Erreur unité de mesure inertielle (IMU)	
Défaut moteur	
Moteur éteint	
Moteur erreur capteur à effet Hall	
Surintensité moteur	
Moteur bloqué	
Arrêt moteur à droite	
Arrêt moteur à gauche	
Panne du détecteur de pluie	
Panne du capteur de limite	

Régler la langue

(Fig. A)

1. Ouvrez le capot (6).
2. Déverrouillez l'écran (8) avec le code PIN à 4 chiffres.
3. Appuyez sur la touche OK (5) pour accéder au menu principal.
4. Sélectionnez « Réglage » à l'aide des touches fléchées (4).
5. Confirmez la sélection avec la touche OK (5).
6. Sélectionnez « Langue » à l'aide des touches fléchées (4).
7. Confirmez la sélection avec la touche OK (5).

8. Sélectionnez la langue souhaitée à l'aide des touches fléchées (4).
9. Confirmez la sélection avec la touche OK (5).
10. Revenez au menu principal avec la touche Retour (3).

Régler la date et l'heure

La date et l'heure doivent être correctement réglées pour que les réglages du temps de travail fonctionnent correctement.

Procédure (Fig. A)

1. Ouvrez le capot (6).
2. Déverrouillez l'écran (8) avec le code PIN à 4 chiffres.

3. Appuyez sur la touche OK (5) pour accéder au menu principal.
 4. Sélectionnez « Réglage » à l'aide des touches fléchées (4).
 5. Confirmez la sélection avec la touche OK (5).
 6. Sélectionnez « Date et heure » à l'aide des touches fléchées (4).
 7. Confirmez la sélection avec la touche OK (5).
 8. Modifiez la date et l'heure à l'aide des touches fléchées (4). Les différentes positions peuvent être parcourues avec la touche OK (5) (saut vers la droite).
5. Sélectionnez « Information » à l'aide des touches fléchées (4).
 6. Sélectionnez avec les touches fléchées (4) « Protocole d'erreurs » ou « Protocole de travail ».
Le protocole d'erreurs et le protocole de travail peuvent être lus ici.
 7. La touche Retour (3) vous permet de revenir au menu principal.

Vérifier la mise à jour du firmware

(Fig. A)

1. Ouvrez le capot (6).
2. Déverrouillez l'écran (8) avec le code PIN à 4 chiffres.
3. Appuyez sur la touche OK (5) pour accéder au menu principal.
4. Sélectionnez « Réglage » à l'aide des touches fléchées (4).
5. Sélectionnez « Vérification de version » à l'aide des touches fléchées (4).
Une vérification est effectuée pour savoir si un micrologiciel plus récent peut être exécuté. Si c'est le cas, il sera téléchargé et installé automatiquement.
6. La touche Retour (3) vous permet de revenir au menu principal.

Fonctionnement

Mise en marche et arrêt

Mise en marche (Fig. A)

1. Appuyez sur la touche START (1) et maintenez-la enfoncée pendant environ 3 secondes, jusqu'à ce que l'écran (8) s'allume.
2. Saisissez le code PIN à 4 chiffres. Pour savoir quelles touches correspondent aux chiffres, voir le chapitre « Réglage ».
Si vous avez saisi un code PIN erroné : Attendez environ 3 secondes ou appuyez sur la touche OK (5) pour pouvoir saisir à nouveau le code PIN. Si vous saisissez trois fois de suite un code PIN erroné, l'écran se verrouille pendant 15 secondes. Pour chaque code PIN erroné supplémentaire, la durée de blocage est doublée.
3. Appuyez sur la touche OK (5) pour accéder au menu principal.

L'appareil est maintenant en mode veille.

Restaurer les paramètres d'usine

La réinitialisation de l'appareil aux paramètres d'usine n'efface pas les données personnelles enregistrées lors d'une connexion à l'application PARKSIDE. Pour supprimer ces données, voir *Retirer l'appareil de l'application*, p. 92.

Procédure (Fig. A)

1. Ouvrez le capot (6).
2. Déverrouillez l'écran (8) avec le code PIN à 4 chiffres.
3. Appuyez sur la touche OK (5) pour accéder au menu principal.
4. Sélectionnez « Réglage » à l'aide des touches fléchées (4).
5. Confirmez la sélection avec la touche OK (5).
6. Sélectionnez « Réglage usine » à l'aide des touches fléchées (4).
7. Confirmez la sélection avec la touche OK (5).
8. Revenez au menu principal avec la touche Retour (3).
L'appareil s'éteint et se réinitialise sur les paramètres d'usine.

Lire le protocole de travail et d'erreurs

(Fig. A)

1. Ouvrez le capot (6).
2. Déverrouillez l'écran (8) avec le code PIN à 4 chiffres.
3. Appuyez sur la touche OK (5) pour accéder au menu principal.
4. Sélectionnez « Réglage » à l'aide des touches fléchées (4).

Arrêt (Fig. A)

1. Appuyez sur la touche START (1) et maintenez-la enfoncée pendant environ 3 secondes.

L'appareil s'arrête lorsque :

- on appuie sur la touche STOP (9) ;
- le capot (6) est soulevé ;
- il perd le signal du câble périphérique et ne le retrouve pas dans les 5 minutes qui suivent ;
- il dépasse le câble périphérique en tondant ;
- il est bloquée entre des obstacles et met plus de 10 secondes à trouver une sortie ;
- il est soulevé.

Consignes de travail**▲ PRUDENCE !** Risque de court-circuit !

Ne laissez jamais l'appareil fonctionner pendant un orage et débranchez la station de recharge du secteur.

- Respectez la protection sonore et les directives locales.
- Il est recommandé de ne pas laisser l'appareil travailler sous la pluie.
- Le gazon doit atteindre une hauteur de 40 mm maximum. Si le gazon est plus haut, des problèmes peuvent surgir pendant le fonctionnement.
- Le système de tonte opère de façon chaotique. Par conséquent, utilisez l'appareil régulièrement pour obtenir une pelouse régulière.
- Avant chaque utilisation, contrôlez si des animaux sauvages, pierres ou obstacles divers se trouvent sur la pelouse (zone de travail) et retirez-les immédiatement.
- L'appareil n'a pas besoin d'être démarré manuellement lorsqu'il se trouve dans la station de recharge. L'appareil démarre automatiquement selon planning.
- La station de recharge doit se trouver sous tension pour que l'appareil puisse entrer en service. Si ce n'est pas le cas, l'affichage LED de statut signale une erreur.
- Nettoyez l'appareil après chaque utilisation (voir *Nettoyage*, p. 100).

Consignes pour le démarrage hors planning

- Si le démarrage de l'appareil a lieu en dehors du planning, il travaille conformément au temps de travail défini.
- Le démarrage depuis la station de recharge requiert que la batterie ait un niveau de charge de 70 %. Dans le cas contraire, l'appareil passe automatiquement en mode de charge jusqu'à ce que la capacité dépasse 90 %, après quoi il quitte automatiquement la station de recharge.
- Le démarrage hors de la station de recharge et dans les limites du câble périphérique requiert que le niveau de charge de la batterie soit supérieur 30 %. Si le niveau de charge de la batterie est inférieur/égal à 30 %, l'appareil revient automatiquement à la station de recharge.

Consignes pour le démarrage selon planning

- Le démarrage depuis la station de recharge requiert que la batterie ait un niveau de charge de 100 %. Dans le cas contraire, l'appareil passe automatiquement en mode de charge jusqu'à ce que le niveau de charge de la batterie atteigne 100 %.
- Le démarrage hors de la station de recharge et dans les limites du câble périphérique requiert que le niveau de charge de la batterie soit supérieur 30 %. Si le niveau de charge de la batterie est inférieur/égal à 30 %, l'appareil revient automatiquement à la station de recharge.

Interruption/démarrage manuel(le) du cycle de travail**Interrompre le travail (Fig. A)**

1. Appuyez sur la touche STOP (9) pour arrêter l'appareil pendant le travail.
2. L'appareil est encore allumé mais la lame (20) a été stoppée. Éteignez l'appareil (voir *Mise en marche et arrêt*, p. 97) ou laissez l'appareil commuter tout seul sur le mode veille.

Reprendre le travail (Fig. A)

1. Ouvrez le capot (6).
2. Confirmez avec la touche OK (5).
3. Déverrouillez l'écran (8) avec le code PIN à 4 chiffres.
4. Appuyez sur la touche START (1).

- Refermez le capot (6). L'appareil démarre le cycle de travail défini ou reprend son activité précédemment interrompue.

Tondre

Il existe deux modes différents :

- Tonte manuelle
- Programmation Tondre

Remarques

- Dans ces deux modes, l'appareil longe automatiquement, tous les sept jours, les limites du câble périphérique et tond cette zone.
- En fonction de la nature de l'herbe (hauteur, épaisseur), l'appareil adapte sa vitesse de tonte afin de garantir un bon résultat.
- Si dans ce mode un dysfonctionnement est affiché, vous pouvez le corriger et le valider. Vous pouvez ensuite fermer le capot (6) et l'appareil démarre automatiquement dans les 30 secondes.

Tonte manuelle

L'appareil est démarré hors planning.

Procédure (Fig. A)

- Ouvrez le capot (6).
- Déverrouillez l'écran (8) avec le code PIN à 4 chiffres.
- Appuyez sur la touche OK (5).
- Maintenez la touche START (1) pendant 1 seconde pour démarrer la **tonte manuelle**.
- Refermez le capot (6).

Utilisation de la touche STOP

L'écran affiche le message « Arrêt d'urgence » puis le message « Continuer le travail ? ».

- **Poursuivre la tonte manuelle :**
Appuyez sur la touche OK (5).
- **Arrêter la tonte manuelle :**
Appuyez sur la touche Retour (3).

Programmation Tondre

Remarques

- Pour démarrer le mode, l'appareil doit se trouver en mode Veille (voir *Mise en marche et arrêt*, p. 97).
- L'appareil démarre automatiquement à partir du mode veille à l'heure programmée dans la programmation (voir *Réglage des temps de travail*, p. 89) lorsque les conditions nécessaires au

démarrage sont satisfaites. La touche START (1) n'est **pas** actionnée en plus, sinon l'appareil fonctionnera en mode manuel et non en mode programmation.

Utilisation de la touche STOP

L'écran affiche le message « Arrêt d'urgence » puis le message « Continuer le travail ? ».

- **Poursuivre la tonte :**
Appuyez sur la touche OK (5).
- **Arrêter la tonte :**
Appuyez sur la touche Retour (3). La tonte se poursuit dès que la prochaine heure de démarrage programmée est atteinte et que les conditions de démarrage sont satisfaites, ou lorsque vous démarrez la tonte manuelle.

Retour à la station de recharge

L'appareil se déplace dans le sens horaire le long du câble périphérique pour regagner la station.

Conditions préalables

L'appareil revient automatiquement à la station de recharge si au moins l'une des conditions suivantes est remplie :

- Le niveau de charge de la batterie est égal ou inférieur à 30 %.
- Le temps de travail défini par jour a été atteint.
- Le temps de travail va au-delà de minuit (vers minuit, l'appareil interrompt son travail).
- Il commence à pleuvoir (entretien de la pelouse pilotée par la météo).

Vous pouvez aussi envoyer manuellement l'appareil à la station de recharge.

Procédure (Fig. A)

L'appareil se trouve en mode Veille.

- Maintenez la touche Station de recharge (2) pendant 3 secondes. L'écran (8) affiche « Fermez le capot pour démarrer ».
- Refermez le capot (6). L'appareil se rend ensuite à la station de recharge (21).

Transport

Éteignez l'appareil et retirez la batterie. Assurez-vous que toutes les pièces en mouvement sont à l'arrêt complet

Procédure (Fig. I)

1. Éteignez l'appareil (voir *Mise en marche et arrêt*, p. 97).
2. Transportez l'appareil par la poignée (33), avec les lames (20) regardant en direction opposée du corps. Le dessus de l'appareil regarde en direction du corps.

Nettoyage, entretien et stockage

⚠ AVERTISSEMENT ! Risque de blessures lié au démarrage involontaire de l'appareil. Protégez-vous lors des travaux de maintenance et de nettoyage. Éteignez l'appareil et retirez la batterie (36).

Faites effectuer les travaux de réparation et de maintenance qui ne sont pas mentionnés dans cette notice par notre Centre de service après-vente. Utilisez exclusivement des pièces de rechange d'origine.

Nettoyage

⚠ AVERTISSEMENT ! Électrocution ! Ne nettoyez jamais l'appareil au jet d'eau.

Remarque

Risque de dommages. Les substances chimiques peuvent attaquer les pièces en plastique de l'appareil. N'utilisez aucun produit de nettoyage ou solvants.

Nettoyer après l'utilisation

- Pour le nettoyage, n'utilisez pas d'objets durs ou pointus. Vous pourriez endommager l'appareil.
- Nettoyez la surface de l'appareil avec une brosse douce, un pinceau ou un chiffon.

Nettoyer la station de recharge**(Fig. A/C/E/F)**

1. Retirez l'appareil de la station de recharge (21).
2. Débranchez le bloc d'alimentation (14) de la prise de courant.
3. Démontez le connecteur de recharge (15) de l'unité de recharge (22).
4. De l'unité de recharge (22), démontez le domino (18) avec le câble périphérique (10).
5. Montez le couvercle (27) de la borne de contact (30) et le couvercle (29) sur le port connecteur de recharge (31) (voir *Raccorder le câble périphérique et la station de recharge*, p. 85).

6. Démontez l'unité de recharge (22).
7. Démontez les vis de fixation (12). Utilisez pour cela la clé six pans (13) fournie.
8. Nettoyez prudemment l'unité de recharge (22) avec un chiffon doux. En cas de fort encrassement, vous pouvez utiliser une brosse ou un chiffon légèrement humidifié. **Ne nettoyez pas les ports de branchement de l'unité de recharge (22).**
9. Nettoyez prudemment l'unité de recharge (21) avec un chiffon doux. En cas de fort encrassement, vous pouvez utiliser une brosse ou un chiffon légèrement humidifié.
10. Laissez la plaque de sol (25) et l'unité de recharge (22) sécher entièrement avant le fonctionnement.
11. Montez l'unité de recharge (22) sur la plaque de sol (25) (voir *Monter la station de recharge*, p. 83).
12. Fixez la plaque de sol (25) (voir *Fixer la station de recharge*, p. 85).
13. Reconnectez le câble périphérique à l'unité de recharge (22) (voir *Raccorder le câble périphérique et la station de recharge*, p. 85).
14. Reconnectez le connecteur de recharge (15) à l'unité de recharge (22) (voir *Raccorder le câble périphérique et la station de recharge*, p. 85).
15. Branchez le bloc d'alimentation (14) à une prise de courant.
16. Nettoyez l'appareil (voir *Nettoyer l'appareil*, p. 100).
17. Remettez l'appareil dans la station de recharge (21) ou renvoyez-le dedans (voir *Retour à la station de recharge*, p. 99).

Nettoyer l'appareil**(Fig. A/J)**

1. Retirez l'appareil de la station de recharge (21).
2. Éteignez l'appareil (voir *Mise en marche et arrêt*, p. 97).
3. Retirez la batterie (36) (voir *Insérer et retirer la batterie*, p. 86).
4. En cas de besoin, nettoyez l'appareil avec un chiffon doux. En cas de fort encrassement, vous pouvez utiliser une brosse ou un chiffon légèrement humidifié.
5. Laissez l'appareil entièrement sécher avant le fonctionnement.

6. Insérez la batterie (36) (voir *Insérer et retirer la batterie*, p. 86).
7. Remettez l'appareil dans la station de recharge (21) ou renvoyez-le dedans (voir *Retour à la station de recharge*, p. 99).

Maintenance



Retirer le dispositif de verrouillage avant les travaux d'entretien



Utiliser des gants de protection

- Avant chaque utilisation, contrôlez l'appareil pour trouver des défauts tels que des pièces détachées, usagées ou endommagées.
- Vérifiez les caches et les dispositifs de protection du point de vue des dégradations et de la bonne tenue. Si nécessaire, remplacez-les.

Nous ne sommes pas responsables des dommages provoqués par nos appareils si ceux-ci sont dus à une réparation inappropriée ou à l'utilisation de pièces qui ne sont pas d'origine ou à une utilisation non conforme aux dispositions.

Remplacer les lames

Remarques

- Si la lame est émoussée, il est possible de la faire aiguiser par un atelier spécialisé.
- L'appareil est équipé de lames réversibles. Si les lames sont émoussées sur un côté, vous pouvez les retourner.
- Si les lames sont endommagées ou présentent un déséquilibre, elles doivent être remplacées (*Pièces de rechange et accessoires*, p. 109).

Outils nécessaires

- Clé (SW10)

Retourner les lames (Fig. I/J)

1. Retournez l'appareil.
2. Retirez la batterie (36) (voir *Insérer et retirer la batterie*, p. 86).
3. Desserrez les vis de lame (19) sur la partie inférieure de l'appareil.
4. Tournez les lames (20) de l'autre côté.
5. Fixez à nouveau les lames (20) avec les vis de lame (19).

6. Insérez la batterie (36) (voir *Insérer et retirer la batterie*, p. 86).

Changer les lames (Fig. I/J)

1. Retournez l'appareil.
2. Retirez la batterie (36) (voir *Insérer et retirer la batterie*, p. 86).
3. Desserrez les vis de lame (19) sur la partie inférieure de l'appareil.
4. Retirez les anciennes lames (20).
5. Fixez les lames neuves (20) avec les vis de lame (19).
6. Insérez la batterie (36) (voir *Insérer et retirer la batterie*, p. 86).

Supprimer des blocages

(Fig. I/J)

1. Retournez l'appareil.
2. Retirez la batterie (36) (voir *Insérer et retirer la batterie*, p. 86).
3. Supprimez le blocage.
4. Insérez la batterie (36) (voir *Insérer et retirer la batterie*, p. 86).

Stockage

Rangez toujours l'appareil et les accessoires dans un état :

- propre
- sec
- à l'abri de la poussière
- hors de portée des enfants

Remarques

- N'enveloppez **pas** l'appareil dans un sac en nylon, car de l'humidité et de la moisissure pourraient se former.
- Nettoyez l'appareil avant de le stocker (voir *Nettoyage*, p. 100).

Pause hivernale

- Ne stockez la batterie qu'à moitié chargée. Le niveau de charge doit s'élever à 40-60 % pendant un stockage prolongé.
- Pendant une période de stockage prolongée, vérifiez tous les 3 mois environ le niveau de charge de la batterie et rechargez-la si nécessaire.
- La température de stockage de la batterie est comprise entre 15 °C et 25 °C. Évitez une chaleur ou un froid extrême pendant le stockage. La batterie perdrait sinon en performance.
Retirez la batterie de l'appareil avant un stockage prolongé (p. ex., hivernage).

- Débranchez la station de recharge du câble périphérique.
- Isolez les contacts du câble périphérique avec du ruban adhésif.
- Après un stockage prolongé, remettez l'appareil en service, nettoyez les contacts de batterie de l'appareil et les contacts de recharge de la station de recharge avec une brosse en laiton pour éviter tout problème lors du chargement.

Dépannage

Le tableau suivant vous aide à éliminer les petites pannes :

Problème	Cause possible	Dépannage
L'appareil ne démarre pas	Batterie (36) non insérée	Placer la batterie (voir <i>Insérer et retirer la batterie</i> , p. 86)
	Batterie (36) déchargée	Charger la batterie (voir la notice d'utilisation de la batterie et du chargeur)
	Défaut du moteur	Adressez-vous au Centre de SAV. (voir <i>Service</i> , p. 105)
	Câble périphérique (10) pas correctement raccordé ou défectueux	Contrôlez l'affichage LED (32) sur la station de recharge (21) 1. La LED (32) clignote en vert : câble périphérique (10) endommagé ou mal raccordé 2. La LED (32) est allumée en vert en continu : câble périphérique (10) correctement raccordé Vérifiez si le fil +/- a été correctement raccordé à la station de recharge (21). (voir <i>Raccorder le câble périphérique et la station de recharge</i> , p. 85)
	L'appareil n'est pas positionné dans la station de recharge (21) ou à l'intérieur du câble périphérique (10).	Positionner l'appareil dans la station de recharge (21) ou à l'intérieur du câble périphérique (10).
Herbe trop longue	<ul style="list-style-type: none"> • Avant la première mise en service, l'herbe doit avoir été tondue jusqu'à une hauteur de 40 mm. • Régler une hauteur de coupe plus haute (voir <i>Régler la hauteur de coupe</i>, p. 85) 	
Arrêt du moteur	Blocage par des corps étrangers	Supprimer des blocages (voir <i>Supprimer des blocages</i> , p. 101)

Problème	Cause possible	Dépannage
Résultat du travail non satisfaisant ou moteur surchargé	Hauteur de coupe trop basse	Régler une hauteur de coupe plus haute (voir <i>Régler la hauteur de coupe</i> , p. 85)
	Lame (20) émoussée	Aiguiser ou remplacer la lame (20) (voir <i>Remplacer les lames</i> , p. 101)
	Zone de coupe obstruée	Nettoyer l'appareil (voir <i>Nettoyage</i> , p. 100)
	Lame (20) incorrectement montée	Installer la lame (20) correctement (voir <i>Remplacer les lames</i> , p. 101)
La lame (20) ne tourne pas	Lame (20) bloquée par de l'herbe	Retirer l'herbe (voir <i>Supprimer des blocages</i> , p. 101)
	Vis de lame (19) desserrée	Serrer la vis de lame (19) (voir <i>Remplacer les lames</i> , p. 101)
Bruits anormaux, cliquetis ou vibrations	Vis de lame (19) desserrée	Serrer la vis de lame (19) (voir <i>Remplacer les lames</i> , p. 101)
	Lame (20) endommagée	Remplacer la lame (20) (voir <i>Remplacer les lames</i> , p. 101)

Problème	Cause possible	Dépannage
L'appareil sort de la délimitation	Erreur de pose : Des coins à 90° peuvent provoquer une perte de signal	Poser des coins arrondis ou en angle de 45° (voir <i>Poser le câble périphérique</i> , p. 83)
	Câble périphérique (10) pas correctement raccordé ou défectueux	Contrôlez l'affichage LED (32) sur la station de recharge (21) 1. La LED (32) clignote en vert : câble périphérique (10) endommagé ou mal raccordé 2. La LED (32) est allumée en vert en continu : câble périphérique (10) correctement raccordé Vérifiez si le fil +/- a été correctement raccordé à la station de recharge (21). (voir <i>Raccorder le câble périphérique et la station de recharge</i> , p. 85)
	Montée/descente excessive dans la zone du câble périphérique (10).	L'appareil est capable de monter/descendre des montées/descentes de 25° (47 %) maximum. À une distance de 30 cm du câble périphérique (10), la montée ne doit pas être supérieure à max. 35 %. À une distance de 40 cm du câble périphérique (10), la descente ne doit pas être supérieure à max. 17 % . (voir <i>Poser le câble périphérique</i> , p. 83)
	Station de recharge (21) non installée conformément aux indications, ce qui peut provoquer des perturbations du signal.	Dans la zone de pénétration dans la station de recharge (21), il faut poser le câble périphérique (10) rectiligne sur une longueur d'au moins 2 m, et rectiligne également sur une longueur d'au moins 1 m derrière la station de recharge (21). Le bloc d'alimentation (14) et le câble périphérique (10) ne doivent d'une manière générale pas être posés en formant des boucles, et ne pas être rangés à proximité de la station de recharge (21). (voir <i>Installer la station de recharge</i> , p. 83)

Recyclage/protection de l'environnement

Enlevez la batterie de l'appareil et veuillez recycler l'appareil, la batterie, les acces-

soires et l'emballage dans le respect de l'environnement.



Les appareils électriques ne doivent pas être jetés avec les déchets ménagers.

Le symbole de la poubelle sur roues barrée d'une croix signifie que ce produit ne doit pas être éliminé comme déchet municipal non trié à la fin de sa vie utile.

Directive 2012/19/UE sur les déchets d'équipements électriques et électroniques :

les consommateurs sont légalement tenus de recycler, dans le respect de l'environnement, les équipements électriques et électroniques arrivés en fin de vie. Cela permet de garantir une valorisation écologique et respectueuse des ressources. Suivant la transposition en droit national, vous pouvez disposer des possibilités suivantes :

- Restitution à un point de vente,
- Restitution à un point de collecte officiel,
- Renvoi au fabricant / au distributeur.

Ne sont pas concernés les accessoires qui accompagnent les appareils usagés et les moyens auxiliaires sans composants électriques.



Le produit est recyclable, est soumis à une responsabilité élargie du fabricant et est collecté dans le cadre du tri sélectif.



Portez le carton à un point de recyclage.

Recycler les batteries de manière écologique



La batterie ne doit pas être jetée avec les déchets ménagers, dans le feu (risque d'explosion) ou dans l'eau. Les batteries endommagées présentent un risque pour l'environnement et pour votre santé en cas de fuites de vapeurs ou de liquides toxiques.

Vous avez l'obligation de recycler de manière écologique les batteries défectueuses ou usagées.

- N'ouvrez pas les batteries et évitez un endommagement mécanique. Il y a un risque de court-circuit et d'émanation de vapeurs qui irritent les voies respiratoires.
- Pour des raisons de sécurité, les batteries doivent être déchargées avant le recyclage.
- Appliquez du ruban adhésif sur les bornes afin d'éviter les courts-circuits.
- Recyclez les batteries auprès du magasin ou d'un point de collecte.
- **Batteries endommagées**
Manipulez des batteries endommagées à l'extérieur avec une précaution extrême !
 - Ne touchez pas de batteries endommagées à mains nues.
 - Si vous ne pouvez pas appliquer du ruban adhésif sur les bornes, restituez les batteries séparément, chacune emballée dans un sac plastique.
 - Restituez des batteries endommagées séparément dans un contenant incombustible, qui peut en plus être rempli de sable.
 - Déposez des batteries endommagées dans un point de collecte employant du personnel qualifié.

Consignes de recyclage des déchets végétaux

Éliminez les restes de coupe non pas avec les déchets ménagers, mais jetez-les avec le compost ou répartissez-les comme paillage sous des arbustes et des arbres.

Service

Garantie (Belgique)

Chère cliente, cher client, ce produit bénéficie d'une garantie de 3 ans, valable à compter de la date d'achat. En cas de manques constatés sur ce produit, vous disposez des droits légaux contre le vendeur du produit. Ces droits légaux ne sont pas limités par notre garantie présentée par la suite.

Conditions de garantie

Le délai de garantie débute avec la date d'achat. Veuillez conserver soigneusement

le ticket de caisse original. En effet, ce document vous sera réclamé comme preuve d'achat. Si un défaut de matériel ou un défaut de fabrication se présente au cours des trois ans suivant la date d'achat de ce produit, nous réparons gratuitement ou remplaçons ce produit – selon notre choix. Cette garantie suppose que l'appareil défectueux et le justificatif d'achat (ticket de caisse) nous soient présentés durant cette délai de trois ans et que la nature du manque et la manière dont celui-ci est apparu soient expliqués par écrit dans un bref courrier.

Si le défaut est couvert par notre garantie, le produit vous sera retourné, réparé ou remplacé par un neuf. Aucune nouvelle délai de garantie ne débute à la date de la réparation ou de l'échange du produit.

Durée de garantie et demande légale en dommages-intérêts

La durée de garantie n'est pas prolongée par la garantie. Ce point s'applique aussi aux pièces remplacées et réparées. Les dommages et les manques éventuellement constatés dès l'achat doivent immédiatement être signalés après le déballage. A l'expiration du délai de garantie les réparations occasionnelles sont à la charge de l'acheteur.

Volume de la garantie

L'appareil a été fabriqué avec soin, selon de sévères directives de qualité et il a été entièrement contrôlé avant la livraison.

La garantie s'applique aux défauts de matériel ou aux défauts de fabrication. Cette garantie ne s'étend pas aux parties du produit qui sont exposées à une usure normale et peuvent être donc considérées comme des pièces d'usure (par ex. Lame) ou pour des dommages affectant les parties fragiles. Cette garantie est nulle si l'appareil a été endommagé, mal utilisé ou non entretenu. Il en va de même pour des dommages provoqués par l'eau, le gel, la foudre ou le feu ou un transport inadapté. Pour une utilisation appropriée du produit, il faut impérativement respecter toutes les instructions citées dans le manuel de l'opérateur. Les actions et les domaines d'utilisation déconseillés dans la notice d'utilisation ou vis-à-vis desquels une mise en garde est émise, doivent absolument être évités.

L'appareil est destiné à un usage privé uniquement et non à un usage commercial. La

garantie est nulle en cas de mauvaise utilisation et de manipulation inappropriée, d'usage de la force et d'interventions qui n'ont pas été effectuées par notre centre de service agréé.

Marche à suivre dans le cas de garantie

Pour garantir un traitement rapide de votre demande, veuillez suivre les instructions suivantes :

- Tenez vous prêt à présenter, sur demande, le ticket de caisse et le numéro d'article (IAN 489487_2501) comme preuve d'achat.
- Vous trouverez le numéro d'article sur la plaque signalétique du produit, d'une gravure sur le produit, de la page de titre du mode d'emploi (en bas à gauche) ou sur l'autocollant au dos ou en dessous du produit.
- Si des erreurs de fonctionnement ou d'autres défauts apparaissent, contactez d'abord le centre de service désigné ci-dessous par **téléphone** ou utilisez notre **formulaire de contact**, que vous trouverez sur parksid-diy.com dans la catégorie **Service**.
- En cas de produit défectueux vous pouvez, après contact avec notre service clients, envoyer le produit, franco de port à l'adresse de service après-vente indiquée, accompagné du justificatif d'achat (ticket de caisse) et en indiquant quelle est la nature du défaut et quand celui-ci s'est produit. Pour éviter des problèmes d'acceptation et des frais supplémentaires, utilisez absolument seulement l'adresse qui vous est donnée. Assurez-vous que l'expédition ne se fait pas en port dû, comme marchandises encombrantes, envoi express ou autre taxe spéciale. Veuillez renvoyer l'appareil, y compris tous les accessoires livrés lors de l'achat et prenez toute mesure pour avoir un emballage de transport suffisamment sûr.

Garantie (France)

Chère cliente, cher client,

ce produit bénéficie d'une garantie de 3 ans, valable à compter de la date d'achat. En cas de manques constatés sur ce produit, vous disposez des droits légaux contre le vendeur du produit. Ces droits légaux ne sont pas limités par notre garantie présentée par la suite.

Indépendamment de la garantie commerciale souscrite, le vendeur reste tenu des défauts de conformité du bien et des vices rédhibitoires dans les conditions prévues aux articles L217-4 à L217-13 du Code de la consommation et aux articles 1641 à 1648 et 2232 du Code Civil.

Article L217-4 du Code de la consommation – Le vendeur livre un bien conforme au contrat et répond des défauts de conformité existant lors de la délivrance.

Il répond également des défauts de conformité résultant de l'emballage, des instructions de montage ou de l'installation lorsque celle-ci a été mise à sa charge par le contrat ou a été réalisée sous sa responsabilité.

Article L217-5 du Code de la consommation – Le bien est conforme au contrat :

1. S'il est propre à l'usage habituellement attendu d'un bien semblable et, le cas échéant :
 - s'il correspond à la description donnée par le vendeur et possède les qualités que celui-ci a présentées à l'acheteur sous forme d'échantillon ou de modèle ;
 - s'il présente les qualités qu'un acheteur peut légitimement attendre eu égard aux déclarations publiques faites par le vendeur, par le producteur ou par son représentant, notamment dans la publicité ou l'étiquetage ;
2. Ou s'il présente les caractéristiques définies d'un commun accord par les parties ou être propre à tout usage spécial recherché par l'acheteur, porté à la connaissance du vendeur et que ce dernier a accepté.

Article L217-16 du Code de la consommation – Lorsque l'acheteur demande au vendeur, pendant le cours de la garantie commerciale qui lui a été consentie lors de l'acquisition ou de la réparation d'un bien meuble, une remise en état couverte par la garantie, toute période d'immobilisation d'au moins sept jours vient s'ajouter à la durée de la garantie qui restait à courir.

Cette période court à compter de la demande d'intervention de l'acheteur ou de la mise à disposition pour réparation du bien en cause, si cette mise à disposition est postérieure à la demande d'intervention.

Article L217-12 du Code de la consommation – L'action résultant du défaut de confor-

mité se prescrit par deux ans à compter de la délivrance du bien.

Conditions de garantie

Le délai de garantie débute avec la date d'achat. Veuillez conserver soigneusement le ticket de caisse original. En effet, ce document vous sera réclamé comme preuve d'achat. Si un défaut de matériel ou un défaut de fabrication se présente au cours des trois ans suivant la date d'achat de ce produit, nous réparons gratuitement ou remplaçons ce produit – selon notre choix. Cette garantie suppose que l'appareil défectueux et le justificatif d'achat (ticket de caisse) nous soient présentés durant cette délai de trois ans et que la nature du manque et la manière dont celui-ci est apparu soient explicités par écrit dans un bref courrier.

Si le défaut est couvert par notre garantie, le produit vous sera retourné, réparé ou remplacé par un neuf. Aucune nouvelle délai de garantie ne débute à la date de la réparation ou de l'échange du produit.

Durée de garantie et demande légale en dommages-intérêts

La durée de garantie n'est pas prolongée par la garantie. Ce point s'applique aussi aux pièces remplacées et réparées. Les dommages et les manques éventuellement constatés dès l'achat doivent immédiatement être signalés après le déballage. A l'expiration du délai de garantie les réparations occasionnelles sont à la charge de l'acheteur.

Volume de la garantie

L'appareil a été fabriqué avec soin, selon de sévères directives de qualité et il a été entièrement contrôlé avant la livraison.

La garantie s'applique aux défauts de matériel ou aux défauts de fabrication. Cette garantie ne s'étend pas aux parties du produit qui sont exposées à une usure normale et peuvent être donc considérées comme des pièces d'usure (par ex. Lame) ou pour des dommages affectant les parties fragiles .

Cette garantie est nulle si l'appareil a été endommagé, mal utilisé ou non entretenu. Il en va de même pour des dommages provoqués par l'eau, le gel, la foudre ou le feu ou un transport inadapté. Pour une utilisation appropriée du produit, il faut impérativement respecter toutes les instructions citées dans le manuel de l'opérateur. Les actions et

les domaines d'utilisation déconseillés dans la notice d'utilisation ou vis-à-vis desquels une mise en garde est émise, doivent absolument être évités.

L'appareil est destiné à un usage privé uniquement et non à un usage commercial. La garantie est nulle en cas de mauvaise utilisation et de manipulation inappropriée, d'usage de la force et d'interventions qui n'ont pas été effectuées par notre centre de service agréé.

Les pièces détachées indispensables à l'utilisation du produit sont disponibles pendant la durée de la garantie du produit.

Article 1641 du Code civil

Le vendeur est tenu de la garantie à raison des défauts cachés de la chose vendue qui la rendent impropre à l'usage auquel on la destine, ou qui diminuent tellement cet usage que l'acheteur ne l'aurait pas acquise, ou n'en aurait donné qu'un moindre prix, s'il les avait connus.

Article 1648 1er alinéa du Code civil

L'action résultant des vices rédhibitoires doit être intentée par l'acquéreur dans un délai de deux ans à compter de la découverte du vice.

Marche à suivre dans le cas de garantie

Pour garantir un traitement rapide de votre demande, veuillez suivre les instructions suivantes :

- Tenez vous prêt à présenter, sur demande, le ticket de caisse et le numéro d'article (IAN 489487_2501) comme preuve d'achat.
- Vous trouverez le numéro d'article sur la plaque signalétique du produit, d'une gravure sur le produit, de la page de titre du mode d'emploi (en bas à gauche) ou sur l'autocollant au dos ou en dessous du produit.
- Si des erreurs de fonctionnement ou d'autres défauts apparaissent, contactez d'abord le centre de service désigné ci-dessous par **téléphone** ou utilisez notre **formulaire de contact**, que vous trouverez sur parkside-diy.com dans la catégorie **Service**.
- En cas de produit défectueux vous pouvez, après contact avec notre service clients, envoyer le produit, franco de port à l'adresse de service après-vente indiquée, accompagné du justificatif d'achat (ticket de caisse) et en indiquant quelle

est la nature du défaut et quand celui-ci s'est produit. Pour éviter des problèmes d'acceptation et des frais supplémentaires, utilisez absolument seulement l'adresse qui vous est donnée. Assurez-vous que l'expédition ne se fait pas en port dû, comme marchandises encombrantes, envoi express ou autre taxe spéciale. Veuillez renvoyer l'appareil, y compris tous les accessoires livrés lors de l'achat et prenez toute mesure pour avoir un emballage de transport suffisamment sûr.



Sur le site parkside-diy.com, vous pouvez consulter et télécharger ce manuel et bien d'autres. Ce QR code vous permet d'accéder directement au site parkside-diy.com. Sélectionnez votre pays et recherchez les modes d'emploi à l'aide du masque de recherche. En saisissant la référence produit (IAN) 489487_2501, vous pourrez ouvrir votre mode d'emploi.

Service de réparation

Pour les réparations **ne relevant pas de la garantie**, adressez-vous au Centre de SAV. Il vous établira volontiers un devis.

- Nous pouvons traiter uniquement les appareils qui ont été expédiés avec un emballage et un affranchissement suffisants. **Remarque :** Veuillez envoyer votre appareil nettoyé en indiquant le défaut à l'adresse connue du Centre de SAV.
- Ne seront pas acceptés les appareils envoyés en port dû ainsi que les appareils envoyés comme produits encombrants, en express ou par tout autre mode de transport spécial.
- Nous recyclons gratuitement vos appareils défectueux que vous nous renvoyez.

Service-Center

Service France
Tel.: 0800 907612
Formulaire de contact à
parkside-diy.com
IAN 489487_2501



Service Belgique
Tel.: 0800 12614
Formulaire de contact à
parkside-diy.com
IAN 489487_2501

Importateur

Veillez noter que l'adresse suivante n'est pas une adresse de service après-vente. Contactez d'abord le Centre de SAV cité ci-dessus.

Grizzly Tools GmbH & Co. KG
Stockstädter Str. 20
63762 Großostheim
ALLEMAGNE
www.grizzlytools.de

Pièces de rechange et accessoires

Vous obtiendrez des pièces de rechange et accessoires à l'adresse www.grizzlytools.shop. En cas de problèmes lors de la passation de votre commande, contactez-nous via notre boutique en ligne. Pour toute autre question, adressez-vous à : *Service-Center, p. 109*

Les pièces détachées indispensables à l'utilisation du produit sont disponibles pendant la durée de la garantie du produit.

Pos. n°	Désignation	N° de commande
10	Câble périphérique	92000058
11	Crochet	92000065
12	Vis de fixation	92000110
14/15	Bloc d'alimentation/ Connecteur de charge	92000071
20/19	Lame de rechange /Vis de rechange	92000041
22	Unité de chargement	92000070
25	Plaque de sol	92000108

Traduction de la déclaration UE de conformité originale

Produit: **Tondeuse-robot Smart**

Modèle: **PAMRS 1000 A1**

Número de serie: 000001-014000

L'objet de la déclaration décrit ci-dessus est conforme à la législation d'harmonisation de l'Union applicable:

**2006/42/EC • 2014/30/EU • 2000/14/EC & 2005/88/EC
• 2011/65/EU & (EU) 2015/863 • 2014/53/EU**

L'objet de la déclaration décrit ci-dessus est conforme à la directive 2011/65/EU du Parlement européen et du Conseil du 8 juin 2011 relative à la limitation de l'utilisation de certaines substances dangereuses dans les équipements électriques et électroniques.

Pour assurer la conformité, les normes harmonisées et les normes et réglementations nationales suivantes ont été appliquées :

**EN 62233:2008 • EN IEC 63000:2018
EN 62311:2008 • EN 60335-1:2012/A15:2021
EN 50636-2-107:2015/A3:2021 • EN 50665:2017
EN IEC 55014-1:2021 • EN IEC 55014-2:2021
EN 301 489-1 V2.2.3:2019 • EN 301 489-3 V2.3.2:2023
Final Draft EN 301 489-17 V3.3.0:2024
EN 300 328 V2.2.2 (2019-07) • EN 50663:2017 • EN 303 447 V1.3.1 (2022-04)**

Conformément à la directive 2000/14/EC relative aux émissions sonores, il est confirmé ce qui suit : Niveau de puissance acoustique (L_{WA})

– mesuré: 63,8 dB;

– garanti: 66 dB

Procédure appliquée pour l'évaluation de la conformité conformément à la directive 2000/14/EC, annexe VI.

Organisme notifié: TÜV SÜD Product Service GmbH • NB: 0123 • Ridlerstraße 65 • 80339 München • Deutschland

La présente déclaration de conformité est établie sous la seule responsabilité du fabricant:



Grizzly Tools GmbH & Co. KG
Stockstädter Str. 20
63762 Großostheim
ALLEMAGNE
05.09.2025

Christian Frank
Mandataire de documentation

Traduction de la déclaration UE de conformité originale

Produit: **Bloc d'alimentation**

Modèle: **SF-20**

IAN 489487_2501

L'objet de la déclaration décrit ci-dessus est conforme à la législation d'harmonisation de l'Union applicable:

2014/30/EU • 2014/35/EU • 2011/65/EU* & (EU) 2015/863

L'objet de la déclaration décrit ci-dessus est conforme à la directive 2011/65/EU du Parlement européen et du Conseil du 8 juin 2011 relative à la limitation de l'utilisation de certaines substances dangereuses dans les équipements électriques et électroniques.

Pour assurer la conformité, les normes harmonisées et les normes et réglementations nationales suivantes ont été appliquées :

**EN IEC 61558-1:2019 • EN 61558-2-16:2009/A1:2013
EN IEC 55014-1-2021 • EN IEC 55014-2-2021 • EN IEC 63000:2018
EN IEC 61000-3-2:2019/A1:2021 • EN 61000-3-3:2013/A2:2021**

La présente déclaration de conformité est établie sous la seule responsabilité du fabricant:



Grizzly Tools GmbH & Co. KG
Stockstädter Str. 20
63762 Großostheim
ALLEMAGNE
05.09.2025

Christian Frank
Mandataire de documentation

Inhoudsopgave

Inleiding.....	112
Reglementair gebruik.....	113
Inhoud van het pakket/accessoires.....	113
Overzicht.....	113
Functiebeschrijving.....	114
Technische gegevens.....	114
Veiligheidsaanwijzingen.....	114
Betekenis van de veiligheidsaanwijzingen.....	115
Pictogrammen en symbolen.....	115
Algemene veiligheidswaarschuwingen voor elektrisch gereedschap.....	116
Veiligheidsinstructies voor grasmaaier.....	118
Restrisico's.....	120
Installatie.....	120
Hebt u ondersteuning nodig?.....	120
Benodigde gereedschappen en hulpmiddelen.....	120
Voedingseenheid bevestigen.....	120
Laadstation monteren.....	121
Laadstation plaatsen.....	121
Begrenzingskabel repareren.....	121
Begrenzingskabel en laadstation verbinden.....	122
Laadstation bevestigen.....	123
Vorbereitung.....	123
Maaihoogte instellen.....	123
Laadproces.....	123
Inbedrijfstelling.....	124
Bedieningselementen.....	124
Het apparaat inschakelen.....	125
PIN-code wijzigen.....	125
Tijdschema instellen.....	126
Tijdschema wissen.....	126
Bedrijfstijden instellen.....	126
Secundaire gebied instellen.....	126
Spotmodus maaien/ maaien op vaste punten.....	127
Regensensor instellen.....	127
Mes-stop bij achteruitrijden.....	128
Parkside app.....	128
Apparaat uit de app verwijderen.....	128
Privacyverklaring.....	128
Instelling.....	129
Menu's op het display.....	130
Statusmeldingen op het display.....	130
Taal instellen.....	133

Datum en tijd instellen.....	133
Fabriekinstellingen herstellen.....	134
Werk- en foutenlogboek uitlezen.....	134
Controleren/uitvoeren van firmware-upgrade.....	134
Bedrijf.....	134
In- en uitschakelen.....	134
Werkinstructies.....	135
Bedrijfscyclus handmatig onderbreken/starten.....	135
Terug naar het laadstation.....	136
Transport.....	136
Reiniging, onderhoud en opslag.....	136
Reiniging.....	137
Onderhoud.....	137
Opslag.....	138
Probleemopsporing.....	139
Afvoeren/milieubescherming.....	141
Accu's milieuvriendelijk afvoeren.....	142
Instructies voor het verwijderen van groenafval.....	142
Service.....	142
Garantie.....	142
Reparatie-service.....	143
Service-Center.....	144
Importeur.....	144
Reserveonderdelen en toebehoren.....	144
Vertaling van de originele EU-conformiteitsverklaring.....	145
Vertaling van de originele EU-conformiteitsverklaring.....	146
Explosietekening.....	391

Inleiding

Hartelijk gefeliciteerd met de aankoop van uw nieuwe robotmaaier (hierna "apparaat" of "elektrisch gereedschap" genoemd).

U hebt voor een hoogwaardig product gekozen. Dit apparaat werd tijdens de productie op kwaliteit gecontroleerd en aan een eindcontrole onderworpen. Een goede werking van uw apparaat is daarom gegarandeerd.



Deze gebruiksaanwijzing maakt deel uit van dit apparaat. Ze bevat belangrijke instructies over de veiligheid, het gebruik en de afvoer van het apparaat. Lees zorgvuldig de gebruiksaanwijzing. Maak u vertrouwd met de

bedieningselementen en het juiste gebruik van het apparaat. Gebruik het apparaat alleen zoals beschreven en alleen voor de vermelde doeleinden. Bewaar de gebruiksaanwijzing zorgvuldig en geef alle documentatie mee wanneer u het apparaat aan derden doorgeeft.

Reglementair gebruik

Het apparaat is uitsluitend bedoeld voor het volgende gebruik:

- Het maaien van gazons en gras in huishoudelijke context.

Het is verboden het apparaat in een regenachtige of vochtige omgeving te gebruiken. Het apparaat is bedoeld voor gebruik door volwassenen. Jongeren ouder dan 16 jaar mogen het apparaat alleen onder toezicht gebruiken.

Elk ander gebruik dat in deze handleiding niet expliciet wordt toegestaan, kan leiden tot schade aan het apparaat en kan een ernstig risico voor de gebruiker inhouden. De bediener of gebruiker van het apparaat is verantwoordelijk voor letsel- of materiële schade aan derde partijen of hun eigendom. Het apparaat is bedoeld voor huishoudelijk gebruik. Het is niet ontworpen voor continu commercieel gebruik. Bij commercieel gebruik vervalt de garantie. De fabrikant is niet aansprakelijk voor schade die voortvloeit uit oneigenlijk gebruik of uit een foute bediening.

Het apparaat maakt deel uit van de reeks **X 20 V TEAM** en kan met accu's van de reeks **X 20 V TEAM** worden gebruikt. Accu's van de reeks **X 20 V TEAM** mogen alleen met originele laders van de reeks **X 20 V TEAM** worden geladen.

Inhoud van het pakket/ accessoires

Pak het apparaat uit en controleer de inhoud van het pakket.

Voer het verpakkingsmateriaal af zoals reglementair voorgeschreven.

- Smart robotmaaier
- Begrenzingskabel (200 m)
- 6x Bevestigingsschroeven
- 350x Haak
- Inbussleutel
- Laadstation (Laadeenheid/Bodemplaat)
- 4x Schroef
- Stekkerdoos

- 3x Vervangingsmes,
- 3x Reserveschroef
- Voedingseenheid, Oplaadstekker
- Accu
- Vertaling van de oorspronkelijke gebruiksaanwijzing

Overzicht



De afbeeldingen van het apparaat vindt u op de voorste en achterste uitvouwpagina.

(Fig. A)

- 1 Start-toets
- 2 Laadstation-toets
- 3 Terug-toets
- 4 Pijltjes-toetsen
- 5 OK-toets
- 6 Deksel
- 7 Draaiwiel
- 8 Display
- 9 STOP-toets
- 10 Begrenzingskabel
- 11 Haak
- 12 Bevestigingsschroeven
- 13 Inbussleutel
- 14 Voedingseenheid
- 15 Oplaadstekker
- 16 Schroef (Laadeenheid)
- 17 Beschermbeugel
- 18 Stekkerdoos
- 19 Mesbout
- 20 Mes
- 21 Laadstation
- 22 Laadeenheid
- 23 Laadklemmen
- 24 Indicator (Arbeitsbereik)
- 25 Bodemplaat

(Fig. D)

- 26 Groef

(Fig. E)

- 27 Afdekking (Contactbus)
- 28 Vergrendeling (Afdekking Contactbus)
- 29 Afdekking (Aansluiting Oplaadstekker)

- 30 Contactbus
- 31 Aansluiting Oplaadstekker

(Fig. G)

- 32 Led

(Fig. H)

- 33 Draaggreep

(Fig. J)

- 34 Afdekking (Accu)
- 35 Accu-ontgrendeling
- 36 Accu
- 37 Accuvak

Functiebeschrijving

Het apparaat heeft een kunststof behuizing met een elektromotor. Het snijgereedschap roteert parallel aan het 8-getrapte snijvlak. De werking van de verschillende bedienings-elementen is hieronder beschreven.

Technische gegevens

Smart robotmaaier**PAMRS 1000 A1**
 Motorspanning U20 V =
 Beschermingsgraad IPX4
 Stationair toerental n_1 3100 min⁻¹
 Snijbreedte22 cm
 Maaihoogte 25-60 mm
 Gewicht zonder accu ≈ 8,8 kg
 Geluidsdruk niveau (L_{pA})
 59,9 dB; $K_{pA}=1,88$ dB
 Geluidsvermogen niveau (L_{WA})
 – gegarandeerd 66 dB
 – gemeten63,8 dB; $K_{WA}=1,88$ dB
Laadstation **ST-101**
 Voedingsspanning22 V=, 2,5 A
 Uitgangsspanning 21 V=, 2,4 A
 Beschermingsgraad IPX4
 Gewicht2,3 kg
Voedingseenheid**SF-20**
 Voedingsspanning
 220-240 V~, 50/60 Hz, 1,5 A
 Uitgangsspanning 22,0 V=, 2,5 A
 Frequentiebereik van de begrenzingskabel
 100 Hz-148,5 kHz
 Maximaal zendvermogen van de begren-
 zingskabel 50 dBa/ 10 m
 WIFI-frequentiebereik 2400-2483,5 MHz
 Maximaal WLAN-zendvermogen19 dBm

Bluetooth-WIFI-frequentiebereik
2400-2483,5 MHz
 Maximaal Bluetooth-zendvermogen ... 8 dBm
 BeschermingsgraadIP65
 Buitentemperatuur ta 50 °C

De geluids- en trilwaarden zijn vastgesteld in overeenstemming met de normen en bepalingen die in de conformiteitsverklaring zijn vermeld.

De aangegeven totale trillingswaarden en de aangegeven geluidsemisiewaarden zijn gemeten volgens een genormeerde testprocedure en kunnen worden gebruikt om een elektrisch gereedschap met een ander gereedschap te vergelijken. De aangegeven totale trillingswaarden en de aangegeven geluidsemisiewaarden kunnen ook worden gebruikt voor een voorlopige inschatting van de belasting.

X 20 V TEAM

Het apparaat maakt deel uit van de reeks **X 20 V TEAM** en kan met accu's van de reeks **X 20 V TEAM** worden gebruikt. Accu's van de reeks **X 20 V TEAM** mogen alleen met originele laders van de reeks **X 20 V TEAM** worden geladen.

We bevelen u aan dit apparaat uitsluitend met volgende accu's: PAP 20 B1, PAP 20 B3, Smart PAPS 204 A1, Smart PAPS 208 A1
 We bevelen u aan deze accu's met volgende laders te laden: PLG 20 A3, PLG 20 A4, PLG 20 C1, PLG 20 C2, PLG 20 C3, PLG 201 A1, PDSL20 A1, PDSL20 B1, PDSL20 B2, PLGS 2012 A1

Technische specificaties van accu en lader: zie afzonderlijke gebruiksaanwijzing.

Veiligheidsaanwijzingen

Dit gedeelte behandelt de basisveiligheidsmaatregelen bij het gebruik van het apparaat.

▲ WAARSCHUWING! Persoonlijk letsel en materiële schade door ondeskundige omgang met de accu. Neem de veiligheidsinstructies en informatie over opladen en correct gebruik in de gebruiksaanwijzing van uw accu en oplader van de serie in acht **X 20 V TEAM**. Een gedetailleerde beschrijving van het laadproces en andere informatie vindt u in de aparte gebruiksaanwijzing ervan.

Betekenis van de veiligheidsaanwijzingen

▲ GEVAAR! Als u deze veiligheidsaanwijzing niet volgt, gebeurt er een ongeval. Het gevolg is ernstig lichamelijk letsel of de dood.

▲ WAARSCHUWING! Als u deze veiligheidsaanwijzing niet volgt, gebeurt er eventueel een ongeval. Het gevolg is eventueel ernstig lichamelijk letsel of de dood.

▲ VOORZICHTIG! Als u deze veiligheidsaanwijzing niet volgt, gebeurt er een ongeval. Het gevolg is eventueel lichte of matig lichamelijk letsel.

AANWIJZING! Als u deze veiligheidsaanwijzing niet volgt, gebeurt er een ongeval. Het gevolg is eventueel materiële schade.

Pictogrammen en symbolen

Pictogrammen op het apparaat



WAARSCHUWING - Voor het gebruik van de machine de gebruiksaanwijzing doorlezen!



WAARSCHUWING - Verwijder de vergrendeling voordat u werkzaamheden aan de machine uitvoert of voordat u de machine optilt!



WAARSCHUWING - Bij de werking van de machine de gepaste veiligheidsafstand in acht nemen!



WAARSCHUWING - Niet op de machine rijden!



LET OP - Roterende messen niet aanraken



LET OP: gebruik het apparaat niet in de regen!



Let op! Nalopen van de snij-inrichting



Houd omstanders en kinderen uit de buurt van het apparaat.



Spuut het apparaat nooit schoon met water!



Gevaar! Handen en voeten uit de buurt houden



Gegarandeerd geluidsvermogensniveau L_{WA} in dB(A)



Maaicirkel



Veiligheidsklasse III



Elektrische apparaten horen niet bij het huisvuil.



Instelling snijhoogte



Display

Pictogram op het laadstation



Lees de gebruiksaanwijzing



Oplader (SF-20)



Elektrische apparaten horen niet bij het huisvuil.



Laadstation Aansluiting



Led Laadstation

Pictogrammen op de voedingseenheid



Lees de gebruiksaanwijzing



Let op!



Elektrische veiligheidsklasse II (dubbele isolatie)



Kortsluitingsbestendige, gesloten veiligheidstransformator



Oplader (SF-20)



Apparaatbeveiliging



Schakelvoeding



Elektrische apparaten horen niet bij het huisvuil.

Pictogrammen in de gebruiksaanwijzing



Veiligheidshandschoenen dragen

Algemene veiligheidswaarschuwingen voor elektrisch gereedschap

⚠ WAARSCHUWING! Lees alle veiligheidswaarschuwingen, instructies, illustraties en specificaties bij dit elektrische gereedschap. Volg u niet alle onderstaande instructies, dan kan dit leiden tot elektrische schok, brand en/of ernstig letsel. **Bewaar alle waarschuwingen en instructies voor toekomstige naslag.**

De term „elektrisch gereedschap” in de waarschuwingen verwijst naar uw op netstroom aangedreven elektrische gereedschap (met netsnoer) of uw accu-aangedreven elektrische gereedschap (zonder netsnoer).

1. VEILIGE WERKPLEK

- Houd uw werkplek schoon en goed verlicht.** Rommelige of donkere werkplekken leiden tot ongevallen.
- Gebruik geen elektrische gereedschappen in omgevingen met ontplof-**

fingsgevaar, bijvoorbeeld als ontvlambare vloeistoffen, gassen of stof aanwezig is. Elektrische gereedschappen produceren vonken, die het stof of de dampen kunnen doen ontbranden.

- Houd kinderen en omstanders op een afstand terwijl u met een elektrisch gereedschap werkt.** Wordt u afgeleid, dan zou u de controle over het gereedschap kunnen verliezen.
- ## 2. ELEKTRISCHE VEILIGHEID
- De stekker van het elektrische gereedschap moet overeenkomen met het stopcontact. Breng nooit modificaties aan de stekker aan. Gebruik bij geaarde (geïsoleerde) elektrische gereedschappen nooit een adapterstekker.** Ongewijzigde stekkers en passen de stopcontacten reduceren het risico op elektrische schok.
 - Voorkom lichamelijk contact met geaarde of geïsoleerde oppervlakken zoals leidingen, radiatoren, fornuizen en koelkasten.** Er bestaat een verhoogd risico op elektrische schok als uw lichaam geaard of geïsoleerd is.
 - Stel elektrische gereedschappen niet bloot aan regen of natte omgevingen.** Indringend water in een elektrisch gereedschap verhoogt het risico op elektrische schok.
 - Gebruik het netsnoer niet voor oneigenlijke doelen. Gebruik het netsnoer niet om het elektrische gereedschap te dragen of te trekken of om de stekker uit het stopcontact te halen. Houd het netsnoer uit de buurt van warmte, olie, scherpe randen of bewegende delen.** Beschadigde of warrige netsnoeren verhogen het risico op elektrische schok.
 - Werk u buitenshuis met het elektrische gereedschap, gebruik dan een verlengkabel die geschikt is voor gebruik buitenshuis.** Het gebruik van een verlengkabel voor buitenshuis reduceert het risico op elektrische schok.
 - Als u alsnog een elektrisch gereedschap op een vochtige locatie moet gebruiken, gebruik dan een stroomvoorziening met aardlekschakelaar.** Het gebruik van een aardlekschakelaar reduceert het risico op elektrische schok.

3. **PERSOONLIJKE VEILIGHEID**

- a) **Blijf alert, kijk uit wat u doet en gebruik uw gezond verstand bij het bedienen van een elektrisch gereedschap. Gebruik een elektrisch gereedschap niet als u moe bent of onder de invloed bent van drugs, alcohol of medicijnen.** Eén moment van onoplettendheid kan bij het gebruik van elektrisch gereedschap leiden tot ernstig letsel.
- b) **Gebruik persoonlijke beschermingsmiddelen. Draag altijd oogbescherming.** Het gebruik van voor de omstandigheden passende beschermingsmiddelen zoals stofmaskers, antislipschoenen, veiligheidshelmen of oorbeschermers reduceert het risico op letsels.
- c) **Voorkom onbedoelde inschakeling. Zorg ervoor dat de schakelaar op de uit-stand staat voordat u het gereedschap aansluit op de netstroom en/of op het accupack en voordat u het opakkt of wegdraagt.** Het dragen van elektrisch gereedschap met uw vinger op de schakelaar of het onder stroom zetten van elektrisch gereedschap waarvan de schakelaar aanstaat, is vragen om ongelukken.
- d) **Verwijder eventuele stel- of moersleutels voordat u het elektrische gereedschap inschakelt.** Een achtergelaten moer- of stelsleutel op een draaiend onderdeel van het elektrische gereedschap kan leiden tot letsel.
- e) **Strek u niet te ver uit. Blijf op elk moment stevig staan en bewaar uw evenwicht.** Zo hebt u in onverwachte situaties betere controle over het elektrische gereedschap.
- f) **Draag gepaste kleding. Draag geen losse kleding of sieraden. Houd uw haren en kleding uit de buurt van bewegende delen.** Losse kleding, losse juwelen of lange haren kunnen verstrikt raken in bewegende delen.
- g) **Als het gereedschap is voorzien voor de aansluiting van stofafzuig- en stofopvangsystemen, zorg er dan voor dat die aangesloten zijn en correct worden gebruikt.** Het gebruik van stofopvangsystemen kan stofgerelateerde risico's reduceren.
- h) **Ook al hebt u reeds veel ervaring met het gereedschap, laat nooit uw waak-**

zaamheid zakken en negeer nooit de veiligheidsprincipes van het gereedschap. Eén onachtzame beweging kan in een fractie van een seconde leiden tot ernstig letsel.

4. **GEbruik EN ONDERHOUD VAN ELEKTRISCH GEREEDSCHAP**

- a) **Forceer het elektrische gereedschap niet. Gebruik het correcte elektrische gereedschap voor uw toepassing.** Het juiste elektrische gereedschap zal het werk beter en veiliger uitvoeren tegen de snelheid waarvoor het was bedoeld.
- b) **Gebruik het elektrische gereedschap niet als de aan-/uitknop niet vlot schakelt.** Een elektrisch gereedschap dat niet met de schakelaar kan worden beheerst, is gevaarlijk en moet worden vervangen.
- c) **Haal de stekker uit het stopcontact en/of haal het accupack, indien verwijderbaar, uit het elektrische gereedschap voordat u enige aanpassingen aan het gereedschap uitvoert, toebehoren verwisselt of het elektrische gereedschap opbergt.** Dergelijke preventieve veiligheidsmaatregelen reduceren het risico op onbedoelde inschakeling van het elektrische gereedschap.
- d) **Berg niet-gebruikte elektrische gereedschappen op buiten het bereik van kinderen, en laat personen die niet bekend zijn met het elektrische gereedschap of met deze instructies, niet werken met het elektrische gereedschap.** In de handen van onopgeleide gebruikers kunnen elektrische gereedschappen erg gevaarlijk zijn.
- e) **Onderhoud elektrische gereedschappen en de toebehoren ervan. Controleer ze op verkeerde uitgelijnde of vastklemmende bewegende delen, kapotte onderdelen en andere omstandigheden die de werking van het elektrische gereedschap kunnen aantasten. Laat in geval van schade het elektrische gereedschap repareren voordat u het gebruikt.** Veel ongevallen worden veroorzaakt door slecht onderhouden elektrische gereedschappen.
- f) **Houd alle snijgereedschap scherp en schoon.** Goed onderhouden snijgereedschappen met scherpe snijkanten blijven minder vaak geklemd zitten en zijn vlatter te beheersen.

- g) **Gebruik de elektrische gereedschappen, toebehoren, bits en dergelijke overeenkomstig de instructies en houd rekening met de werkomstandigheden en de uit te voeren taak.** Het gebruik van elektrische gereedschappen voor andere taken dan de bedoelde taken, kan leiden tot een gevaarlijke situatie.
- h) **Houd de handgrepen en grijpvlakken droog, schoon en olie- en vetvrij.** Gladde handgrepen en grijpvlakken hinderen de veilige omgang en de controle over het gereedschap in onverwachte situaties.
5. **GEBRUIK EN ONDERHOUD VAN ACCU-GEREEDSCHAP**
- a) **Laad het gereedschap uitsluitend op met de door de fabrikant gespecificeerde lader.** Een lader die geschikt is voor het ene type accupack kan een brandrisico inhouden als hij voor een ander type accupack wordt gebruikt.
- b) **Gebruik elektrische gereedschappen alleen met de specifiek vermelde accupacks.** Het gebruik van andere accupacks kan leiden tot risico op letsel en brand.
- c) **Berg een ongebruikt accupack op uit de buurt van andere metalen voorwerpen zoals papierclips, munten, sleutels, spijkers, schroeven of andere kleine metalen voorwerpen die een verbinding kunnen maken van het ene contact naar het andere.** Een kortsluiting van de accucontacten kan leiden tot brandwonden of brand.
- d) **Bij verkeerd gebruik kan er een vloeistof uit de accu vloeien; voorkom aanraking.** Komt u onbedoeld met de vloeistof in aanraking, spoel dan met water. Raakt de vloeistof in de ogen, raadpleeg dan onmiddellijk een arts. De lekkende vloeistof van de accu kan irritatie of brandwonden veroorzaken.
- e) **Gebruik geen accupack of gereedschap dat beschadigd of gemodificeerd is.** Beschadigde of gemodificeerde accu's kunnen onvoorspelbaar gedrag vertonen, met als gevolg brand, ontploffing of letselrisico.
- f) **Stel een accupack of gereedschap niet bloot aan vuur of te hoge temperaturen.** Blootstelling aan vuur of temperatu-

ren boven 130 °C kunnen leiden tot ontploffing.

- g) **Volg alle laadinstructies en laad het accupack of het gereedschap niet op buiten het in de instructies vermelde temperatuurbereik.** Het verkeerd laden of laden bij temperaturen buiten het gespecificeerde bereik kan leiden tot schade aan de accu en hoger brandrisico.

6. REPARATIES

- a) **Laat uw elektrische gereedschap alleen repareren door een erkend technicus met behulp van identieke vervangingsdelen.** Dit verzekert dat de veiligheid van het elektrische gereedschap wordt behouden.
- b) **Repareer beschadigde accupacks nooit zelf.** De reparatie van accupacks mag uitsluitend worden uitgevoerd door de fabrikant of door erkende reparatiediensten.

Veiligheidsinstructies voor grasmaaier

- Kinderen en personen met verminderde lichamelijke, zintuiglijke of geestelijke vermogens of gebrek aan ervaring en kennis, of personen die niet vertrouwd zijn met de gebruiksaanwijzing van de machine, mogen de machine niet gebruiken; plaatselijke voorschriften kunnen de leeftijd van de gebruiker beperken.
- **Gebruik de grasmaaier niet bij slecht weer, vooral niet bij onweer.** Dit vermindert het risico om door de bliksem te worden getroffen.
- **Inspecteer het werkgebied grondig op wilde dieren.** Wilde dieren kunnen door de draaiende grasmaaier gewond raken.
- **Onderzoek het werkgebied grondig en verwijder alle stenen, stokken, draden, botten en andere vreemde voorwerpen.** Weggeslingerde voorwerpen kunnen letsel veroorzaken.
- **Controleer voordat u de grasmaaier gebruikt altijd of het maimes en de maaier niet versleten of beschadigd zijn.** Versleten of beschadigde onderdelen verhogen het risico op letsel.
- **Controleer voor gebruik het netsnoer en eventuele verlengkabels op tekenen van beschadiging of veroudering.** Gebruik de grasmaaier niet als het snoer beschadigd of versleten is. Als

het netsnoer beschadigd of versleten is tijdens het gebruik, moet u de grasmaaier uitschakelen en het snoer niet aanraken voordat u de stekker uit het stopcontact hebt getrokken. Een beschadigd netsnoer of verlengsnoer kan leiden tot elektrische schokken, brand en/of ernstig letsel.

- **Controleer de grasopvanginrichting regelmatig op slijtage.** Een versleten of beschadigde grasopvanginrichting verhoogt het risico op letsel.
- **Laat de beschermkappen zitten. De beschermkappen moeten operationeel zijn en goed vastzitten.** Een losse, beschadigde of niet goed functionerende beschermkap kan letsel veroorzaken.
- **Houd de inlaatopeningen voor koel- lucht vrij van afzettingen.** Geblokeerde luchtinlaten en afzettingen kunnen leiden tot oververhitting of brandgevaar.
- **Draag altijd slipvrije veiligheidsschoenen wanneer u de grasmaaier bedient. Werk nooit op blote voeten of met open sandalen.** Dit vermindert het risico van voetletsel bij contact met het draaiende maimes.
- **Draag altijd een lange broek wanneer u de grasmaaier bedient.** Blote huid verhoogt de kans op letsel door uitgeworpen voorwerpen.
- **Gebruik de grasmaaier niet in nat gras. Loop daarbij, maar ren nooit.** Dit verkleint het risico op uitglijden en vallen, wat kan leiden tot letsel.
- **Gebruik de grasmaaier niet op extreem steile hellingen.** Dit vermindert het risico van controleverlies, uitglijden en vallen, wat tot letsel kan leiden.
- **Zorg bij werkzaamheden op hellingen voor een stevige ondergrond; werk altijd dwars op de helling, nooit omhoog of omlaag, en wees uiterst voorzichtig bij het veranderen van werkrichting.** Dit vermindert het risico van controleverlies, uitglijden en vallen, wat tot letsel kan leiden.
- **Wees vooral voorzichtig wanneer u achteruit maait of wanneer u de maaier naar u toe trekt. Let altijd op de omgeving.** Dit vermindert het risico van struikelen tijdens het werk.
- **Houd het netsnoer ver uit de buurt van het maimes.** Een beschadigd net-

snoer kan leiden tot elektrische schokken, brand en/of ernstig letsel.

- **Schakel de maaier uit en trek de stekker uit het stopcontact als het netsnoer verstrikt of beschadigd is geraakt.** Verwachte of beschadigde kabels kunnen het risico op elektrische schokken verhogen.
- **Raak geen messen of andere gevaarlijke onderdelen aan die nog bewegen.** Zodoende vermindert u het risico op letsel door bewegende onderdelen.
- **Zorg ervoor dat alle schakelaars zijn uitgeschakeld en dat de stekker uit het stopcontact is getrokken voordat u vastgelopen materiaal verwijdt of de grasmaaier reinigt.** Onverwachte werking van de grasmaaier kan ernstig letsel veroorzaken.
- Stop het **snijgereedschap** als de machine moet worden gekanteld voor transport bij het oversteken van andere oppervlakken dan gras en bij het vervoer van de machine naar en van het maaigebied.
- Kantel de machine niet wanneer de motor is ingeschakeld, tenzij de machine gekanteld moet worden om te starten. Kantel de machine niet meer dan absoluut noodzakelijk en til alleen het onderdeel op dat van u af wijst.
- Stop de machine verwijder de accu/ de accu's en wacht tot alle bewegende delen volledig tot stilstand zijn gekomen.
 - Als er een vreemd voorwerp is geraakt: inspecteer de machine op schade en repareer deze voordat de machine opnieuw wordt opgestart en gebruikt.
 - Als de machine abnormaal begint te trillen: controleer onmiddellijk op schade, vervang en repareer beschadigde onderdelen en controleer op losse onderdelen en draai deze vast.
- Voer reinigings- en onderhoudswerkzaamheden uit voor de opslag.
- Vervang versleten of beschadigde onderdelen alleen in sets om de symmetrie te behouden, indien van toepassing.
- Let er bij machines met meerdere **snijgereedschappen** op dat een roterend **snijgereedschap** andere **snijgereedschappen** kan laten roteren.
- Wees voorzichtig bij het afstellen van de machine en voorkom dat uw vingers klem

komen te zitten tussen bewegende **snijgereedschappen** en stationaire delen van de machine.

- Houd er bij het **snijgereedschap**-onderhoud rekening mee dat het **snijgereedschap** ook na het uitschakelen nog kan bewegen.

Verdere veiligheidsmaatregelen

- **Gebruik enkel toebehoren dat door PARKSIDE aanbevolen is.** Ongeschikte toebehoren kunnen leiden tot elektrische schok of brand.

Restrisico's

Zelfs als u dit apparaat volgens de instructies gebruikt, zijn er altijd restrisico's. De volgende gevaren kunnen ontstaan in verband met het ontwerp en de constructie van dit apparaat:

- Oogletsel, indien geen geschikte oogbescherming wordt gedragen.
- Gehoorschade indien geen passende gehoorbescherming wordt gedragen.
- Schade aan de gezondheid als gevolg van trillingen van hand en arm als het apparaat gedurende langere tijd wordt gebruikt of niet naar behoren wordt bewogen en onderhouden.
- Snijwonden
- Verwondingen door bewegende onderdelen of hete oppervlakken.

⚠ WAARSCHUWING! Gevaar door elektromagnetisch veld dat wordt gegenereerd tijdens het bedrijf van het apparaat. Dit veld kan onder bepaalde omstandigheden actieve of passieve medische implantaten negatief beïnvloeden. Om het risico op ernstige of dodelijke letsels te reduceren, adviseren wij personen met medische implantaten om hun arts en de fabrikant van het medische implantaat te raadplegen voordat zij het apparaat bedienen.

Installatie

Voor een gedetailleerde beschrijving verwijzen wij u naar de aparte installatiehandleiding.

Instructies

- Schets uw tuin voor de installatie.
- Druk de linalen uit de verpakking.

Hebt u ondersteuning nodig?

Wij bieden een installatiedienst aan.

Meer informatie vindt u op onze website: www.grizzlytools.de/service/maehroboter-installationsservice

Benodigde gereedschappen en hulpmiddelen

- Lineaal
- Inbussleutel (13)
- **(niet meegeleverd)**
 - Kruiskopschroevendraaier
 - Draadstriptang
 - Hamer
 - Potlood
 - 2x Deuvel
 - 2x Schroeven
 - Boor

Voedingseenheid bevestigen

⚠ WAARSCHUWING! Contact met elektrische leidingen kan leiden tot elektrische schokken en brand, contact met een gasleiding kan leiden tot een explosie. Beschadiging van een waterleiding kan leiden tot materiële schade en een elektrische schok. Zorg er tijdens het boren voor dat u geen nutsleidingen beschadigt. Gebruik geschikte detectoren om deze op te sporen of raadpleeg een installatieplan.

Instructies

- Bewaar de voedingseenheid (14) niet rechtstreeks op de vloer.
- De voedingseenheid (14) moet op een hoogte worden geplaatst die ontoegankelijk is voor kinderen (bijv. een hoogte van 160 cm).
- De schroefkop kan een diameter van 7 - 10 mm hebben.

Procedure

1. Markeer twee boorgaten met een potlood.
2. Boor de boorgaten met een geschikte boor.
3. Druk twee deuvels in de boorgaten.
4. Bevestig de voedingseenheid (14) aan de wand met twee schroeven.

Laadstation monteren

(Fig. B/C)

Het laadstation (21) bestaat uit een laadeenheid (22) en bodemplaat (25).

1. Plaats de laadeenheid (22) met de twee nokken eerst in de bodemplaat (25).
2. Druk de laadeenheid (22) naar beneden zodat deze stevig in de bodemplaat zit.
3. Bevestig de laadeenheid (22) met de vier bijgevoegde schroeven (16) van onder aan de bodemplaat (25).

Laadstation plaatsen

- -- Verloop begrenzingskabel
- $l < - > l$ 1,6 m Minimum hoogte
- $l < - > l$ 2 m Minimumafstand tot de wand*
- $l < - > l$ 2 m Ten minste een recht stuk van de begrenzingskabel naar de volgende bocht (voor laadstation)
- $l < - > l$ 1 m Ten minste een recht stuk van de begrenzingskabel naar de volgende bocht (achter laadstation)

*Huismuur met elektrische interferentie (bijv. metalen oppervlakken, elektrische verdelers, fotovoltaïsche systemen)

Instructies

- We raden aan om het laadstation (21) te overdekken, om weerschade te voorkomen.
- Kies voor het laadstation (21) een vlakke positie nabij een stopcontact minstens 2 m afstand voor het laadstation (21) en 1 m achter het laadstation (21).
- Bevestig het laadstation (21) pas nadat u de begrenzingskabel (10) hebt gelegd en aangesloten. Zie hiervoor *Laadstation bevestigen, Pag. 123*.
- Het laadstation (21) mag maximaal 8 cm naar achteren en maximaal 2 cm naar voren hellen.
- Verwijder oneffenheden onder het laadstation (21). Het laadstation (21) mag nooit doorzakken.
- Zorg voor voldoende afstand tot vijvers, zwembaden en trappen.

Begrenzingskabel repareren

Het apparaat door de begrenzingskabel (10) het werkgebied herkennen en het te maaien gazon en het laadstation (21) vinden.

Leg de begrenzingskabel (10) rond het gazongebied dat door het apparaat moet wor-

den bewerkt. Dit kunt u op de volgende manieren doen:

- Het gazon afbakenen. Maak de begrenzingskabel (10) vast met de haken (11) (boven de grond).
- Plaats de haken (11) op een afstand van maximaal 1 m. Gebruik extra haken (11) bij oneffenheden.
- Begraaf de begrenzingskabel (10) in de grond (max. 5 cm diepte).

Instructies

- De grasmaaier gaat ongeveer 20-30 cm cm over de begrenzingskabel (10) heen voordat hij omkeert en een nieuw pad zoekt. Leg de begrenzingskabel (10) zo, dat de robotmaaier geen schade kan aanrichten.
- We raden aan om in het begin de begrenzingskabel (10) af te steken met de haken (11) zodat u later nog correcties kunt aanbrengen.
- Het apparaat werkt perfect met een begrenzingskabellengte tot 200 m. Gebruik geen langere begrenzingskabel (10).
- Het gazon moet worden omheind als één gesloten gebied.
- Parallel lopende begrenzingskabels (10) met een afstand van minstens 10 cm cm worden door de robotmaaier als hindernis herkend en omzeild.
- Parallel lopende begrenzingskabels (10) met een afstand van minstens 5 cm worden door het apparaat als hindernis herkend en omzeild.
- Vermijd het maken van hoeken onder een hoek van 90°. Verdeel ze in plaats daarvan in twee hoeken van 45° (pagina a ≤ 20 cm).
- Het apparaat is in staat om stationaire en vaste obstakels hoger dan 10 cm na contact te detecteren en te ontwijken (bijv. muren, tuinmeubilair, enz.). Bescherm gevoelige hindernissen (bv. bloemperken) op het maaiveld met behulp van de begrenzingskabel (10) met een minimum afstand van $l < - > l$ 30 cm.
- Bewaar tussen afgebakende hindernissen een minimumafstand van $l < - > l$ 1 m. Die hindernissen waartussen deze minimumafstand niet kan worden aangehouden, moeten als een hindernis worden afgebakend

- Steek nooit de begrenzingskabel (10) over. Dit kan leiden tot storingen en defecten in de werking van het apparaat.

Boom

Het apparaat herkent bomen als normale hindernis. Uitstekende wortels kunnen echter schade veroorzaken aan de onderkant/messen (20). Daarom raden we aan om bomen extra af te bakenen met de begrenzingskabel (10). Bewaar een minimum afstand van $l < - > l$ 30 cm.

Steen

- Verwijder kleine stenen (kleiner dan 10 cm) uit het maaiveld. Het kan tot schade aan het apparaat en aan de messen (20) leiden.
- Het apparaat herkent stenen (groter dan 10 cm) als normale hindernis. We raden aan om stenen extra af te bakenen met behulp van de begrenzingskabel (10).

Helling/ Daling

- Het apparaat kan rijden op hellingen/dalingen van max. 25° (47 %). Op een afstand van 30 cm tot de begrenzingskabel (10) mag de helling niet meer dan 35 % bedragen. Op een afstand van 40 cm tot de begrenzingskabel (10) mag daling niet meer dan 17 % bedragen.
- Zorg ervoor dat u tussen de begrenzingskabel (10) en een hindernis op een helling een afstand van minstens 30 cm en op een daling van 40 cm bewaart.

Open watergebieden

Indien mogelijk moeten open watergebieden worden omsloten door de begrenzingskabel (10) of zo worden geconstrueerd dat het apparaat niet in het water kan onderduiken. Dat zou namelijk kunnen leiden tot elektrische schade aan het apparaat.

- $l < - > l$ 70 cm Minimum afstand tot water
- $l < - > l$ 30 cm naar een douchevlak/waterkraan
- $l < - > l$ 35 cm Minimum afstand tot kleine muren

Pad/ Straat

Als paden en wegen gelijk liggen met het gazon, kan het apparaat er gemakkelijk overheen. Als er een hoogteverschil tussen het gazon en het pad of de straat bestaat, bakenen dan het pad of de straat af met een veiligheidsafstand van ong. 30 cm.

- $l < - > l$ 35 cm Minimum afstand tot hielen
- $l < - > l$ 5 cm tot voetwegen/ gazonranden

Smalle passages

Smalle passages op het afgebakende maaiveld moeten minimaal 1,2 m breed en maximaal 8 m lang zijn. De breedte van 1,2 m verwijst naar de afstand van de begrenzingskabel (10). De begrenzingskabel (10) wordt bij het maaien door de grasmaaier aan beide zijden 20 cm overschreden.

Begrenzingskabel en laadstation verbinden

Instructies

- Laat bij het leggen van de begrenzingskabel (10) deze 0,5 - 1 m langer dan nodig om kabel over te houden voor correcties.
- Als de led (32) op de laadeenheid (22) continu groen brandt, is de begrenzingskabel (10) correct aangesloten op het laadstation (21).
- Leg de "eruit stekende" resten van de begrenzingskabel (10) niet samen. Dit kan leiden tot storingen en defecten in de werking van het apparaat.

Procedure (Fig. A/D/E/F)

1. Strip ongeveer 10-15 mm isolatie van beide uiteinden van de begrenzingskabel (10) met een draadstripper.
2. Leid het aan het laadstation (21) van achter komende kabeleinde van de begrenzingskabel (10) door de groef (26) onder de bodemplaat (25).
3. Klem het naar voren lopende kabeluiteinde van de begrenzingskabel (10) aan de rechter insteekplaats van de stekkerdoos (18). De begrenzingsdraad (10) omsluit het gebied van het te maaien gazon en de stekkerdoos (18) wijst met de oranje klemmen naar boven.
4. Klem het naar achter lopende kabeluiteinde van de begrenzingskabel (10) aan de linker insteekplaats van de stekkerdoos (18).
5. Duw de vergrendeling (28) naar boven en verwijder het deksel (27).
6. Steek de stekkerdoos (18) in de contactbussen (+/-) (30).
7. Plaats het deksel (27) weer in de laadeenheid (22). De vergrendeling (28) moet vastklikken.
8. Verwijder het deksel van de laadstekker (29) van de laadeenheid (22).
9. Steek de laadstekker (15) in de aansluiting (31) en schroef hem vast.

10. Steek de laadstekker (15) in de voedings-eenheid (14) en schroef hem vast.
11. Sluit de voedingseenheid (14) aan op de stroomvoorziening.
12. Controleer of de led (32) op het laadstation (21) permanent groen brandt.

Laadstation bevestigen

Aanwijzing

De indicator (24) van het laadstation (21) moet zich binnen het afgebakende maaiveld bevinden.

Procedure (Fig. G)

1. Maak de bevestigingsschroeven (12) en de binnenzeskant (13) los van het frame.
2. Plaats de beschermbuigel (17) aan de zijkant van de bodemplaat (25) binnen het omsloten gazongebied.
3. Bevestig het laadstation (25) aan de vloer met de bevestigingsschroeven (12). De bevestigingsschroeven (12) worden met de meegeleverde inbusleutel (13) in de bodem geschroefd.

Vorbereiding

⚠ WAARSCHUWING! Gevaar voor letsel door onbedoeld aanlopen van het apparaat. Verricht alleen die werkzaamheden waarvan u zeker weet dat u ze correct kunt uitvoeren. Bent u niet zeker, richt u dan tot een vakman of direct tot onze klantendienst.

Maaihogte instellen

Gazononderhoud

Regelmatig maaien stimuleert de bladvorming van het gras en doet tegelijkertijd onkruid afsterven. Zo krijgt het gazon na elke maaibeurt grotere dichtheid en ontstaat een gazon dat gelijkmatig tegen belasting bestand is. De eerste maaibeurt gebeurt ongeveer in april bij een grashoogte van 70-80 mm. In de groeiperiode wordt het gras minstens eenmaal per week gemaaid.

Instructies

- Voor de eerste maaibeurt van het seizoen moet een hoge maaihogte worden ingesteld.
- Maai het gazon met een grasmaaier als de gazonhoogte meer dan 40 mm is.

Procedure (Fig. A)

U kunt een maaihogte tussen 25-60 mm instellen.

1. Open het deksel (6).
2. Stel het draaiwiel (7) in op de gewenste maaihogte.
3. Sluit het deksel (6) weer.

Laadproces

⚠ WAARSCHUWING! Persoonlijk letsel en materiële schade door ondeskundige omgang met de accu. Neem de veiligheidsinstructies en informatie over opladen en correct gebruik in de gebruiksaanwijzing van uw accu en oplader van de serie in acht **X 20 V TEAM**. Een gedetailleerde beschrijving van het laadproces en andere informatie vindt u in de aparte gebruiksaanwijzing

ervan. **⚠ WAARSCHUWING!** Gevaar voor letsel door lekkende elektrolytoplossing! Stel de accu niet bloot aan extreme omstandigheden zoals hitte en schokken. Spoel bij contact met de ogen of huid de desbetreffende plek met water of neutralisator en raadpleeg een arts.

⚠ WAARSCHUWING! Gevaar voor letsel door elektrische schokken! Laad accu's alleen op in droge ruimtes. De buitenkant van de accu moet schoon en droog zijn voordat u de oplader aansluit.

- Laad de accu op vóór het eerste gebruik.
- Neem in ieder geval de geldende veiligheidsvoorschriften, alsmede de voorschriften en aanwijzingen inzake milieubescherming in acht.
- Een beduidend kortere bedrijfstijd ondanks het opladen, betekent dat de accu opgebruikt is en moet worden vervangen. Gebruik uitsluitend een originele accu die u via de klantendienst kunt verkrijgen.
- Defecten die het gevolg zijn van onoordeelkundig of oneigenlijk gebruik, zijn uitgesloten van de garantie.

Accu plaatsen en verwijderen

⚠ WAARSCHUWING! Gevaar voor letsel door onbedoeld aanlopen van het apparaat. Plaats de accu (36) pas in het apparaat wanneer het volledig gebruiksklaar is.

Aanwijzing

Een verkeerde accu kan het apparaat en de accu beschadigen.

Accu plaatsen (Fig. J)

1. Draai het apparaat om.
2. Draai de 4 schroeven aan de onderkant van het apparaat los en open het accuvak (37).
3. Plaats de accu (36) langs de geleiderail in het accuvak (37). De accu (36) klikt hoorbaar vast.
4. Sluit het accuvak (37) weer door de 4 schroeven aan de onderkant van het apparaat vast te draaien.

Accu verwijderen (Fig. J)

1. Druk op de STOP-toets (9) in geval het apparaat in werking is. Als het apparaat uit staat, ga dan naar stap 3.
2. Schakel het apparaat uit (zie *In- en uitschakelen*, Pag. 134).
3. Draai het apparaat om.
4. Draai de 4 schroeven aan de onderkant van het apparaat los en open het accuvak (37).
5. Druk op de accuontgrendeling (35) aan de accu (36) en houd ze ingedrukt. Trek de accu (36) uit het accuvak (37).
6. Sluit het accuvak (37) weer door de 4 schroeven aan de onderkant van het apparaat vast te draaien.

Accu opladen

Het apparaat keert automatisch terug naar het laadstation als het laadtoestand van de accu 30% of minder is (zie *Terug naar het laadstation*, Pag. 136).

Nadat de accu volledig is opgeladen, stopt het laadproces en schakelt het apparaat over op de stand-by modus.

Pictogram op het laadstation (Fig. G)



Led (32) knippert groen

Begrenzingskabel (10) beschadigd of verkeerd aangesloten



Led (32) brandt rood

Accu wordt opgeladen

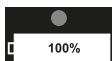

Led (32) brandt groen

Accu geladen

Laadtoestand van de accu controleren

U kunt op elk moment de laadtoestand van het apparaat controleren op het display (8).

Procedure (Fig. A)

1. Open het deksel (6).
2. Ontgrendel het display (8) met de 4-cijferige PIN-code.
3. De acculaadtoestand kan nu worden afgelezen van het accusymbool rechtsboven.
4. Druk op de START-toets (1) en sluit het deksel (6) weer. Het apparaat hervat zijn eerder onderbroken activiteit.
Het is ook mogelijk om de acculaadtoestand af te lezen zonder het display (8) te ontgrendelen, maar het is gemakkelijker als het display (8) ontgrendeld is.

Inbedrijfstelling

⚠ WAARSCHUWING! Gevaar voor letsel door onbedoeld aanlopen van het apparaat. Plaats de accu pas in het apparaat als het apparaat volledig is voorbereid voor gebruik.

Bedieningselementen







Maak u vóór het eerste gebruik van het apparaat vertrouwd met de bedieningselementen van het apparaat.

STOP-toets

(Fig. A)

- Het apparaat stopt onmiddellijk
- Invoerfouten worden bevestigd / nieuwe invoer mogelijk na indrukken van de STOP-knop (9)

**Bedieningspaneel
(Fig. A)**

Toets	Benaming	Aantal	Functie
	Start-toets (1)	-	Schakelt het apparaat in en uit.
	Laadstation-toets (2)	1	Druk in stand-by-modus om het apparaat terug te laten keren naar het laadstation (21)
	Terug-toets (3)	-	Terug naar het vorige menu De volgende werkopdracht annuleren
	Pijltjes-toets (4)	2	De selectie/cursor omhoog verplaatsen in de menu-interface Cijfer verhogen bij het instellen van parameters
	Pijltjes-toets (4)	3	De selectie/cursor in de menu-interface naar beneden verplaatsen Cijfer verminderen bij het instellen van parameters
	OK-toets (5)	4	Instelling bevestigen Het oproepen van de PIN-input-interface na het beëindigen van een foutconditie Volgende menu oproepen Bevestiging om van het hoofdmenu naar het volgende menuniveau te gaan

Het apparaat inschakelen

Instructies

- De datum en tijd moet correct ingesteld zijn om ervoor te zorgen dat de ingestelde bedrijfstijd correct functioneert.
- **Ken een PIN toe** - Bedenk een geschikte PIN voor de eerste inbedrijfstelling. U kunt de PIN-code noteren voor uw administratie. Bewaar de PIN veilig buiten bereik van derden!

Inschakelen (Fig. A)

1. Houd de START-knop (1) ongeveer 3 seconden ingedrukt totdat het display (8) oplicht.
2. Stel de gewenste taal in. Selecteer met de pijltoetsen (4) en bevestig uw keuze met de OK-toets (5).
3. Stel de datum en tijd in met de pijltjes-toetsen (4). Bevestig met de OK-toets (5). Met de OK-toets (5) (sprong naar rechts)

kan door de afzonderlijke posities worden genavigeerd.

4. Voer uw PIN in.
5. Druk op de OK-toets (5) om het hoofdmenu te openen. Het apparaat staat nu in de stand-by modus.

PIN-code wijzigen

(Fig. A)

1. Open het deksel (6).
2. Ontgrendel het display (8) met de 4-cijferige PIN-code.
3. Druk op de OK-toets (5) om het hoofdmenu te openen.
4. Selecteer met de pijltoetsen (4) „Instelling“.
5. Bevestig de selectie met de OK-toets (5).
6. Gebruik de pijltjestoetsen (4) om “PIN wijzigen” te selecteren.
7. Bevestig de selectie met de OK-toets (5).

8. Voer de oude 4-cijferige PIN-code in. Als u de pin verkeerd hebt ingevoerd, keert u met de terug-toets (3) terug naar de PIN-invoer.
9. Voer nu een nieuwe PIN-code in.
10. Bevestig de nieuwe PIN door de nieuwe PIN opnieuw in te voeren. Als u de PIN-code verkeerd hebt ingevoerd, keert u met de Terug-toets (3) terug naar de PIN-invoer en herhaalt u stap 8 en 9.
11. U herkent een geslaagde wijziging wanneer „Succesvol!“ op het display (8) verschijnt. Keer terug naar het hoofdmenu met de Terug-toets (3).

Tijdschema instellen

(Fig. A)

1. Open het deksel (6).
2. Ontgrendel het display (8) met de 4-cijferige PIN-code.
3. Druk op de OK-toets (5) om het hoofdmenu te openen.
4. Selecteer met de pijltoetsen (4) een „tijdscherma“.
5. Selecteer de dag die u wilt instellen (ma, di, wo, do, vr, za, zo of alle) met de pijltoetsen (4).
6. Druk op de OK-toets (9) om de daginstelling in te voeren.
7. Selecteer de start- en eindtijd met de pijltoetsen (4). Per dag kunnen twee maaiperiodes worden ingesteld.
8. Druk op de OK-toets (9) om te bevestigen en de selectie keert terug naar de linkerkant van de tag. Als u alleen een maaiperiode wilt instellen, gebruikt u de terug-toets (3) om terug te keren naar de dag of naar het hoofdmenu.
9. Herhaal stap 5-8 om de periode voor elke dag van de week te selecteren.
10. Druk op de OK-toets (9) om het resultaat van deze instelling te bevestigen.

Tijdschema wissen

(Fig. A)

1. Verplaats de selectie naar "Alle" (linksboven) met de pijltoetsen (4).
2. Houd de terug-toets (3) ingedrukt om het hele tijdschema voor de week te wissen.

Bedrijfstijden instellen

De werktijd die in de fabriek ingesteld werd is 8 uur. Het ? apparaat zal **niet** continu werken gedurende deze tijd. Een cyclus wordt

herhaald binnen de werktijd. Deze bestaat uit 2 fasen: Maaitijd en laadtijd.

De werkelijke maaitijd hangt af van het soort gras, de groeiomstandigheden, de vochtigheid en de vlakheid van het werkgebied.

Maaitijd (100 % acculaadtoestand):
~ 70 min. met accu (4 Ah)

Aanbevolen werkgebied/werktijd per dag

- 200 m² ~ 3,5 uur
- 400 m² ~ 7 uur
- 600 m² ~ 10 uur
- 800 m² ~ 13,5 uur
- 1000 m² ~ 16 uur

Aanwijzing

Een verlenging van de werktijd tijdens pauzes bij regen kan direct via het apparaat worden ingesteld (zie *Regensensor instellen*, Pag. 127).

Procedure (Fig. A)

1. Open het deksel (6).
2. Ontgrendel het display (8) met de 4-cijferige PIN-code.
3. Druk op de OK-toets (5) om het hoofdmenu te openen.
4. Selecteer met de pijltoetsen (4) „Instelling“.
5. Bevestig de selectie met de OK-toets (5).
6. Selecteer "Werktijd" met de pijltoetsen (4).
7. Bevestig de selectie met de OK-toets (5).
8. Selecteer de gewenste werktijd met de pijltoetsen (4). U stelt de werktijd in volledige uren per dag in.
9. Bevestig de selectie met de OK-toets (5).
10. Keer terug naar het hoofdmenu met de Terug-toets (3).

Secundaire gebied instellen

In zeer schuine tuinen kan de oppervlakte-output worden verbeterd, dat secundaire startpunten vast te leggen. In dit geval kunnen verschillende startpunten op de begrenzungskabel worden gekozen. Hierdoor kan het apparaat moeilijk bereikbare delen van uw tuin bereiken. Het apparaat legt de geselecteerde afstand af langs de begrenzungsdraad en begint in dit gebied te maaien.

U kunt 5 andere startpunten vrij kiezen. Om dit te doen, meet u de afstand tussen het laadstation en het startpunt tegen de klok in langs de begrenzungskabel. U gebruikt de

frequentie in procenten om te bepalen hoe vaak het apparaat begint te werken vanaf het laadstation of vanaf de respectieve startpunten. Het maaiproces is in deze modus nog steeds chaotisch. De secundaire startpunten worden automatisch benaderd tijdens werkuren en volgens tijdschema.

Instructies

- Het apparaat rijdt langs de begrenzingskabel (1 - 500 m) voor de afstand die u hebt opgegeven "Afstand (dst) m" en begint dan te maaien.
- Door de frequentie op te geven onder "Percentage (pct)%" bepaalt u hoe vaak het apparaat zijn werk start vanaf het laadstation of vanaf de betreffende startpunten. De som van de "Percentage (pct)%"-specificatie van de 5 secundaire gebieden (zones) moet kleiner zijn dan of gelijk aan 100 %.

Procedure (Fig. A)

1. Open het deksel (6).
2. Ontgrendel het display (8) met de 4-cijferige PIN-code.
3. Druk op de OK-toets (5) om het hoofdmenu te openen.
4. Selecteer „Secundaire bereiken (zones)" met de pijltoetsen (4).
5. Druk op de toets OK (5) om een secundair gebied (zone) te selecteren. Selecteer de startafstand "Afstand (dst)m" en de verhouding "Percentage (pct)%" van het te maaien gebied met de pijltjestoetsen (4) en druk op de OK-toets (5) om te bevestigen. Na de selectie keert u automatisch terug naar het overzicht van de secundaire gebieden (areas).
6. Herhaal stap 5 om de instelling van elk secundair gebied (zone) te voltooien.
7. Druk op de OK-toets (5) om het resultaat van de instelling te bevestigen.

Spotmodus maaien/ maaien op vaste punten

Met deze functie kunt u gazons, die anders bedekt zouden zijn met zitmeubels, speeltoestellen of iets dergelijks, gericht maaien.

Instructies

- Het apparaat maait tegen de klok in en schakelt over naar na een maaistraal van 1 m of 3,5 minuten maaien over naar „Automatisch maaien".

- Als het apparaat op een hindernis stoot, stopt het. Het display geeft aan dat het maaien is gestopt en het apparaat schakelt over naar de stand-bymodus.
- Wanneer de grasmaaier de begrenzingskabel raakt, maait hij verder in de tegenovergestelde spiraalrichting.
- Als de laadtoestand van de accu minder dan 30 % bedraagt, toont het display na 2 seconden „Lage batterijspanning". Laad de grasmaaier op voordat u het vaste punt kunt gaan maaien.

Procedure (Fig. A)

1. Stel het apparaat op het beoogde gebied van het gazon.
2. Open het deksel (6).
3. Ontgrendel het display (8) met de 4-cijferige PIN-code.
4. Druk op de OK-toets (5) om het hoofdmenu te openen.
5. Selecteer met de pijltoetsen (4) „Spotmodus". Het display (8) geeft weer: „Sluit het deksel om te starten".
6. Sluit het deksel (6) en het apparaat begint op het vaste punt te maaien.

Regensensor instellen

Als de regensensor is ingeschakeld, keert het apparaat bij regen terug naar het laadstation. Bij levering is de regensensor altijd geactiveerd.

⚠ VOORZICHTIG! Kortsluitingsgevaar.

Laat het apparaat nooit werken tijdens onweer en koppel het laadstation los van het stroomnet.

Procedure (Fig. A)

1. Open het deksel (6).
2. Ontgrendel het display (8) met de 4-cijferige PIN-code.
3. Druk op de OK-toets (5) om het hoofdmenu te openen.
4. Selecteer met de pijltjestoetsen (4) „Instelling".
5. Bevestig de selectie met de OK-toets (5).
6. Selecteer met de pijltjestoetsen (4) „Regenmodus".
7. Bevestig de selectie met de OK-toets (5).
8. Regensensor activeren/deactiveren
 - **Deactiveren**
Om de regensensor te deactiveren, selecteert u "Deactiveren" en bevestigt u de keuze met de OK-toets (5).

• **Activeren**

Om de regensensor te deactiveren, selecteert u „Activeren" en bevestigt u de keuze met de OK-toets (5). Kies een tijd in minuten waarop de grasmaaier na de regen weer moet gaan werken. Bepaal ook of de grasmaaier de werkonderbreking door de regen moet inhalen. Bevestig elke selectie met de OK-toets (5).

- Keer terug naar het hoofdmenu met de terug-toets (3).

Mes-stop bij achteruitrijden

In de PARKSIDE app beschikbaar.

Om de veiligheid te vergroten, kan bij het achteruitrijden een messtop worden geactiveerd of gedeactiveerd.

PARKSIDE app



Met de PARKSIDE-app kunt u het apparaat bewaken en bepaalde functies bedienen. De functies kunnen veranderen door updates van de app en de firmware. Het apparaat communiceert met de app via Bluetooth®.

Voorwaarden

Om het apparaat in de PARKSIDE-app te vinden, moet aan de volgende voorwaarden worden voldaan:

- Op uw Smartphone is de PARKSIDE-app geïnstalleerd en Bluetooth® en WLAN geactiveerd.
- Geen enkele andere smartphone heeft eerder verbinding gemaakt met het apparaat. Als dit wel het geval is, moet deze verbinding eerst worden verwijderd. Er kan slechts één smartphone met het apparaat verbonden zijn.

Apparaat voorbereiden

- Open het deksel (6).
- Ontgrendel het display (8) met de 4-cijferige PIN-code.
- Druk op de OK-toets (5) om het hoofdmenu te openen.
- Selecteer „Setting/Instellingen" met de pijltjestoetsen (4).
- Bevestig de selectie met de OK-toets (5).
- Selecteer met de pijltjestoetsen (4) „WiFi activeren”.

Koppel het apparaat met de PARKSIDE-app

- Activeer Bluetooth® op uw smartphone.
- Open de PARKSIDE-app.

3. **Jouw apparaten.**

Het apparaat wordt in de lijst aangegeven.

U hebt 1 minuut om u met het apparaat te verbinden.

Selecteer het apparaat in de lijst.

Als het apparaat niet wordt weergegeven in de lijst, schakelt u het apparaat uit en herhaalt u de bovenstaande stappen.

Apparaat bewaken en besturen

1. **Jouw apparaten.**

2. Selecteer het apparaat in de lijst.

De overzichtspagina van het apparaat wordt weergegeven.

3. Selecteer de gewenste instelling op de overzichtspagina.

Kies voor hulp in geval van twijfel.

Er verschijnt een dialoogvenster met een beschrijving van de betreffende instelling.

Apparaat uit de app verwijderen

Als een apparaat uit de app wordt verwijderd, worden de bijbehorende gegevens ook verwijderd.

1. **Jouw apparaten.**

2. Veeg de kaart van het apparaat van rechts naar links.



3. Bevestig het dialoogvenster.

Privacyverklaring

zie Pagina Meer; sectie Juridisch, Privacyverklaring

Verklaring gegevensbescherming

Houd er rekening mee dat elke eindgebruiker zelf verantwoordelijk is voor het wissen van de gegevens op de oude apparaten die moeten worden afgevoerd.

Instelling

Het apparaat heeft de volgende instelmogelijkheden die u via het bedieningspaneel kunt uitvoeren als u de fabrieksinstellingen wilt wijzigen.

Menu's op het display

Hoofdmenu	2. Menuniveau	3. Menuniveau	
Spotmodus			
Instelling	Taal		
	Datum & tijd		
	Regenmodus		
	Werktijd		
	WiFi activeren		
	PIN-code wijzigen		
	Informatie		Foutprotocol
			Werkprotocol
		Apparaatinformatie	
	Fabrieksinstelling		
	Controle versie		
Tijdschema			
Secundaire gebieden			

Statusmeldingen op het display

Tekst op het bedieningspaneel	Verklaring
Standby	Apparaat bevindt zich in de stand-by-modus Er zijn geen foutmeldingen
PIN invoeren	Vraag om PIN in te voeren
Opladen	Apparaat wordt opgeladen
Automatisch maaien	Apparaat maait automatisch
Maaien	Apparaat maait
Spotmodus	Het apparaat maait een afgebakend gebied
Maaien op vaste punten beëindigd	Maaien voltooid in „spotmodus”
Terugkeer	Apparaat opnieuw op weg naar het laadstation (21)
Gepauzeerd	Apparaat in pauzestand geactiveerd door: Druk op de STOP-toets (9) Druk op de „Pause“-toets op de APP
Noodstop	Er werd op de STOP-toets (9) gedrukt
Opladen om te werken	Apparaat wordt opgeladen
Updaten	Firmware-upgrade uitvoeren/wordt uitgevoerd
Het regent op dit moment, Terugkeer	De regensensor werd geactiveerd. Apparaat keert terug naar het laadstation (21).
Opladen om te werken onderbroken	Laden werd onderbroken (B.v. handmatig of door een stroomuitval), Oorzaak ter plaatse controleren
Werk onderbroken, probeer opnieuw	Het automatisch maaien werd onderbroken (bijv. STOP-knop (9) werd ingedrukt, deksel (6) werd geopend)
Doorgaan met werken?	Druk op de OK-toets (5) om verder te werken of druk op de Terug-toets (3)

Tekst op het bedieningspaneel	Verklaring
Tijd verkeerd ingesteld	Tijden corrigeren
Sluit het deksel om te starten	Deksel (6) sluiten
De huidige werkzaamheden zijn gestopt	Werkproces werd onderbroken, Oorzaak ter plaatse controleren
Lage accuspanning	De laadtoestand van de accu (36) voldoet bij aanvang van de werkzaamheden niet aan de minimumeisen:
Lage accuspanning, opladen om te starten	70% voor automatisch maaien
Lage accuspanning, Accu bijna leeg	30 % voor vastpuntmaaieren (spot-modus)
Onverwachte laadfout	Plaats het apparaat in het laadstation (21) of wacht tot het laadproces is voltooid of het apparaat automatisch terugkeert naar het laadstation (21)
Laadstroom te laag	Oorzaak ter plaatse controleren, controleer zo nodig het juiste contact tussen apparaat en laadstation 21. Start het laadproces opnieuw door het apparaat opnieuw op te starten en het opnieuw in het laadstation (21) te plaatsen
Laadstroom te laag	Stroomtoevoer controleren
Geen grenslijnsignaal	Correcte installatie van de begrenziingskabel (10) controleren en zo nodig corrigeren, Plaats het apparaat binnen de begrenzing en start hem opnieuw
Geen signaal, stel eerst de grenslijn op	Controleer het led-display (32) aan het laadstation (21)
Verloren slijpsignaal	<ol style="list-style-type: none"> 1. Led knippert groen: Begrenziingskabel (10) beschadigd of verkeerd aangesloten 2. De led brandt permanent groen: Begrenziingskabel (10) juist aangesloten Controleer of +/- leiding juist aan het laadstation (21) werd aangesloten
Maaier geblokkeerd! Wacht-tijd...	Wachten tot het lopende proces is voltooid
Verkeerde PIN, probeer opnieuw.	Opnieuw de PIN invoeren Tip: Als u verbonden bent met de PARKSIDE app, kunt u daar uw PIN bekijken.
Plaats binnen de begrenzing en probeer opnieuw	Plaats het apparaat binnen de begrenzing en start hem opnieuw
Buitenkant maaier	
Gelieve te herstarten om de firmware-update te starten	Apparaat opnieuw starten
Werk onderbroken, probeer opnieuw	
Regensensor geactiveerd	Regensensor is geactiveerd
Maaier in het station	Apparaat in het laadstation (21)
Maaier is niet in het station	Maaier is niet in het laadstation (21), zo nodig de grasmaaier in het laadstation (21) plaatsen
Druk op de startknop om te starten	START-toets (1) indrukken
Duur minstens 30 minuten	Aankondiging van de benodigde tijd
Zoek naar een lussignaal...	Apparaat zoekt naar zijn signaal

Tekst op het bedieningspaneel	Verklaring
Bezig met bestand te kopiëren, gelieve te wachten	Wacht alstublieft op het kopieerproces
Gelieve uit te schakelen	Het apparaat uitschakelen
Update mislukt	Zo nodig updateproces opnieuw uitvoeren
Fout	Zie <i>Werk- en foutenlogboek uitlezen, Pag. 134</i>
Snijmotor geblokkeerd	
Blokking van de linkermotor	Zie <i>Blokkeringen verwijderen, Pag. 138</i> , Contact opnemen met de fabrikant (zie <i>Service-Center, Pag. 144</i>)
Blokking van de rechtermotor	
Gelieve de accu te vervangen	Accu vervangen
Batterij abnormaal	
Accu beschadigd	
Accutemperatuur abnormaal	De accu is buiten het normale temperatuurbereik en het oplaadproces is onderbroken. Zodra het normale temperatuurbereik is bereikt, gaat het oplaadproces gewoon verder. Eventueel het apparaat opnieuw starten.
Accutemperatuur te laag (ontlading)	Laadproces stoppen
Accuspanning te hoog	Laadproces wordt automatisch onderbroken en wordt vanzelf hervat zodra de accu afgekoeld is
Batterij Hoge temperatuur	Accu heeft een hoge temperatuur
Hoge laadstroom	Laadproces stoppen, Ingangsstroom controleren Voedingseenheid (14) en laadeenheid (22) controleren/ vervangen
Hoge laadspanning	Laadproces stoppen, Ingangsspanning controleren Voedingseenheid (14) en laadeenheid (22) controleren/ vervangen
Hoge temperatuur	Buitentemperatuur te hoog Laadproces wordt onderbroken
Maaier opgetild	Apparaat werd opgetild
Maaier omgedraaid	Apparaat opstellen en opnieuw starten
Maaier is vastgereden	Apparaat vrij maken en opnieuw starten
Maaier geheld	Apparaat opstellen en opnieuw starten
Overtemperatuur motor	Apparaat uitschakelen en laten afkoelen
Hardware-fout (0-5)	1. Apparaat opnieuw starten 2. Als het bericht nog in behandeling is, Contact opnemen met de fabrikant (zie <i>Service-Center, Pag. 144</i>)

Tekst op het bedieningspaneel	Verklaring
Adapter vervangen (Betreft de oplaadcontacten op het laadstation en op het apparaat)	<ol style="list-style-type: none"> 1. Controleer de laadcontacten aan het laadstation (21) en aan het apparaat op vervuiling en reinig ze indien nodig. 2. Controleer de laadcontacten op het laadstation (21) en op het apparaat op beschadigingen (bijv. verbogen), zodat de contacten geen perfect contact meer kunnen maken. Repareer de schade of neem contact op met de fabrikant voor vervangende onderdelen (zie <i>Service-Center, Pag. 144</i>) 3. Controleer de laadeenheid (22) op goed vastzitten en of ze rect/ca. in een hoek van 90° met het laadstation (21) staat. 4. Als het bericht nog in behandeling is, Contact opnemen met de fabrikant (zie <i>Service-Center, Pag. 144</i>)
Motorfout	Contact opnemen met de fabrikant (zie <i>Service-Center, Pag. 144</i>)
Remsensor niet aangesloten	
Hall-sensor defect	
Lading abnormaal	
Ontlading abnormaal	
Fout bij het ontladen van de accu	
Inertiële meeteenheid (IMU) fout	
Motorfout	
Motor uitgeschakeld	
Fout motor Hall-sensor	
Overstroom motor	
Motor geblokkeerd	
Motorstilstand rechts	
Motorstilstand links	
Storing van de regensensor	
Storing van de slijpsensor	

Taal instellen

(Fig. A)

1. Open het deksel (6).
2. Ontgrendel het display (8) met de 4-cijferige PIN-code.
3. Druk op de OK-toets (5) om het hoofdmenu te openen.
4. Selecteer met de pijltoetsen (4) „Instelling“.
5. Bevestig de selectie met de OK-toets (5).
6. Selecteer met de pijltoetsen (4) „Taal“.
7. Bevestig de selectie met de OK-toets (5).
8. Gebruik de pijltjestoetsen (4) om de gewenste taal te kiezen.
9. Bevestig de selectie met de OK-toets (5).

10. Keer terug naar het hoofdmenu met de terug-toets (3).

Datum en tijd instellen

De datum en tijd moet correct ingesteld zijn om ervoor te zorgen dat de ingestelde bedrijfstijd correct functioneert.

Procedure (Fig. A)

1. Open het deksel (6).
2. Ontgrendel het display (8) met de 4-cijferige PIN-code.
3. Druk op de OK-toets (5) om het hoofdmenu te openen.
4. Selecteer met de pijltoetsen (4) „Instelling“.
5. Bevestig de selectie met de OK-toets (5).

6. Selecteer met de pijltjestoetsen (4) „Datum & tijd“.
7. Bevestig de selectie met de OK-toets (5).
8. Wijzig de datum en tijd met de pijltjestoetsen (4). Met de OK-toets (5) (sprong naar rechts) kan door de afzonderlijke posities worden genavigeerd.

Fabrieksinstellingen herstellen

Als u het apparaat terugzet naar de fabrieksinstellingen, worden de persoonlijke gegevens die zijn opgeslagen bij verbinding met de PARKSIDE-app niet verwijderd. Voor het wissen van deze gegevens zie *Apparaat uit de app verwijderen*, Pag. 128.

Procedure (Fig. A)

1. Open het deksel (6).
2. Ontgrendel het display (8) met de 4-cijferige PIN-code.
3. Druk op de OK-toets (5) om het hoofdmenu te openen.
4. Selecteer met de pijltoetsen (4) „Instelling“.
5. Bevestig de selectie met de OK-toets (5).
6. Selecteer met de pijltoetsen (4) „Fabrieksinstelling“.
7. Bevestig de selectie met de OK-toets (5).
8. Keer terug naar het hoofdmenu met de terug-toets (3).
Het apparaat schakelt uit en stelt zichzelf opnieuw in op de fabrieksinstelling.

Werk- en foutenlogboek uitlezen

(Fig. A)

1. Open het deksel (6).
2. Ontgrendel het display (8) met de 4-cijferige PIN-code.
3. Druk op de OK-toets (5) om het hoofdmenu te openen.
4. Selecteer met de pijltjestoetsen (4) „Instelling“.
5. Selecteer met de pijltjestoetsen (4) „Informatie“.
6. Selecteer met de pijltjestoetsen (4) of "Foutenlogboek" of „Werkprotocol“.
Het foutenlogboek en het werklogboek kunnen hier worden uitgelezen.
7. Druk op de Terug-toets (3) om terug te keren naar het hoofdmenu.

Controleren/uitvoeren van firmware-upgrade

(Fig. A)

1. Open het deksel (6).
2. Ontgrendel het display (8) met de 4-cijferige PIN-code.
3. Druk op de OK-toets (5) om het hoofdmenu te openen.
4. Selecteer met de pijltoetsen (4) „Instelling“.
5. Selecteer met de pijltoetsen (4) „Controle versie“.
Er wordt gecontroleerd of een recentere firmware beschikbaar is. Zo ja, dan wordt hij automatisch gedownload en geïnstalleerd.
6. Druk op de terug-toets (3) om terug te keren naar het hoofdmenu.

Bedrijf

In- en uitschakelen

Inschakelen (Fig. A)

1. Houd de START-knop (1) ongeveer 3 seconden ingedrukt totdat het display (8) oplicht.
2. Voer de 4-cijferige PIN in. Welke toetsen met welke nummers corresponderen, vindt u in het hoofdstuk "Instelling".

Als u de verkeerde PIN ingevoerd hebt:

Wacht ongeveer 3 seconden of druk op de OK-toets (5) om de PIN opnieuw te kunnen invoeren. Als u drie keer achter elkaar een onjuiste PIN-code invoert, wordt het scherm gedurende 15 seconden vergrendeld. Voor elke extra foute PIN-code wordt de blokkeertijd verdubbeld.

3. Druk op de OK-toets (5) om het hoofdmenu te openen.

De grasmaaier staat nu in de stand-by modus.

Uitschakelen (Fig. A)

1. Houd de START-knop (1) ongeveer 3 seconden ingedrukt.

Het apparaat stopt, als:

- de STOP-toets (9) ingedrukt wordt;
- het deksel (6) opgetild wordt;
- hij het signaal verliest van de begreningskabel en het niet binnen 5 minuten terugvindt;

- hij bij het maaien de begrenzingskabel overschrijdt;
- komt hij vast te zitten tussen hindernissen en meer dan 10 seconden nodig heeft om een uitweg te vinden;
- hij opgetild wordt.

Werkinstructies

▲ VOORZICHTIG! Kortsluitingsgevaar. Laat het apparaat nooit werken tijdens onweer en koppel het laadstation los van het stroomnet.

- Houd rekening met de geluidshinder en de lokale voorschriften.
- We raden aan om het apparaat niet bij regen te laten werken.
- Het gazon mag maximaal 40 mm hoog worden. Als het gazon hoger is, kan dit problemen veroorzaken tijdens het gebruik.
- Het maaisysteem is chaotisch. Gebruik het apparaat daarom regelmatig voor een gelijkmatig gazon.
- Controleer voor elke handeling of er zich wilde dieren, stenen of andere obstakels op het gazon (werkgebied) bevinden en verwijder deze onmiddellijk.
- Het apparaat mag niet handmatig gestart worden als het zich in het laadstation bevindt. Het apparaat start automatisch volgens tijdschema.
- Het laadstation moet met de stroom verbonden zijn, als het apparaat in werking wordt gesteld. Is dat niet het geval, dan geeft de led-statusweergave een fout aan.
- Reinig het apparaat na elk gebruik (zie *Reiniging, Pag. 137*).

Aanwijzing voor het starten buiten het tijdschema

- Als het apparaat buiten het tijdschema wordt opgestart, werkt het volgens de opgegeven werktijd.
- Voor het starten vanuit het laadstation is een accu capaciteit van meer dan 70% vereist. Anders schakelt het apparaat automatisch over op de laadmodus totdat de capaciteit meer dan 90% bedraagt, daarna verlaat hij automatisch het laadstation.
- Voor het starten buiten het laadstation en binnen de begrenzingskabel is een acculaadtoestand van meer dan 30% vereist.

Als de acculaadtoestand minder dan of gelijk is aan 30%, keert het apparaat automatisch terug naar het laadstation.

Aanwijzing voor het starten volgens tijdschema

- Voor het starten vanuit het laadstation is een acculaadtoestand van 100% vereist. Anders schakelt het apparaat over naar de oplaadmodus totdat de acculaadtoestand 100% is.
- Voor het starten buiten het laadstation en binnen de begrenzingskabel is een acculaadtoestand van meer dan 30% vereist. Als de acculaadtoestand minder dan of gelijk is aan 30%, keert het apparaat automatisch terug naar het laadstation.

Bedrijfscyclus handmatig onderbreken/starten

Bedrijfscyclus onderbreken (Fig. A)

1. Druk op de STOP-toets (9) om het apparaat tijdens het werk te stoppen.
2. Het apparaat is nog ingeschakeld, maar het mes (20) werd gestopt. Schakel het apparaat uit (zie *In- en uitschakelen, Pag. 134*) of laat het apparaat vanzelf in de stand-by-modus schakelen.

Werk hervatten (Fig. A)

1. Open het deksel (6).
2. Bevestig met de OK-toets (5).
3. Ontgrendel het display (8) met de 4-cijferige PIN-code.
4. Druk op de START-toets (1).
5. Sluit het deksel (6) weer. Het apparaat start de ingestelde bedrijfscyclus of hervat zijn voordien onderbroken werk.

Maaien

Er zijn twee verschillende modi:

- Handmatig maaien
- Tijdschema Maaien

Instructies

- In beide modi laat het apparaat de grenskabel na elke zevende geactiveerde dag automatisch eenmaal lopen en maait het dit gebied.
- Afhankelijk van de aard van het gras (hoogte, dikte) past het apparaat zijn maaisnelheid aan om een goed resultaat te garanderen.
- Als er een storing wordt weergegeven, kunt u deze corrigeren en bevestigen. Vervolgens kunt u het deksel (6) sluiten.

Het apparaat start automatisch binnen 30 seconden.

Handmatig maaien

Het apparaat wordt buiten het tijdschema opgestart.

Procedure (Fig. A)

1. Open het deksel (6).
2. Ontgrendel het display (8) met de 4-cijferige PIN-code.
3. Druk op de OK-toets (5).
4. Druk gedurende 1 seconde I op de START-toets (1) om **handmatig maaien** te starten.
5. Sluit het deksel (6).

Gebruik van de STOP-toets

Op het display verschijnt de melding "Nood-stop" en vervolgens de melding "Doorwerken?".

- **Doorgaan met handmatig maaien:**
Druk op de OK-toets (5).
- **Handmatig maaien beëindigen:**
Druk op de terug-toets (3).

Tijdschema Maaien

Instructies

- Om te starten moet het apparaat in de stand-by-modus staan (*zie In- en uitschakelen, Pag. 134*).
- Het apparaat start automatisch vanuit stand-by op het in het tijdschema geprogrammeerde tijdstip (*zie Bedrijfstijden instellen, Pag. 126*) als aan de startvoorwaarden is voldaan. Druk **niet** extra op de START-toets (1), anders werkt het apparaat in de handmatige modus en niet volgens het tijdschema.

Gebruik van de STOP-toets

Op het display verschijnt de melding "Nood-stop" en vervolgens de melding "Doorwerken?".

- **Doorgaan met maaien:**
Druk op de OK-toets (5).
- **Maaien beëindigen:**
Druk op de terug-toets (3).

De maaiwerkzaamheden gaan pas verder als de volgende geprogrammeerde starttijd is bereikt en aan de startvoorwaarden is voldaan, of als u met handmatig maaien begint.

Terug naar het laadstation

Het apparaat beweegt met de klok mee langs de begrenzungskabel terug naar het station.

Voorwaarden

Het apparaat keert automatisch terug naar het laadstation als aan ten minste één van de volgende voorwaarden wordt voldaan:

- De acculaadtoestand bedraagt 30% of minder.
- De ingestelde werktijd per dag is bereikt.
- De werktijd overschrijdt middernacht (het apparaat breekt om middennacht het werk af).
- Het begint te regenen (weersafhankelijk gazononderhoud).

U kunt het apparaat ook handmatig naar het laadstation sturen.

Procedure (Fig. A)

Het apparaat bevindt zich in de stand-by-modus.

1. Houd de laadstation-toets (2) gedurende 3 seconden ingedrukt.
Het display (8) toont „Sluit het deksel om te starten“.
2. Sluit het deksel (6).
Het apparaat rijdt vervolgens naar het laadstation (21).

Transport

Schakel het apparaat uit en verwijder de accu. Verzeker u ervan dat alle bewegende delen volledig tot stilstand zijn gekomen

Procedure (Fig. I)

1. Schakel het apparaat uit (*zie In- en uitschakelen, Pag. 134*).
2. Draag het apparaat aan de draaggreep (33) met de messen (20) van het lichaam wegwijzend. De bovenkant van het apparaat wijst naar het lichaam.

Reiniging, onderhoud en opslag

⚠ WAARSCHUWING! Gevaar voor letsel door onbedoeld aanlopen van het apparaat. Bescherm u bij onderhouds- en reinigingswerkzaamheden. uit het stopcontact. Schakel het apparaat uit en haal de accu (36) eruit.

Laat reparatiewerkzaamheden en onderhoud, die niet zijn beschreven in deze handleiding, uitvoeren door een gespecialiseerd service-center. Gebruik uitsluitend originele onderdelen.

Reiniging

⚠ WAARSCHUWING! Elektrische schok!
Spuit het apparaat nooit schoon met water.

Aanwijzing

Beschadigingsgevaar. Chemische substanties kunnen de plasticen delen van het apparaat aantasten. Gebruik geen reinigings- of oplosmiddelen.

Reinigen na gebruik

- Gebruik geen harde of puntige voorwerpen om schoon te maken. Dat kan namelijk leiden tot schade aan het apparaat.
- Reinig het oppervlak van het apparaat met een zachte borstel, een penseel of een doek.

Laadstation reinigen

(Fig. A/C/E/F)

1. Neem het apparaat uit het laadstation (21).
2. Koppel de voedingseenheid (14) los van de stroomvoorziening.
3. Ontkoppel de laadstekker (15) van de laadeenheid (22).
4. Demonteer de stekkerdoos (18) met de begrenzingskabel (10) van de laadeenheid (22).
5. Monteer het deksel (27) van de contactbus (30) en het deksel (29) op de aansluiting laadstekker (31) (zie *Begrenzingskabel en laadstation verbinden*, Pag. 122).
6. Demonteer de laadeenheid (22).
7. Demonteer de bevestigingsschroeven (12). Gebruik hiervoor de meegeleverde inbussleutel (13).
8. Reinig de laadeenheid (22) voorzichtig met een zachte doek. Voor zware vervuiling kunt u een borstel of een licht vochtige doek gebruiken. **Verwijder hierbij de aansluitingen van de laadeenheid (22).**
9. Reinig het laadstation (21) voorzichtig met een zachte doek. Voor zware vervuiling kunt u een borstel of een licht vochtige doek gebruiken.
10. Laat de bodemplaat (25) en de laadeenheid (22) voor het bedrijf volledig drogen.

11. Monteer de laadeenheid (22) op de bodemplaat (25) (zie *Laadstation monteren*, Pag. 121).
12. Bevestig de bodemplaat (25) (zie *Laadstation bevestigen*, Pag. 123).
13. Verbind de begrenzingskabel weer met de laadeenheid (22) (zie *Begrenzingskabel en laadstation verbinden*, Pag. 122).
14. Sluit de laadstekker (15) weer aan de laadeenheid (22) aan (zie *Begrenzingskabel en laadstation verbinden*, Pag. 122).
15. Verbind de voedingseenheid (14) met de stroomvoorziening.
16. Reinig het apparaat (zie *Apparaat reinigen*, Pag. 137).
17. Plaats of stuur het apparaat weer naar het laadstation (21) (zie *Terug naar het laadstation*, Pag. 136).

Apparaat reinigen

(Fig. A/J)

1. Neem het apparaat uit het laadstation (21).
2. Schakel het apparaat uit (zie *In- en uitschakelen*, Pag. 134).
3. Verwijder de accu (36) (zie *Accu plaatsen en verwijderen*, Pag. 123).
4. Reinig de apparaat voorzichtig met een zachte doek. Voor zware vervuiling kunt u een borstel of een licht vochtige doek gebruiken.
5. Laat het apparaat voor ingebruikname volledig drogen.
6. Plaats de accu (36) in het apparaat (zie *Accu plaatsen en verwijderen*, Pag. 123).
7. Plaats of stuur het apparaat weer naar het laadstation (21) (zie *Terug naar het laadstation*, Pag. 136).

Onderhoud



Vergrendeling voor onderhoudswerkzaamheden verwijderen



Veiligheidshandschoenen dragen

- Controleer het apparaat voor elk gebruik op duidelijke gebreken zoals losse, versleten of beschadigde onderdelen.

- Controleer de afdekkingen en veiligheidsvoorzieningen op schade en losse zit. Vervang ze indien nodig.

We nemen geen aansprakelijkheid op voor schade die voortvloeit uit onze apparaten als deze schade is veroorzaakt door ondeskundige reparaties of het gebruik van niet-originele reserveonderdelen of door oneigenlijk gebruik van het apparaat.

Messen vervangen

Instructies

- Als het mes stomp is, kan het door een vakbedrijf worden geslepen.
- Het apparaat is uitgerust met omkeerbare messen. Als de messen aan de ene kant stomp zijn, kunt u ze omdraaien.
- Als de messen beschadigd of uit evenwicht zijn, dan moeten ze worden vervangen (*Reserveonderdelen en toebehoren, Pag. 144*).

Benodigde gereedschappen

- Schroevendraaier (SW10)

Messen draaien (Fig. I/J)

1. Draai het apparaat om.
2. Verwijder de accu (36) (zie *Accu plaatsen en verwijderen, Pag. 123*).
3. Draai de messchroeven (19) aan de onderkant van het apparaat los.
4. Draai de messen (20) naar de andere kant.
5. Bevestig de messen (20) weer met de messchroeven (19).
6. Plaats de accu (36) in het apparaat (zie *Accu plaatsen en verwijderen, Pag. 123*).

Messen vervangen (Fig. I/J)

1. Draai het apparaat om.
2. Verwijder de accu (36) (zie *Accu plaatsen en verwijderen, Pag. 123*).
3. Draai de messchroeven (19) aan de onderkant van het apparaat los.
4. Verwijder de oude messen (20).
5. Bevestig de nieuwe messen (20) weer met de messchroeven (19).
6. Plaats de accu (36) in het apparaat (zie *Accu plaatsen en verwijderen, Pag. 123*).

Blokkeringen verwijderen

(Fig. I/J)

1. Draai het apparaat om.
2. Verwijder de accu (36) (zie *Accu plaatsen en verwijderen, Pag. 123*).
3. Hef de blokkering op.
4. Plaats de accu (36) in het apparaat (zie *Accu plaatsen en verwijderen, Pag. 123*).

Opslag

Sla het apparaat en accessoires steeds als volgt op:

- zuiver
- droog
- beschermt tegen stof
- buiten het bereik van kinderen

Instructies

- Berg het apparaat **niet** in een nylon zak op, want er kan zich vocht en schimmel opstapelen.
- Reinig het apparaat alvorens het weg te bergen (zie *Reiniging, Pag. 137*).

Winterpauze

- Bewaar de accu in halfgeladen toestand. Tijdens een langdurige opslag moet de accu 40-60% geladen zijn.
- Controleer tijdens een langdurige opslag de laadtoestand ongeveer elke 3 maanden en laad de accu indien nodig bij.
- De opslagtemperatuur voor de batterij ligt tussen 15 °C en 25 °C. Vermijd extreme kou of hitte tijdens het bewaren. De accu verliest daardoor aan vermogen. Neem de accu uit het apparaat als u het apparaat gedurende langere tijd niet zult gebruiken (bv. tijdens de winter).
- Koppel het laadstation los van de begrenzingskabel.
- Isoleer de contacten van de begrenzingskabel met behulp van kleefband.
- Als u het apparaat na langdurige opslag weer in gebruik neemt, reinig dan eerst de accucontacten van het apparaat en de laadklemmen van het laadstation met behulp van een messing borstel, om problemen met het laden te voorkomen.

Probleemopsporing

De volgende tabel helpt u bij het oplossen van storingen:

Probleem	Mogelijke oorzaak	Foutherstel
Apparaat start niet	Accu (36) niet geplaatst	Accu plaatsen (zie <i>Accu plaatsen en verwijderen</i> , Pag. 123)
	Accu (36) leeg	Accu laden (zie aparte gebruiksaanwijzing voor accu en lader)
	Motor defect	Neem contact op met het servicecentrum. (zie <i>Service</i> , Pag. 142)
	Begrenzingskabel (10) niet juist aangesloten of defect	Controleer het led-display (32) aan het laadstation (21) 1. De led (32) knippert groen: begrenzingskabel (10) beschadigd of verkeerd aangesloten 2. De led (32) brandt permanent groen: begrenzingskabel (10) juist aangesloten Controleer of +/- leiding juist aan het laadstation (21) werd aangesloten (zie <i>Begrenzingskabel en laadstation verbinden</i> , Pag. 122)
	Apparaat niet in het laadstation (21) of binner de begrenzingskabel (10) gepositioneerd	Apparaat binnen het laadstation (21) of binnen de begrenzingskabel (10) plaatsen
	Gras te lang	<ul style="list-style-type: none"> Het gras moet worden ingekort tot 40 mm voor de eerste inbedrijfstelling. Grotere maaihoogte instellen (zie <i>Maaihoogte instellen</i>, Pag. 123)
Motor valt stil	Blokkering door vreemde voorwerpen	Blokkeringen verwijderen (zie <i>Blokkeringen verwijderen</i> , Pag. 138)

Probleem	Mogelijke oorzaak	Foutherstel
Maairesultaat niet goed of motor draait zwaar	Maaihoogte te laag	Grotere maaihoogte instellen (zie <i>Maaihoogte instellen</i> , <i>Pag. 123</i>)
	Mes (20) stomp	Messen (20) laten slijpen of vervangen (zie <i>Messen vervangen</i> , <i>Pag. 138</i>)
	Mesruimte verstopt	Apparaat reinigen (zie <i>Reiniging</i> , <i>Pag. 137</i>)
	Mes (20) slecht gemonteerd	Messen (20) correct monteren (zie <i>Messen vervangen</i> , <i>Pag. 138</i>)
Mes (20) draait niet	Mes (20) door gras geblokkeerd	Gras verwijderen (zie <i>Blokkeringen verwijderen</i> , <i>Pag. 138</i>)
	Mesbout (19) los	Mesbout (19) vastdraaien (zie <i>Messen vervangen</i> , <i>Pag. 138</i>)
Abnormale geluiden, kleppen of trillen	Mesbout (19) los	Mesbout (19) vastdraaien (zie <i>Messen vervangen</i> , <i>Pag. 138</i>)
	Mes (20) beschadigd	Messen (20) vervangen (zie <i>Messen vervangen</i> , <i>Pag. 138</i>)

Probleem	Mogelijke oorzaak	Fouterstel
Apparaat overschrijdt de begrenzing	Installatiefout: hoeken van 90° kunnen leiden tot signaalverlies	Hoeken rond of in een hoek van 45° leggen (zie <i>Begrenzingskabel repareren</i> , Pag. 121)
	Begrenzingskabel (10) niet juist aangesloten of defect	Controleer het led-display (32) aan het laadstation (21) 1. De led (32) knippert groen: begrenzingskabel (10) beschadigd of verkeerd aangesloten 2. De led (32) brandt permanent groen: begrenzingskabel (10) juist aangesloten Controleer of +/- leiding juist aan het laadstation (21) werd aangesloten (zie <i>Begrenzingskabel en laadstation verbinden</i> , Pag. 122)
	Helling/daling in het bereik van de begrenzingskabel (10) te steil.	Het apparaat kan rijden op hellingen/dalingen van max. 25° (47 %). Op een afstand van 30 cm tot de begrenzingskabel (10) mag de helling niet meer dan 35 % bedragen. Op een afstand van 40 cm tot de begrenzingskabel (10) mag daling niet meer dan 17 % bedragen. (zie <i>Begrenzingskabel repareren</i> , Pag. 121)
	Laadstation (21) niet volgens specificaties geïnstalleerd, dit kan leiden tot signaalstoringen.	De begrenzingskabel (10) moet recht worden gelegd over een lengte van ten minste 2 m in het inrijgedeelte van het laadstation (21) en over een lengte van ten minste 1 m achter het laadstation (21). De voedingseenheid (14) en de begrenzingskabel (10) mogen in het algemeen niet als lussen worden gelegd en mogen niet worden opgeslagen in de buurt van het laadstation (21). (zie <i>Laadstation plaatsen</i> , Pag. 121)

Afvoeren/milieubescherming

Neem de accu uit het apparaat en lever het apparaat, de accu, toebehoren en verpakking in voor een milieuvriendelijke verwerking.



Elektrische apparaten horen niet bij het huisvuil.

Het symbool van de doorkruiste verrijdbare afvalbak betekent dat dit product aan het

einde van zijn levensduur niet als ongesorteerd stedelijk afval mag worden verwijderd.

Richtlijn 2012/19/EU betreffende afgedankte elektrische en elektronische apparatuur:

Consumenten zijn wettelijk verplicht elektrische en elektronische apparatuur aan het eind van de levensduur op milieuvriendelijke wijze te recyclen. Op die manier wordt milieuvriendelijke en grondstofbesparende recycling gewaarborgd.

Afhankelijk van de omzetting in nationaal recht, hebt u de volgende mogelijkheden:

- retourneren naar een verkooppunt,
- aan een officieel inzamelpunt inleveren,
- retourneren naar de fabrikant/distributeur.

Dit is niet van toepassing op accessoires die bij oude apparaten zijn gevoegd en hulpmiddelen zonder elektrische bestanddelen.

Accu's milieuvriendelijk afvoeren



Werp de accu niet bij het huisvuil, in het vuur (ontploffingsgevaar) of in het water. Beschadigde accu's kunnen het milieu en uw gezondheid schaden als er giftige dampen of vloeistoffen ontsnappen.

U bent verplicht om defecte of gebruikte accu's op een milieuvriendelijke manier af te voeren.

- Open de accu's niet en vermijd mechanische schade. Er bestaat het risico op kortsluiting en er kunnen dampen ontstaan die de luchtwegen irriteren.
- Om veiligheidsredenen moeten accu's worden ontladen voordat ze worden afgevoerd.
- Tape de polen af om kortsluiting te voorkomen.
- Voer accu's af via een winkel of inzamelpunt.
- **Beschadigde accu's**

Hanteer extern beschadigde accu's heel voorzichtig!

- Raak beschadigde accu's niet met blote handen aan.
- Als u de polen niet kunt afplakken, doe de accu's dan afzonderlijk in een plastic zak.
- Doe beschadigde accu's afzonderlijk in een niet-ontvlambare, afsluitbare bak die nog met zand gevuld kan worden.

- Breng beschadigde accu's naar een inzamelpunt met gespecialiseerd personeel.

Instructies voor het verwijderen van groenafval

Deponeer gemaaid gras niet in bij het huisvuil maar verwerkt het als compost of verdeel het als een laag mulch onder struiken en bomen.

Service

Garantie

Beste klant,

U krijgt op dit product een garantie van 3 jaar vanaf datum van aankoop. In geval van defecten aan dit product hebt u tegenover de verkoper van het product wettelijke rechten. Deze wettelijke rechten worden door de onderstaande garantie niet beperkt.

Garantievoorwaarden

De garantietermijn begint bij de koopdatum. Gelieve de originele kasbon goed te bewaren. Dit document is vereist als aankoopbewijs. Als een materiaal- of fabricagefout optreedt binnen drie jaar na de aankoopdatum van dit product, zullen wij – naar eigen goeddunken – het product gratis voor u repareren of vervangen. Deze garanteservice vereist dat het defecte product en het aankoopbewijs (kassabon) binnen de periode van drie jaar worden overlegd en een schriftelijk kort wordt beschreven wat het defect is en wanneer het zich heeft voorgedaan.

Als het defect onder onze garantie valt, krijgt u het gerepareerde of een nieuw product terug. Na reparatie of vervanging van het product begint geen nieuwe garantieperiode.

Garantietermijn en wettelijke claims voor gebreken

De garantie verlengt de garantieperiode niet. Dit geldt ook voor vervangen en gerepareerde onderdelen. Eventuele bij aankoop reeds aanwezige beschadigingen of gebreken dienen direct na het uitpakken te worden gemeld. Voor reparaties na afloop van de garantieperiode worden kosten in rekening gebracht.

Omvang van de garantie

Het product is zorgvuldig geproduceerd volgens strenge kwaliteitsrichtlijnen en grondig getest voor levering.

De garantie is van toepassing op materiaal- of fabricagefouten. Deze garantie dekt geen productonderdelen die onderhevig zijn aan normale slijtage en daarom kunnen worden beschouwd als slijtageonderdelen (bijv. Mes) of schade aan breekbare onderdelen.

Deze garantie vervalt indien het product beschadigd, verkeerd gebruikt of niet onderhouden is. Voor een goed gebruik van het product moeten alle aanwijzingen in de gebruiksaanwijzing strikt worden opgevolgd. Gebruiken en handelingen die in de gebruiksaanwijzing worden afgeraden of waartegen worden gewaarschuwd, moeten ten allen tijde worden vermeden.

Het product is uitsluitend bedoeld voor privégebruik en niet voor commercieel gebruik. De garantie vervalt bij misbruik en onoordeelkundig gebruik, het gebruik van geweld en ingrepen die niet door ons geautoriseerde servicefiliaal zijn uitgevoerd.

Verwerking bij garantie

Om ervoor te zorgen dat uw verzoek snel wordt verwerkt, volgt u de onderstaande instructies:

- Houd voor alle vragen de kassabon en het artikelnummer (IAN 489487_2501) bij de hand als bewijs van aankoop.
- Raadpleeg het typeplaatje op het product, een gravure op het product, de titelpagina van de gebruiksaanwijzing (links-onder) of de sticker op de achterkant of onderkant van het product voor het artikelnummer.
- Neem bij functiestoringen of andere defecten eerst **telefonisch** of gebruik ons **contactformulier** dat u kunt vinden op parkside-diy.com in de categorie **Service** contact op met het hieronder genoemde servicecentrum.
- Als een product als defect is geregistreerd, kunt u het na overleg met ons Servicecentrum franco opsturen naar het serviceadres dat u is opgegeven, met bijvoeging van het aankoopbewijs (kassabon) en onder vermelding van wat het defect is en wanneer het defect is opgetreden. Om acceptatieproblemen en extra kosten te voorkomen, is het absoluut noodzakelijk dat u alleen het aan u opgegeven adres gebruikt. Zorg ervoor dat de zending geen vrachtvervoer is, per volumieuze goederen, expres of andere speciale vracht. Verzend het product inclusief

alle toebehoren die bij de aankoop zijn geleverd en zorg ervoor dat de verpakking voldoende stevig is voor transport.



U kunt deze en vele andere handleidingen bekijken en downloaden op parkside-diy.com. Deze QR-code brengt u rechtstreeks naar parkside-diy.com. Selecteer uw land en gebruik het zoekmasker om de gebruiksaanwijzing te zoeken. U kunt uw gebruiksaanwijzing openen door het artikelnummer (IAN) 489487_2501 in te voeren.

Reparatie-service

Neem contact op met het servicecentrum voor reparaties **die niet door de garantie worden gedekt**. U ontvangt daar een kostenraming.

- Wij kunnen alleen apparaten verwerken die voldoende verpakt en gefrankeerd zijn verzonden.
Opmerking: stuur uw apparaat schoon en met vermelding van het defect naar het adres dat door het servicecentrum is opgegeven.
- Apparaten die niet vooraf zijn betaald of die zijn verzonden met omvangrijke goederen, exprespost of andere speciale vracht, worden niet geaccepteerd.
- We zullen de door u opgestuurde defecte apparaten gratis afvoeren.

Service-Center

(NL) **Service Nederland**
Tel.: 08000 229556
Contactformulier op
parkside-diy.com
IAN 489487_2501

(BE) **Service België**
Tel.: 0800 12614
Contactformulier op
parkside-diy.com
IAN 489487_2501

Importeur

Opgelet: het onderstaande adres is geen serviceadres. Neem eerst contact op met het bovenvermelde service-center.

Grizzly Tools GmbH & Co. KG
Stockstädter Str. 20
63762 Großostheim
DUITSLAND
www.grizzlytools.de

Reserveonderdelen en toebehoren

Reserveonderdelen en toebehoren zijn beschikbaar via www.grizzlytools.shop. Als u problemen heeft met uw bestelproces, neem dan contact met ons op via onze online shop. Indien u nog vragen heeft, kunt u contact opnemen met: *Service-Center, Pag. 144*

Pos. nr.	Benaming	Bestelnr.
10	Begrenzingskabel	92000058
11	Haak	92000065
12	Bevestigingsschroeven	92000110
14/15	Voedingseenheid/ Oplaadstekker	92000071
20/19	Vervangingsmes /Reserveschroef	92000041
22	Laadeenheid	92000070
25	Bodemplaat	92000108

Vertaling van de originele EU-conformiteitsverklaring

Product: **Smart robotmaaier**

Model: **PAMRS 1000 A1**

Serienummer: 000001-014000

Het hierboven beschreven voorwerp is in overeenstemming met de desbetreffende harmonisatiewetgeving van de Unie:

**2006/42/EC • 2014/30/EU • 2000/14/EC & 2005/88/EC
• 2011/65/EU & (EU) 2015/863 • 2014/53/EU**

Het hierboven beschreven voorwerp is conform Richtlijn 2011/65/EU van het Europees Parlement en de Raad van 8 juni 2011 betreffende beperking van het gebruik van bepaalde gevaarlijke stoffen in elektrische en elektronische apparatuur.

Om de conformiteit te waarborgen, zijn de volgende geharmoniseerde normen en nationale normen en voorschriften toegepast:

**EN 62233:2008 • EN IEC 63000:2018
EN 62311:2008 • EN 60335-1:2012/A15:2021
EN 50636-2-107:2015/A3:2021 • EN 50665:2017
EN IEC 55014-1:2021 • EN IEC 55014-2:2021
EN 301 489-1 V2.2.3:2019 • EN 301 489-3 V2.3.2:2023
Final Draft EN 301 489-17 V3.3.0:2024
EN 300 328 V2.2.2 (2019-07) • EN 50663:2017 • EN 303 447 V1.3.1 (2022-04)**

Overeenkomstig Richtlijn 2000/14/EC betreffende de geluidsemissie wordt het volgende bevestigd: Geluidsvermogensniveau (L_{WA})

- gemeten: 63,8 dB;
- gegarandeerd: 66 dB

Gevolgde conformiteitsbeoordelingsprocedure volgens 2000/14/EC, bijlage VI.

Aangemelde instantie: TÜV SÜD Product Service GmbH • NB: 0123 • Ridlerstraße 65 • 80339 München • Deutschland

Deze conformiteitsverklaring wordt verstrekt onder volledige verantwoordelijkheid van de fabrikant:



Grizzly Tools GmbH & Co. KG
Stockstädter Str. 20
63762 Großostheim
DUITSLAND
05.09.2025

Christian Frank
Documentatie gemachtigde

Vertaling van de originele EU-conformiteitsverklaring

Product: **Voedingseenheid**

Model: **SF-20**

IAN 489487_2501

Het hierboven beschreven voorwerp is in overeenstemming met de desbetreffende harmonisatiewetgeving van de Unie:

2014/30/EU • 2014/35/EU • 2011/65/EU* & (EU) 2015/863

Het hierboven beschreven voorwerp is conform Richtlijn 2011/65/EU van het Europees Parlement en de Raad van 8 juni 2011 betreffende beperking van het gebruik van bepaalde gevaarlijke stoffen in elektrische en elektronische apparatuur.

Om de conformiteit te waarborgen, zijn de volgende geharmoniseerde normen en nationale normen en voorschriften toegepast:

**EN IEC 61558-1:2019 • EN 61558-2-16:2009/A1:2013
EN IEC 55014-1-2021 • EN IEC 55014-2-2021 • EN IEC 63000:2018
EN IEC 61000-3-2:2019/A1:2021 • EN 61000-3-3:2013/A2:2021**

Deze conformiteitsverklaring wordt verstrekt onder volledige verantwoordelijkheid van de fabrikant:



Grizzly Tools GmbH & Co. KG
Stockstädter Str. 20
63762 Großostheim
DUITSLAND
05.09.2025

Christian Frank
Documentatie gemachtigde

Índice de contenido

- Introducción..... 147**
 - Uso previsto..... 148
 - Volumen de suministro/accesorios..... 148
 - Vista general..... 148
 - Descripción del funcionamiento..... 149
 - Datos técnicos..... 149
- Indicaciones de seguridad..... 149**
 - Significado de las indicaciones de seguridad..... 150
 - Gráficos y símbolos..... 150
 - Advertencias de seguridad generales de la herramienta eléctrica..... 151
 - Indicaciones de seguridad para el cortacésped..... 153
 - Riesgos residuales..... 155
- Instalación..... 155**
 - Herramientas necesarias y medios auxiliares..... 155
 - Fijar la fuente de alimentación..... 155
 - Montar la estación de carga..... 156
 - Colocación de la estación de carga... 156
 - Tienda el cable perimetral..... 156
 - Conectar el cable perimetral y la estación de carga..... 157
 - Fijar la estación de carga..... 158
- Preparación..... 158**
 - Ajustar la altura de corte..... 158
 - Procedimiento de carga..... 158
- Puesta en funcionamiento..... 159**
 - Elementos de control..... 160
 - Encender el aparato..... 161
 - Cambio del PIN..... 161
 - Definir el horario..... 162
 - Eliminar el horario..... 162
 - Ajustar los tiempos de trabajo..... 162
 - Ajustar el área secundaria..... 162
 - Modo puntual/Cortar el césped en punto fijo..... 163
 - Ajuste del sensor de lluvia..... 163
 - Freno de cuchilla para marcha atrás... 164
- Aplicación Parkside..... 164**
 - Eliminar el aparato de la aplicación.... 165
 - Política de privacidad..... 165
- Ajuste..... 165**
 - Menús en la pantalla..... 166
 - Mensajes de estado en la pantalla.... 166
 - Selección de idioma..... 169
 - Ajustar la fecha y la hora..... 169

- Restaurar la configuración de fábrica..... 170
- Leer el protocolo de trabajos y errores..... 170
- Comprobar/ejecutar la actualización de firmware..... 170
- Funcionamiento..... 170**
 - Encendido y apagado..... 170
 - Indicaciones de trabajo..... 171
 - Interrumpir/iniciar el ciclo de trabajo manualmente..... 171
 - Regreso a la estación de carga..... 172
- Transporte..... 172**
- Limpieza, mantenimiento y almacenamiento..... 173**
 - Limpieza..... 173
 - Mantenimiento..... 174
 - Almacenamiento..... 174
- Localización de averías..... 175**
- Eliminación/protección del medio ambiente..... 177**
 - Eliminar las baterías de forma respetuosa con el medio ambiente..... 178
 - Indicaciones para deshacerse de la hierba..... 178
- Servicio..... 178**
 - Garantía..... 178
 - Servicio de reparación..... 179
 - Service-Center..... 180
 - Importador..... 180
- Piezas de repuesto y accesorios..... 180**
- Traducción de la declaración UE de conformidad..... 181**
- Traducción de la declaración UE de conformidad..... 182**
- Vista explosionada..... 391**

Introducción

Enhorabuena por la compra de su nuevo robot cortacésped (en adelante, denominado aparato o herramienta eléctrica).

Ha adquirido un aparato de alta calidad. Durante la producción del aparato se ha revisado su calidad y se le ha realizado una inspección final. Por lo tanto, la capacidad de funcionamiento de su aparato queda garantizada.



Este manual de instrucciones es parte de este aparato. Contiene indicaciones importantes para la seguridad, uso y desecho del producto. Lea atentamente el manual de instrucciones. Familiarícese con los controles y el uso correcto del aparato. Utilice exclusivamente el aparato como se describe y para los campos de aplicación especificados. Conserve el manual de instrucciones y entregue toda la documentación si traspasa este aparato a un tercero.

Uso previsto

El aparato está previsto exclusivamente para el uso siguiente:

- Para cortar el césped y hierbas en el ámbito doméstico.

Está prohibido utilizar el aparato con lluvia o en un entorno húmedo.

El aparato está destinado para ser utilizado por adultos. Los menores que superen los 16 años de edad pueden utilizar el aparato solo bajo supervisión.

Cualquier otro uso que no esté expresamente permitido en este manual de instrucciones puede suponer un serio peligro para el usuario y provocar daños en el aparato. El operador o usuario del aparato será responsable de los accidentes o daños causados a otras personas o sus propiedades. El aparato está destinado al uso doméstico. No se ha concebido para uso industrial prolongado. Si se le da un uso profesional, se anulará la garantía. El fabricante no se responsabiliza de los daños derivados de un uso erróneo o distinto del previsto.

Este aparato forma parte de la Serie **X 20 V TEAM** y puede utilizarse con baterías de la serie **X 20 V TEAM**. Las baterías de la serie **X 20 V TEAM** solo pueden cargarse con cargadores de la serie **X 20 V TEAM**.

Volumen de suministro/ accesorios

Desembale el aparato y compruebe el volumen de suministro.

Deseche el material de embalaje según corresponda.

- Robot cortacésped Smart
- Cable perimetral (200 m)
- 6x Tornillos de fijación
- 350x Piqueta
- Llave Allen
- Estación de carga (Unidad de carga/Placa base)

- 4x Tornillo
- Clema
- 3x Cuchilla de repuesto,
3x Tornillo de repuesto
- Fuente de alimentación, Enchufe de carga
- Batería
- Traducción del manual original

Vista general

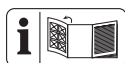

En las páginas desplegables delantera y trasera encontrará ilustraciones del aparato.

(Fig. A)

- 1 Tecla Start
- 2 Botón de la estación de carga
- 3 Tecla de retroceso
- 4 Teclas de flecha
- 5 Tecla OK
- 6 Tapa
- 7 Rueda giratoria
- 8 Pantalla
- 9 Tecla STOP
- 10 Cable perimetral
- 11 Piqueta
- 12 Tornillos de fijación
- 13 Llave Allen
- 14 Fuente de alimentación
- 15 Enchufe de carga
- 16 Tornillo (Unidad de carga)
- 17 Estribo protector
- 18 Clema
- 19 Tornillo de la cuchilla
- 20 Cuchilla
- 21 Estación de carga
- 22 Unidad de carga
- 23 Horquillas de carga
- 24 Indicador (Zona de trabajo)
- 25 Placa base

(Fig. D)

- 26 Ranura

(Fig. E)

- 27 Cubierta (Jack de contacto)
- 28 Bloqueo (Cubierta Jack de contacto)

- 29 Cubierta (Conexión Enchufe de carga)
- 30 Jack de contacto
- 31 Conexión Enchufe de carga

(Fig. G)

- 32 LED

(Fig. H)

- 33 Asa de transporte

(Fig. J)

- 34 Cubierta (Batería)
- 35 Desbloqueo de la batería
- 36 Batería
- 37 Compartimento de la batería

Descripción del funcionamiento

El aparato cuenta con una carcasa de plástico con un motor eléctrico. La herramienta de corte girar paralela al plano de corte de 8 niveles.

El funcionamiento de los elementos de mando se describe en las siguientes páginas.

Datos técnicos

Robot cortacésped Smart PAMRS 1000 A1

- Tensión del motor U 20 V ==
- Tipo de protección IPX4
- Régimen de ralentí n_1 3100 min⁻¹
- Ancho de corte 22 cm
- Altura de corte 25-60 mm
- Peso sin batería ≈ 8,8 kg
- Nivel de presión acústica (L_{pA})
..... 59,9 dB; K_{pA} =1,88 dB
- Nivel de potencia acústica (L_{WA})
– garantizado 66 dB
– medido 63,8 dB; K_{WA} =1,88 dB

Estación de carga ST-101

- Tensión de entrada 22 V==, 2,5 A
- Tensión de salida 21 V==, 2,4 A
- Tipo de protección IPX4
- Peso 2,3 kg

Fuente de alimentación SF-20

- Tensión de entrada
..... 220-240 V~, 50/60 Hz, 1,5 A
- Tensión de salida 22,0 V==, 2,5 A
- Rango de frecuencias cable perimetral
..... 100 Hz-148,5 kHz
- Potencia máxima de transmisión del cable perimetral 50 dBa/ 10 m

- Rango de frecuencias WIFI
..... 2400-2483,5 MHz
- Potencia de transmisión WLAN máxima
..... 19 dBm
- Rango de frecuencias Bluetooth-WIFI
..... 2400-2483,5 MHz
- Potencia de transmisión Bluetooth máxima
..... 8 dBm
- Tipo de protección IP65
- Temperatura exterior ta 50 °C

Los valores de ruido y vibración se han obtenido según la normativa y disposiciones indicadas en la declaración de conformidad.

Los valores de emisión de vibraciones y los valores de emisiones sonoras indicados se obtienen mediante la medición en un procedimiento de ensayo normalizado y se pueden utilizar para hacer una comparación entre una herramienta eléctrica y otra. Los valores de emisión de vibraciones y los valores de emisiones sonoras indicados también pueden utilizarse para una evaluación preliminar de la carga.

X 20 V TEAM

Este aparato forma parte de la Serie **X 20 V TEAM** y puede utilizarse con baterías de la serie **X 20 V TEAM**. Las baterías de la serie **X 20 V TEAM** solo pueden cargarse con cargadores de la serie **X 20 V TEAM**.

Le recomendamos utilizar este aparato únicamente con las siguientes baterías: PAP 20 B1, PAP 20 B3, Smart PAPS 204 A1, Smart PAPS 208 A1

Le recomendamos cargar estas baterías con los siguientes cargadores: PLG 20 A3, PLG 20 A4, PLG 20 C1, PLG 20 C2, PLG 20 C3, PLG 201 A1, PDSL 20 A1, PDSL 20 B1, PDSL 20 B2, PLGS 2012 A1

Datos técnicos de la batería y el cargador: Consultar las instrucciones separadas.

Indicaciones de seguridad

En este apartado se presentan las indicaciones de seguridad básicas para utilizar el aparato.

⚠ ¡ADVERTENCIA! Una manipulación inadecuada de la batería puede producir daños personales y materiales. Observe las indicaciones de seguridad y las indicaciones de carga y de uso correcto que aparecen en las instrucciones de funcionamiento de su

batería y cargador de la serie **X 20 V TEAM**. Para una descripción más detallada sobre el proceso de carga y para más información, consulte este manual de instrucciones separado.

Significado de las indicaciones de seguridad

⚠ ¡PELIGRO! Si no sigue esta indicación de seguridad, se producirá accidentes. El resultado es una lesión grave o la muerte.

⚠ ¡ADVERTENCIA! Si no sigue esta indicación de seguridad, es posible que se produzca un accidente. El resultado es posiblemente una lesión grave o la muerte.

⚠ ¡PRECAUCIÓN! Si no sigue esta indicación de seguridad, se producirá accidentes. El resultado es posiblemente una lesión de gravedad leve o media.

¡NOTA IMPORTANTE! Si no sigue esta indicación de seguridad, se producirá accidentes. El resultado es posiblemente un daño material.

Gráficos y símbolos

Símbolos gráficos sobre el aparato



ADVERTENCIA: ¡lea atentamente las instrucciones de funcionamiento antes de utilizar la máquina!



ADVERTENCIA: ¡quite el sistema de bloqueo antes de llevar a cabo cualquier trabajo en la máquina o antes de levantarla!



ADVERTENCIA: mantenga una distancia de seguridad adecuada al operar la máquina.!



ADVERTENCIA: ¡no se suba a la máquina!



ATENCIÓN: no toque las cuchillas giratorias



ATENCIÓN: no opere el aparato cuando está lloviendo!



¡Atención! Funcionamiento por inercia del dispositivo de corte



Mantenga a los transeúntes y niños alejados del aparato.



Nunca rocíe el aparato con agua.



¡Peligro! Mantener alejados los pies y las manos



Nivel de potencia acústica garantizado L_{WA} en dB(A)



Círculo de corte



Clase de protección III



Los aparatos eléctricos no deben tirarse a la basura doméstica.



Ajuste de la altura de corte



Pantalla

Gráficos en la estación de carga



Lea las instrucciones de uso



Cargador (SF-20)



Los aparatos eléctricos no deben tirarse a la basura doméstica.



Estación de carga Conexión



LED Estación de carga

Gráficos en la fuente de alimentación



Lea las instrucciones de uso



¡Atención!



Clase de protección II (Aislamiento doble)



Transformador de seguridad a prueba de cortocircuitos y cerrado



Cargador (SF-20)



Fusible del aparato



Fuente de alimentación de conmutación



Los aparatos eléctricos no deben tirarse a la basura doméstica.

Gráficos en el manual de instrucciones



Utilice guantes de protección

Advertencias de seguridad generales de la herramienta eléctrica

▲ ¡ADVERTENCIA! Lea todas las advertencias de seguridad, instrucciones, ilustraciones y especificaciones proporcionadas con esta herramienta eléctrica. Si no se siguen todas las instrucciones incluidas más abajo puede producirse una descarga eléctrica, un incendio y/o lesiones graves. **Guarde todas las advertencias e instrucciones para referencia futura.**

El término "herramienta eléctrica" en las advertencias se refiere a su herramienta eléctrica

operada con corriente de la red eléctrica (con cable eléctrico), o su herramienta eléctrica operada con baterías (sin cable eléctrico).

1. SEGURIDAD DEL ÁREA DE TRABAJO

- Mantenga el área de trabajo limpia y bien iluminada.** Las áreas abarrotadas u oscuras favorecen los accidentes.
- No opere las herramienta eléctricas en atmósferas explosivas tales como en presencia de líquidos, gases o polvo inflamables.** Las herramientas eléctricas producen chispas que pueden incendiar el polvo o los gases.
- Mantenga alejados a los niños y personas en el área cuando esté operando una herramienta eléctrica.** Las distracciones pueden hacer que pierda el control.

2. SEGURIDAD ELÉCTRICA

- Las clavijas de las herramientas eléctricas tienen que coincidir con el enchufe. Nunca modifique la clavija de ninguna forma. No utilice ningún adaptador con herramientas conectadas a tierra.** Las clavijas originales no modificadas y los enchufes adecuados reducen el riesgo de descarga eléctrica.
- Evite el contacto entre su cuerpo y las superficies conectadas a tierra, como tubos, radiadores, cables y refrigeradores.** Existe un mayor riesgo de descarga eléctrica si su cuerpo está conectado a tierra.
- No exponga las herramientas eléctricas a la lluvia o ambientes húmedos.** Si el agua penetra en una herramienta eléctrica aumenta el riesgo de descarga eléctrica.
- No maltrate el cable. Nunca use el cable para cargar, jalar o desconectar la herramienta eléctrica. Mantenga alejado el cable del calor, aceite, bordes afilados o partes móviles.** Los cables dañados o enredados aumentan el riesgo de descarga eléctrica.
- Al usar una herramienta eléctrica en exteriores, utilice una extensión adecuada para uso en exteriores.** Utilizar un cable adecuado para exteriores reduce el riesgo de descarga eléctrica.
- Si es inevitable utilizar una herramienta eléctrica en una ubicación húme-**

da, utilice una fuente protegida con un dispositivo de corriente residual (RCD). Utilizar un RCD reduce el riesgo de descarga eléctrica.

3. SEGURIDAD PERSONAL

- a) **Manténgase alerta, fíjese en lo que está haciendo, y utilice el sentido común cuando esté utilizando una herramienta eléctrica. No utilice una herramienta eléctrica cuando esté cansado o bajo los efectos de drogas, alcohol o medicamentos.** Un momento de distracción al operar herramientas eléctricas pueden tener como resultado graves lesiones físicas.
- b) **Utilice equipo de protección personal. Siempre utilice protección para los ojos.** Utilizar equipo protector, como una máscara antipolvo, calzado de seguridad antideslizante, un casco, o protección auditiva para lograr las condiciones apropiadas reduce la posibilidad de lesiones personales.
- c) **Evite un arranque involuntario. Asegúrese de que el interruptor está en la posición de apagado antes de conectar la fuente de energía y/o el paquete de baterías, y antes de recoger o cargar la herramienta.** Cargar las herramientas eléctricas con su dedo puesto en el interruptor o conectar la energía a herramientas eléctricas que tienen el interruptor encendido aumenta la posibilidad de tener accidentes.
- d) **Retire cualquier llave de ajuste o llave ingles antes de encender la herramienta eléctrica.** Una llave inglesa o una llave que se haya dejado pegada a una parte giratoria de la herramienta eléctrica puede ocasionar lesiones personales.
- e) **No se extralimite. Mantenga una posición y un balance adecuados en todo momento.** Esto permite un mejor control de la herramienta eléctrica en situaciones inesperadas.
- f) **Vista ropa adecuada. No utilice ropa suelta o joyas. Mantenga su cabello y su ropa lejos de las partes móviles.** Las prendas de vestir sueltas, las joyas o el cabello largo pueden quedar atrapados en las partes móviles.
- g) **Si se proporcionan dispositivos para la conexión de extracción de polvo e instalaciones de recolección, asegúrese de que estén conectados y se utilicen**

adecuadamente. La utilización de recolección de polvo puede reducir los riesgos relacionados con este.

- h) **No permita que la familiaridad obtenida por el uso frecuente de las herramientas lo vuelva descuidado y le haga ignorar los principios de seguridad de herramientas.** Una acción descuidada puede causar lesiones graves en una fracción de segundo.
- ### 4. USO Y CUIDADO DE LAS HERRAMIENTAS ELÉCTRICAS
- a) **No fuerce la herramienta eléctrica. Utilice la herramienta eléctrica correcta para su aplicación.** La herramienta eléctrica correcta hará el trabajo mejor y con más seguridad al ritmo para el cual fue diseñada.
 - b) **No utilice la herramienta eléctrica si el interruptor no la enciende y apaga.** Cualquier herramienta eléctrica que no pueda controlarse con el interruptor es peligrosa y tiene que repararse.
 - c) **Desconecte la clavija de la fuente de energía y/o el paquete de baterías de la herramienta eléctrica, si este es desmontable, antes de hacer cualquier ajuste, cambiar accesorios o almacenar las herramientas eléctricas.** Estas medidas preventivas de seguridad reducen el riesgo de arrancar accidentalmente la herramienta eléctrica.
 - d) **Almacene las herramientas eléctricas que no utilice fuera del alcance de los niños, y no permita a personas que no estén familiarizadas con las herramientas eléctricas o estas instrucciones que operen dichas herramientas.** Las herramientas eléctricas son peligrosas en manos de usuarios no capacitados.
 - e) **Proporcione mantenimiento a las herramientas eléctricas y sus accesorios. Revise si hay desalineaciones de partes de conexión o móviles, roturas de partes y cualquier otra condición que pueda afectar la operación de la herramienta eléctrica. Si está dañada, mande a reparación la herramienta antes de usarla.** Muchos accidentes son causados por herramientas eléctricas con mal mantenimiento.
 - f) **Mantenga las herramientas de corte afiladas y limpias.** Las herramientas de corte con un buen mantenimiento y filos

- de corte bien afilados tienden menos a atorarse y son más fáciles de controlar.
- g) **Utilice la herramienta eléctrica, sus accesorios y brocas, etc. de acuerdo con estas instrucciones, tomando en cuenta las condiciones de trabajo y el trabajo que se va a realizar.** Utilizar la herramienta eléctrica para operaciones distintas a las que está destinada podría ocasionar una situación de riesgo.
- h) **Mantenga las manijas y las superficies de agarre secas, limpias y sin aceite o grasa.** Las manijas y superficies de agarre resbalosas no permiten un manejo y control seguro de la herramienta en situaciones inesperadas.
5. **USO Y CUIDADO DE LA HERRAMIENTA DE BATERÍAS**
- a) **Recargue solamente con el cargador especificado por el fabricante.** Un cargador que es adecuado para un tipo de paquete de baterías puede crear un riesgo de incendio si se usa con otro paquete de baterías.
- b) **Utilice las herramientas eléctricas solamente con los paquetes de baterías diseñados específicamente.** El uso de cualquier otro paquete de baterías puede crear un riesgo de lesiones e incendio.
- c) **Cuando no se esté usando el paquete de baterías, manténgalo alejado de otros objetos metálicos, como clips para papel, monedas, llaves, clavos, tornillos u otros objetos de metal pequeños que puedan hacer una conexión de una terminal a otra.** Hacer un corto circuito entre las terminales de la batería puede causar quemaduras o un incendio.
- d) **En condiciones inadecuadas puede salir líquido de la batería; evite el contacto. Si entra en contacto con él accidentalmente, enjuague con agua. Si el líquido entra en contacto con los ojos, también busque ayuda médica.** El líquido expulsado de la batería puede causar irritación o quemaduras.
- e) **No utilice un paquete de baterías o una herramienta que estén dañados o modificados.** Las baterías dañadas o modificadas pueden tener un comportamiento impredecible y ocasionar incendios, explosiones o un riesgo de lesiones.

- f) **No exponga un paquete de baterías o una herramienta al fuego o a temperatura excesiva.** La exposición al fuego o temperaturas superiores a 130 °C pueden causar explosiones.
- g) **Siga todas las instrucciones de carga y no cargue el paquete de baterías o la herramienta fuera del rango de temperatura especificado en las instrucciones.** Cargar de manera inadecuada o a temperaturas fuera del rango especificado puede dañar la batería e incrementar el riesgo de incendio.
6. **SERVICIO**
- a) **Lleve su herramienta eléctrica a servicio con una persona calificada para realizar reparaciones y que utilice solamente refacciones idénticas.** Esto asegurará que se mantenga la seguridad de la herramienta eléctrica.
- b) **Nunca dé servicio a paquetes de baterías dañados.** El servicio a los paquetes de baterías solo debe realizarlo el fabricante o proveedores de servicios autorizados.

Indicaciones de seguridad para el cortacésped

- Los niños y las personas con capacidades físicas, sensoriales o intelectuales reducidas, o con insuficiente experiencia y conocimientos, o personas que no estén familiarizadas con las instrucciones de la máquina no deben manejar la máquina en ningún caso; asimismo, la normativa legal puede limitar la edad del usuario.
- **No utilice el cortacésped si hace mal tiempo, sobre todo en caso de tormenta.** Esto reduce el riesgo de recibir un rayo.
- **Inspeccione minuciosamente la zona de trabajo en busca de fauna salvaje.** La fauna silvestre puede resultar herida por el cortacésped en marcha.
- **Inspeccione minuciosamente la zona de trabajo y retire todas las piedras, palos, alambres, huesos y otros cuerpos extraños.** Las piezas expulsadas pueden causar lesiones.
- **Antes de utilizar el cortacésped, compruebe siempre que la cuchilla y el cortacésped no estén desgastados ni da-**

- ñados. Las piezas desgastadas o dañadas aumentan el riesgo de lesiones.
- **Antes de su utilización, compruebe siempre que el cable de conexión eléctrica y los posibles cables alargadores no presenten señales de daños o envejecimiento. No utilice el cortacésped si el cable está dañado o desgastado. Si el cable de conexión eléctrica resulta dañado o desgastado durante el uso, detenga el cortacésped y no toque el cable antes de haberlo desenchufado.** Un cable de conexión eléctrica o alargador dañado puede producir una descarga eléctrica, fuego o lesiones graves.
 - **Compruebe regularmente si la bolsa de recogida de la hierba está desgastada o rota.** Una bolsa de recogida de la hierba desgastada o dañada aumenta el riesgo de lesiones.
 - **Mantenga montadas en su sitio las cubiertas de protección. Las cubiertas de protección deben estar operativas y correctamente sujetas.** Una cubierta de protección suelta, dañada o que no funcione correctamente puede causar lesiones.
 - **Mantenga las aberturas de entrada de aire de refrigeración libres de residuos.** Las entradas de aire obstruidas y los residuos pueden provocar un sobrecalentamiento o peligro de incendio.
 - **Utilice siempre calzado de seguridad antideslizante cuando maneje el cortacésped. No trabaje nunca descalzo o con sandalias abiertas.** Esto reduce el riesgo de lesiones en los pies al entrar en contacto con la cuchilla giratoria del cortacésped.
 - **Lleve siempre pantalones largos cuando maneje el cortacésped.** La piel desnuda aumenta la probabilidad de sufrir lesiones por las piezas expulsadas.
 - **No utilice el cortacésped sobre hierba mojada. Camine, no corra nunca.** Así se reduce el riesgo de resbalones y caídas, que podrían provocar lesiones.
 - **No utilice el cortacésped en pendientes excesivamente pronunciadas.** Así se reduce el riesgo de perder el control, resbalar y caer, lo que podría provocar lesiones.
 - **Cuando trabaje en pendientes, procure mantener una postura segura; trabaje siempre en sentido transversal a la pendiente, nunca hacia arriba o hacia abajo, y extreme las precauciones al cambiar la dirección del trabajo.** Así se reduce el riesgo de perder el control, resbalar y caer, lo que podría provocar lesiones.
 - **Extreme las precauciones cuando corte el césped hacia atrás o al tirar del cortacésped hacia usted. Preste siempre atención al entorno.** Esto reduce el riesgo de tropezar mientras se trabaja.
 - **Mantenga el cable de conexión eléctrica alejado de las cuchillas cortacésped.** Un cable de conexión eléctrica dañado puede producir una descarga eléctrica, fuego o lesiones graves.
 - **Apague el cortacésped y desenchúfelo de la corriente eléctrica si el cable de conexión eléctrica resulta dañado o atrapado.** Los cables de conexión eléctrica atrapados incrementan el riesgo de descarga eléctrica.
 - **No toque las cuchillas ni otras piezas peligrosas que aún estén en movimiento.** Esto reduce el riesgo de lesiones por piezas móviles.
 - **Asegúrese de que todos los interruptores están apagados y el cable eléctrico ha sido desenchufado antes de retirar el material atascado o limpiar el cortacésped.** El funcionamiento inesperado del cortacésped puede causar lesiones graves.
 - **Detenga la herramienta de corte si tiene que inclinar la máquina para transportarla por superficies que no sean de hierba y cuando transporte la máquina hacia y desde la zona de trabajo.**
 - **No incline la máquina cuando el motor esté encendido, a menos que deba inclinarse para arrancar.** No incline la máquina más de lo estrictamente necesario y levante únicamente la pieza que esté en dirección opuesta a usted.
 - **Detenga la máquina, retire la batería/las baterías y espere a que todas las piezas móviles se detengan por completo.**
 - Si se ha golpeado un objeto extraño, inspeccione la máquina en busca de daños y repárelos antes de volver a ponerla en marcha y hacerla funcionar.
 - Si la máquina empieza a vibrar de forma anormal; compruebe inmediatamente si hay daños, sustituya y repare las piezas dañadas y compruebe

be si hay alguna(s) pieza(s) suelta(s) y apriétela(s).

- Realice los trabajos de limpieza y mantenimiento antes del almacenamiento.
- Sustituya los componentes desgastados o dañados juntos para mantener la simetría, si procede.
- En máquinas con varias **herramientas de corte**, asegúrese de que una **herramienta de corte** giratoria pueda provocar el giro de otras **herramientas de corte**.
- Tenga cuidado al ajustar la máquina para evitar pillarse los dedos entre la **herramienta de corte** en movimiento y las partes fijas de la máquina.
- Al realizar el mantenimiento de la **herramienta de corte**, tenga en cuenta que la **herramienta de corte** puede seguir moviéndose incluso después de desconectarla.

Advertencias de seguridad adicionales

- **Utilice sólo accesorios recomendados por PARKSIDE.** Los accesorios inadecuados pueden causar una descarga eléctrica o un incendio.

Riesgos residuales

Incluso aunque esta herramienta se maneje con precaución, existen siempre riesgos residuales. Debido a su diseño y ejecución, esta herramienta puede presentar los siguientes peligros:

- Daños oculares, si no se utilizan gafas de protección.
- Daños auditivos, si no se lleva una protección adecuada para los oídos.
- Daños en la salud provocados por las vibraciones en manos y brazos, si el aparato se utiliza por un periodo prolongado o si no se utiliza y se mantiene correctamente.
- Lesiones por cortes
- Lesiones por piezas en movimiento o superficies calientes.

⚠ ¡ADVERTENCIA! Peligro por el campo electromagnético generado mientras el dispositivo está en funcionamiento. En determinadas circunstancias este campo puede afectar a implantes médicos activos o pasivos. Para reducir el peligro de lesiones graves o mortales, recomendamos a las personas que tengan implantes médicos que con-

sulten a su médico y al fabricante de los implantes médicos antes de utilizar la máquina.

Instalación

Siga el manual separado para una descripción detallada.

Indicaciones

- Antes de la instalación, haga un dibujo de su jardín.
- Saque la regla del cartón.

Herramientas necesarias y medios auxiliares

- Lineal
- Llave Allen (13)
- **(no incluido)**
 - Destornillador para tornillos de estrella
 - Pelacables
 - Martillo
 - Lápiz
 - 2x Tacono
 - 2x Tornillos
 - Broca

Fijar la fuente de alimentación

⚠ ¡ADVERTENCIA! Entrar en contacto con conductos eléctricos puede provocar una descarga eléctrica y fuego, el contacto con un conducto de gas puede originar una explosión. Dañar un conducto de agua puede provocar daños materiales y descarga eléctrica. Cuando esté taladrando procure no dañar ninguna tubería de suministro. Utilice aparatos de detección apropiados para localizarlas o utilice un plano de instalación.

Indicaciones

- No deje la fuente de alimentación (14) directamente en el suelo.
- La fuente de alimentación (14) debe montarse a una altura lejos del alcance de los niños (por ejemplo, 160 cm).
- La cabeza del tornillo puede tener un diámetro de 7 - 10 mm.

Procedimiento

1. Marque dos orificios de perforación con una tiza o similar.
2. Taladre los orificios con un taladro adecuado.
3. Introduzca dos tacos en los orificios.

- Coloque la fuente de alimentación (14) con dos tornillos en la pared.

Montar la estación de carga

(Fig. B/C)

La estación de carga (21) se compone de la unidad de carga (22) y de la placa base (25).

- Coloque la unidad de carga (22) con los dos salientes primero en la placa base (25).
- Presione la unidad de carga (22) hacia abajo para que quede firmemente asentada en la placa base.
- Fije la unidad de carga (22) desde abajo a la placa base (25) con los cuatro tornillos suministrados (16).

Colocación de la estación de carga

- Recorrido del cable perimetral
- $l < - > l$ 1,6 m Altura mínima
- $l < - > l$ 2 m Distancia mínima con la pared*
- $l < - > l$ 2 m tramo recto mínimo del cable perimetral hasta la siguiente curva (delante de la estación de carga)
- $l < - > l$ 1 m tramo recto mínimo del cable perimetral hasta la siguiente curva (detrás de la estación de carga)

*La pared de la casa presenta interferencias eléctricas (superficies metálicas, distribuidores eléctricos, sistemas fotovoltaicos, etc.)

Indicaciones

- Se recomienda ubicar la estación de carga (21) bajo techo para prevenir daños derivados del clima.
- Coloque la estación de carga (21) en una posición horizontal cercana a una toma de corriente con al menos 2 m de espacio delante de la estación de carga (21) y 1 m detrás de la estación de carga (21).
- Fije la estación de carga (21) una vez que haya colocado y conectado el cable perimetral (10). Para ello, consulte *Fijar la estación de carga*, p. 158.
- La estación de carga (21) puede inclinarse un máximo de 8 cm hacia atrás y un máximo de 2 cm hacia delante.
- Corrija los desniveles bajo la estación de carga (21). La estación de carga (21) no debe doblarse nunca.
- Procure mantener una distancia suficiente con respecto a estanques, piscinas y escalones.

Tienda el cable perimetral

El aparato puede reconocer la zona de trabajo y encontrar el césped y la estación de carga (21) mediante el cable perimetral (10).

Coloque el cable perimetral (10) alrededor de la superficie del césped sobre la que va a trabajar el aparato. Esto puede realizarse mediante los pasos siguientes:

- Marque la superficie con las piquetas. Fije el cable perimetral (10) con las piquetas (11) (sobre el suelo).
- Coloque las piquetas (11) a una distancia máxima de 1 m. Utilice piquetas adicionales en caso de desnivel (11).
- Entierre el cable perimetral (10) en el suelo (máx. 5 cm de profundidad).

Indicaciones

- El aparato recorre el cable perimetral (10) a lo largo de aprox. 20-30 cm antes de girar y buscar una nueva dirección. Coloque el cable perimetral (10) adecuadamente para evitar daños.
- Para la primera puesta en marcha es recomendable marcar el recorrido del cable perimetral (10) con piquetas (11), por si fuera preciso realizar correcciones más adelante.
- El aparato funciona perfectamente con una longitud de cable perimetral de hasta 200 m. No utilice un cable perimetral más largo (10).
- La superficie del césped debe delimitarse como un área cerrada.
- Los cables perimetrales (10) tendidos en paralelo con una distancia mínima de 10 cm no son interpretados por el aparato como un obstáculo y los esquiva.
- Los cables perimetrales (10) tendidos en paralelo con una distancia de 5 cm no son interpretados por el aparato como un obstáculo y los esquiva.
- Evite formar esquinas en un ángulo de 90°. Divídalas en su lugar en dos ángulos de 45° (véase la página a ≤ 20 cm).
- El aparato puede detectar y esquivar tras el contacto los obstáculos permanentes y fijos mayores de 10 cm (por ejemplo, muros, mobiliario de jardín, etc.). Proteja los obstáculos delicados (por ejemplo, lechos de flores) en la superficie del césped usando el cable perimetral (10) con una distancia mínima de $l < - > l$ 30 cm.
- Mantenga entre los obstáculos delimitados una distancia mínima de $l < - > l$ 1 m.

Delimite como obstáculo los obstáculos que no puedan mantener esta distancia mínima.

- Nunca cruce el cable perimetral (10). Esto puede provocar averías y fallos en el funcionamiento del aparato.

Árbol

El aparato reconoce los árboles como obstáculos normales. Sin embargo, las raíces que sobresalen pueden producir daños en la parte inferior del aparato/de las cuchillas (20). Se recomienda rodear los árboles adicionalmente con el cable perimetral (10).

Mantenga una distancia mínima de $l < - > l$ 30 cm.

Piedra

- Aleje las piedras pequeñas (inferiores a 10 cm) de la superficie del césped. Pueden producirse daños en el aparato y en las cuchillas (20).
- El aparato reconoce las rocas (mayores de 10 cm) como obstáculos normales. Se recomienda rodear las piedras adicionalmente con el cable perimetral (10).

Inclinación/ Pendiente

- El aparato puede recorrer pendientes de un máximo de 25° (47 %). A una distancia de 30 cm con respecto al cable perimetral (10), la pendiente no debe superar 35 %. A una distancia de 40 cm con respecto al cable perimetral (10), la pendiente no debe superar 17 %.
- Asegúrese de que entre el cable perimetral (10) y los obstáculos en una pendiente ascendente haya una distancia de al menos 30 cm; 40 cm si se trata de una pendiente descendente.

Áreas con agua

Las áreas con agua deben preferiblemente delimitarse con el cable perimetral (10), salvo que estén construidas de manera que el aparato no pueda caer al agua. Esto podría producir daños eléctricos graves en el aparato.

- $l < - > l$ 70 cm Distancia mínima respecto al agua
- $l < - > l$ 30 cm a una superficie de ducha/ grifo
- $l < - > l$ 35 cm Distancia mínima respecto a muros pequeños

Ruta/ Calle

Si los caminos y calzadas se encuentran al mismo nivel de suelo que la superficie del césped, el aparato puede cruzarlos sin dificultad. Si existen diferencias de altitud entre la superficie del césped y el camino o la calzada, delimite estos últimos con una distancia de seguridad de aproximadamente 30 cm.

- $l < - > l$ 35 cm Distancia mínima respecto a salientes
- $l < - > l$ 5 cm a las aceras/bordes del jardín

Pasaje estrecho

Los pasajes estrechos en la superficie de césped delimitada deben tener una anchura de al menos 1,2 m y una longitud máxima de 8 m. La anchura de 1,2 m se refiere a la distancia del cable perimetral (10). El aparato atraviesa el cable perimetral (10) a ambos lados 20 cm a la hora de cortar.

Conectar el cable perimetral y la estación de carga

Indicaciones

- Cuando vaya a tender el cable perimetral (10), déjelo 0,5 - 1 m más largo de lo necesario de manera que le sobre cable para correcciones.
- Si el LED (32) de la unidad de carga (22) está iluminado permanentemente en verde significa que el cable perimetral (10) está conectado correctamente con la estación de carga (21).
- No pliegue los restos "salientes" del cable perimetral (10). Esto puede provocar averías y fallos en el funcionamiento del aparato.

Procedimiento (Fig. A/D/E/F)

1. Retire el aislamiento aprox. 10-15 mm en ambos extremos del cable perimetral (10) con la ayuda de un pelacables.
2. Pase el extremo del cable perimetral (10) que viene de la parte trasera a la estación de carga (21) por la ranura (26) situada debajo de la placa base (25).
3. Conecte el extremo del cable perimetral (10) que va hacia delante con la ranura de conexión derecha (18). El cable perimetral (10) rodea la zona de césped que se quiere cortar y la clema (18) apunta hacia arriba con las pinzas de color naranja.

- Conecte el extremo del cable perimetral (10) que va hacia atrás con la ranura de conexión izquierda (18).
- Presione el bloqueo (28) hacia abajo y retire la tapa (27).
- Conecte la clema (18) en la toma de contacto (+/-) (30).
- Vuelva a insertar la tapa (27) en la unidad de carga (22). El bloqueo (28) debe encajar.
- Quite la tapa del enchufe de carga (29) de la unidad de carga (22).
- Inserte el enchufe de carga (15) en la conexión (31) y enrósquelo firmemente.
- Inserte el enchufe de carga (15) en la fuente de alimentación (14) y enrósquelo firmemente.
- Conecte la fuente de alimentación (14) al suministro de corriente.
- Compruebe que el LED (32) de la estación de carga (21) se ilumina en verde de forma permanente.

Fijar la estación de carga

Nota

El indicador (24) de la estación de carga (21) debe ubicarse en el interior de la superficie de césped delimitada.

Procedimiento (Fig. G)

- Suelte los tornillos de fijación (12) y la llave hexagonal (13) del bastidor.
- Coloque el estribo protector (17) en un lateral de la placa base (25) dentro de la superficie de césped delimitada.
- Fije la estación de carga (25) con los tornillos de fijación (12) en el suelo. Apriete los tornillos de fijación (12) al suelo con la llave hexagonal (13) suministrada.

Preparación

⚠ ¡ADVERTENCIA! Peligro de lesiones debido a la puesta en marcha involuntaria del aparato.

Solo realice aquellos trabajos para los que se considera capacitado. Si no está seguro, diríjase a un especialista o contacte directamente con nuestro servicio de atención al cliente.

Ajustar la altura de corte

Cuidado del césped

Cortar con regularidad el césped estimula la formación de hojas fuertes pero, al mismo tiempo, hace que las plantas de maleza mueran. Por esta razón, después de cada corte, el césped se vuelve más denso y se crea un césped uniforme y robusto. El primer corte se realiza en abril con una altura de crecimiento de 70 - 80 mm. Durante el período de vegetación principal, el césped se corta al menos una vez a la semana.

Indicaciones

- Para los primeros cortes de la temporada, se debe escoger una altura de corte alta.
- Corte antes el césped con un cortacésped si la altura del césped supera los 40 mm.

Procedimiento (Fig. A)

Puede ajustar una altura de corte entre 25-60 mm .

- Abra la tapa (6).
- Ponga la rueda giratoria (7) en la altura de corte deseada.
- Vuelva a cerrar la tapa (6).

Procedimiento de carga

⚠ ¡ADVERTENCIA! Una manipulación inadecuada de la batería puede producir daños personales y materiales. Observe las indicaciones de seguridad y las indicaciones de carga y de uso correcto que aparecen en las instrucciones de funcionamiento de su batería y cargador de la serie **X 20 V TEAM**. Para una descripción más detallada sobre el proceso de carga y para más información, consulte este manual de instrucciones separado. **⚠ ¡ADVERTENCIA!** ¡Peligro de lesión por la salida de la solución de electrolitos! No exponga la batería a condiciones extremas como calor o golpes. Si entra en contacto con los ojos o con la piel lave las zonas afectadas con agua o un neutralizador y acuda a un médico.

⚠ ¡ADVERTENCIA! ¡Peligro de lesiones por electrocución! Cargue las baterías únicamente en espacios secos. La superficie exterior de la batería ha de estar limpia y seca antes de conectar el cargador.

- Cargue la batería antes del primer uso.
- Respete siempre las indicaciones de seguridad vigentes, así como las disposi-

ciones y advertencias relativas a la protección del medio ambiente.

- Un tiempo de funcionamiento significativamente reducido a pesar de la carga indica que la batería está agotada y necesita ser sustituida. Utilice exclusivamente una batería original que puede adquirir a través del servicio de atención al cliente.
- Los defectos originados por un uso inadecuado no estarán cubiertos por la garantía.

Insertar y retirar la batería

⚠ ¡ADVERTENCIA! Peligro de lesiones debido a la puesta en marcha involuntaria del aparato. No coloque la batería (36) en el aparato hasta que el aparato esté completamente preparado para su uso.

Nota

No colocar la batería correcta en el aparato puede dañar el aparato y la batería.

Insertar la batería (Fig. J)

1. Dele la vuelta al aparato.
2. Afloje los 4 tornillos situados en la parte inferior del aparato y abra el compartimento de la batería (37).
3. Coloque la batería (36) a lo largo del riel guía para introducirla en el compartimento de la batería (37). La batería (36) encaja de manera audible.
4. Cierre el compartimento de la batería (37) y apriete los 4 tornillos en la parte inferior del aparato.

Retirar la batería (Fig. J)

1. Si el aparato está en funcionamiento, pulse la tecla STOP (9). Si el aparato está apagado, pase al paso 3.
2. Apague el aparato (véase *Encendido y apagado*, p. 170).
3. Dele la vuelta al aparato.
4. Afloje los 4 tornillos situados en la parte inferior del aparato y abra el compartimento de la batería (37).
5. Presione y mantenga presionado el desbloqueo de la batería (35) en la batería (36). Retire la batería (36) del compartimento de la batería (37).
6. Cierre el compartimento de la batería (37) y apriete los 4 tornillos en la parte inferior del aparato.

Cargar la batería

El aparato vuelve automáticamente a la estación de carga cuando el nivel de carga de la batería es del 30 % o inferior (véase *Regreso a la estación de carga*, p. 172).

Cuando la batería está completamente cargada, el proceso de carga se detiene y el aparato cambia al modo de espera.

Gráficos en la estación de carga (Fig. G)



El led (32) parpadea en verde

El cable perimetral (10) está dañado o conectado incorrectamente



El led (32) se ilumina en rojo

La batería se está cargando

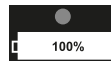

El LED (32) se ilumina en verde

Batería cargada

Comprobar el nivel de carga de la batería

Puede comprobar en todo momento el nivel de carga de la batería del aparato en la pantalla (8).

Procedimiento (Fig. A)

1. Abra la tapa (6).
2. Desbloquee la pantalla (8) con el PIN de 4 dígitos.
3. El nivel de carga de la batería solo se puede ver mediante el símbolo de la batería en la parte superior derecha.
4. Pulse la tecla START (1) y cierre la tapa (6) de nuevo. El aparato reinicia el ciclo de trabajo que había interrumpido anteriormente.

También es posible leer el nivel de carga de la batería sin desbloquear la pantalla (8), pero es más fácil cuando la pantalla (8) está desbloqueada.

Puesta en funcionamiento

⚠ ¡ADVERTENCIA! Peligro de lesiones debido a la puesta en marcha involuntaria del aparato. No coloque la batería en el aparato hasta que el aparato esté completamente preparado para su uso.

Elementos de control

Antes de poner en funcionamiento el aparato por primera vez, familiarícese con los elementos de control.







Tecla STOP

(Fig. A)

- El aparato se detiene enseguida
- Reconocimiento de errores de entrada/Es posible efectuar una nueva entrada tras pulsar el botón STOP (9)

Panel de control

(Fig. A)

Botón	Nombre	Número	Función
	Tecla Start (1)	-	El aparato se enciende/se apaga.
	Botón de la estación de carga (2)	1	Pulsar cuando el aparato se encuentra en el modo de espera para que regrese a la estación de carga (21)
	Tecla de retroceso (3)	-	Regresa al menú anterior Cancela la siguiente orden de trabajo
	Tecla de flecha (4)	2	Mueve hacia arriba la selección/el cursor en la interfaz del menú Aumenta una cifra cuando se ajustan parámetros
	Tecla de flecha (4)	3	Mueve hacia abajo la selección/el cursor en la interfaz del menú Reduce una cifra cuando se ajustan parámetros
	Tecla OK (5)	4	Confirmar el ajuste Accede a la interfaz de entrada del PIN después de que una condición de error haya terminado Accede al siguiente menú Confirmación para pasar del menú principal al siguiente nivel del menú

Encender el aparato

Indicaciones

- Es necesario una configuración correcta de la fecha y la hora para que los ajustes horarios de trabajo se apliquen correctamente.
- **Seleccione un PIN** - Piense en un PIN adecuado antes de la primera puesta en marcha. Puede anotar el PIN como referencia. ¡Proteja bien el PIN de terceros!

Encender (Fig. A)

1. Mantenga pulsada la tecla START (1) durante aprox. 3 segundos hasta que la pantalla (8) se ilumine.
2. Ajuste el idioma deseado. Seleccione con las teclas de flecha (4) y confirme la selección con la tecla OK (5).
3. Ajuste la fecha y la hora con las teclas de flecha (4). Confirme con la tecla OK (5).

Para navegar por cada posición, utilice la tecla OK (5) (salto hacia la derecha).

4. Introduzca el PIN.
5. Pulse la tecla OK (5) para acceder al menú principal. El aparato se encuentra ahora en modo de espera.

Cambio del PIN

(Fig. A)

1. Abra la tapa (6).
2. Desbloquee la pantalla (8) con el PIN de 4 dígitos.
3. Pulse la tecla OK (5) para acceder al menú principal.
4. Con las teclas de flecha (4), seleccione «Configuración».
5. Confirme la selección con la tecla OK (5).
6. Con las teclas de flecha (4), seleccione «Cambio del PIN».
7. Confirme la selección con la tecla OK (5).

- Introduzca el anterior PIN de 4 dígitos. Si ha introducido el PIN de forma incorrecta, pulse la tecla de retroceso (3) para volver a la pantalla de introducción del PIN.
- Introduzca ahora un nuevo PIN.
- Confirme el nuevo PIN introduciéndolo de nuevo. Si ha introducido el PIN de forma incorrecta, pulse la tecla de retroceso (3) para volver a la pantalla de introducción del PIN y repita los pasos 8 y 9.
- Reconocerá que el cambio se ha realizado correctamente cuando en la pantalla (8) aparezca «¡Correcto!». Vuelva al menú principal con la tecla de retroceso (3).

Definir el horario

(Fig. A)

- Abra la tapa (6).
- Desbloquee la pantalla (8) con el PIN de 4 dígitos.
- Pulse la tecla OK (5) para acceder al menú principal.
- Con las teclas de flecha (4), seleccione «Horario».
- Seleccione con las teclas de flecha (4) el día que desea ajustar (Lu, Ma, Mi, Ju, Vi, Sa, Do, o todos).
- Pulse la tecla OK (9) para introducir el ajuste del día.
- Con las teclas de flecha (4), seleccione la hora de inicio y de fin. Se pueden establecer dos periodos de corte por día.
- Pulse la tecla OK (9) para confirmar y la selección regresa a la izquierda de la etiqueta. Si solo desea ajustar un periodo de corte, utilice la tecla de retroceso (3) para volver al día o al menú principal.
- Repita los pasos 5-8 para seleccionar el período para cada día de la semana.
- Pulse la tecla OK (9) para confirmar el resultado de este ajuste.

Eliminar el horario

(Fig. A)

- Mueva la selección a «Todos» (arriba a la izquierda) con las teclas de flecha (4).
- Mantenga pulsada la tecla de retroceso (3) para borrar toda la programación de la semana.

Ajustar los tiempos de trabajo

El tiempo de funcionamiento establecido de fábrica es de 8 horas. El aparato **no** estará

en funcionamiento durante este tiempo. Un ciclo se repite dentro del tiempo de trabajo. Este se compone de 2 fases: el tiempo de corte y de carga.

Los tiempos de corte reales dependen del tipo de césped, de las condiciones de crecimiento, de la humedad del aire y de la horizontalidad de la superficie de trabajo.

Tiempo de corte (batería con el 100 % de carga):

~ 70 min. con batería (4 Ah)

Superficie de trabajo diario recomendada al día.

- 200 m² ~ 3,5 h
- 400 m² ~ 7 h
- 600 m² ~ 10 h
- 800 m² ~ 13,5 h
- 1000 m² ~ 16 h

Nota

Durante las interrupciones por lluvia, es posible programar una prolongación del tiempo de trabajo directamente en el aparato (véase *Ajuste del sensor de lluvia*, p. 163).

Procedimiento (Fig. A)

- Abra la tapa (6).
- Desbloquee la pantalla (8) con el PIN de 4 dígitos.
- Pulse la tecla OK (5) para acceder al menú principal.
- Con las teclas de flecha (4), seleccione «Configuración».
- Confirme la selección con la tecla OK (5).
- Con las teclas de flecha (4), seleccione «Tiempo de trabajo».
- Confirme la selección con la tecla OK (5).
- Seleccione el tiempo de trabajo deseado con las teclas de flecha (4). El tiempo de trabajo se fija en horas completas por día.
- Confirme la selección con la tecla OK (5).
- Vuelva al menú principal con la tecla de retroceso (3).

Ajustar el área secundaria

En los jardines con muchos ángulos se puede mejorar el rendimiento de la superficie estableciendo puntos de partida secundarios. En este caso, pueden seleccionarse varios puntos de partida en el cable perimetral. Esto permite que el aparato llegue a zonas de difícil acceso de su jardín. El aparato recorre

rá la distancia seleccionada a lo largo del cable perimetral y comenzará a cortar en esta zona.

Puede elegir libremente otros 5 puntos de partida. Para ello, mida la distancia entre la estación de carga y el punto de partida en sentido contrario a las agujas del reloj a lo largo del cable perimetral. Usted determina con qué frecuencia (en porcentaje) el aparato inicia su trabajo desde la estación de carga o desde los respectivos puntos de partida. El procedimiento de corte continúa siendo caótico en este modo. Los puntos de partida secundarios se acercan automáticamente durante las horas de trabajo y según el horario.

Indicaciones

- El aparato recorre la ruta especificada por usted «distancia (dst) m» a lo largo del cable perimetral (1 - 500 metros) y, a continuación, comienza a cortar.
- Indicando la frecuencia en «Porcentaje (pct)%», podrá determinar con qué frecuencia el aparato inicia su trabajo desde la estación de carga o desde los respectivos puntos de partida. La suma del «Porcentaje (pct)%» de las 5 áreas secundarias debe ser menor o igual al 100 %.

Procedimiento (Fig. A)

1. Abra la tapa (6).
2. Desbloquee la pantalla (8) con el PIN de 4 dígitos.
3. Pulse la tecla OK (5) para acceder al menú principal.
4. Con las teclas de flecha (4), seleccione «(áreas) secundarias».
5. Pulse la tecla OK (5) para seleccionar un área secundaria (Áreas). Seleccione la distancia inicial «Distancia (dst)m» y la proporción «porcentaje (pzt)%» de la superficie que se va a cortar con las teclas de flecha (4) y pulse la tecla OK para confirmar (5). Tras la selección, vuelve automáticamente a la vista general de las áreas secundarias (Áreas).
6. Repita el paso 5 para completar el ajuste de cada área secundaria (Áreas).
7. Pulse la tecla OK (5) para confirmar el resultado del ajuste.

Modo puntual/Cortar el césped en punto fijo

Esta función le permite cortar selectivamente las zonas de césped que, de otro modo, es-

tarían cubiertas por muebles para sentarse, juegos infantiles o similares.

Indicaciones

- El aparato corta en espiral en sentido contrario a las agujas del reloj y pasa al «corte del césped automático» tras un radio de corte de 1 m o tras 3,5 minutos de corte.
- Si el aparato encuentra un obstáculo, el aparato se detiene. La pantalla indica que el corte del césped se ha detenido y el aparato pasa al modo de espera.
- Cuando el aparato llega al cable perimetral, continúa cortando en la dirección de la espiral opuesta.
- Si el nivel de carga de la batería es inferior al 30 %, la pantalla muestra «Batería baja» después de 2 segundos. Cargue el cortacésped antes de empezar a cortar el punto fijo.

Procedimiento (Fig. A)

1. Coloque el aparato en la zona del césped objetivo.
2. Abra la tapa (6).
3. Desbloquee la pantalla (8) con el PIN de 4 dígitos.
4. Pulse la tecla OK (5) para acceder al menú principal.
5. Con las teclas de flecha (4), seleccione «Modo puntual». La pantalla (8) muestra «Cierre la tapa para iniciar».
6. Cierre la tapa (6) y el aparato comenzará a cortar el césped en punto fijo.

Ajuste del sensor de lluvia

Si el sensor de lluvia está activado, el aparato regresará a la estación de carga en caso de lluvia. En estado de entrega, el sensor de lluvia está activado.

⚠ ¡PRECAUCIÓN! Peligro de cortocircuito. No deje trabajar al aparato bajo una lluvia intensa y desconecte la estación de carga de la red.

Procedimiento (Fig. A)

1. Abra la tapa (6).
2. Desbloquee la pantalla (8) con el PIN de 4 dígitos.
3. Pulse la tecla OK (5) para acceder al menú principal.
4. Con las teclas de flecha (4), seleccione «Configuración».
5. Confirme la selección con la tecla OK (5).

6. Con las teclas de flecha (4) seleccione «Modo Lluvia».
7. Confirme la selección con la tecla OK (5).
8. Activar/desactivar sensor de lluvia
 - **Desactivar**
Seleccione «Desactivar» y confirme la selección con la tecla OK (5).
 - **Activar**
Seleccione «Activar» y confirme la selección con la tecla OK (5). Seleccione un periodo de tiempo en minutos en el que el cortacésped debe volver a funcionar después de la lluvia. Decida también si el cortacésped debe compensar la interrupción del tiempo de trabajo causada por la lluvia. Confirme la selección con la tecla OK (5).
9. Vuelva al menú principal con la tecla de retroceso (3).

Freno de cuchilla para marcha atrás

Disponible en la aplicación PARKSIDE.
Para aumentar la seguridad, se puede activar o desactivar un freno de cuchilla al ir marcha atrás.

Aplicación PARKSIDE



Con la aplicación PARKSIDE puede supervisar el aparato y controlar determinadas funciones. Las funciones pueden variar al actualizar la aplicación y el firmware. El aparato se comunica con la aplicación a través de Bluetooth®.

Requisitos

Para encontrar el aparato en la aplicación PARKSIDE, deben cumplirse los siguientes requisitos:

- En su smartphone, la aplicación PARKSIDE está instalada y el Bluetooth® y WLAN activado.
- No se había conectado antes ningún otro smartphone al equipo. En caso contrario, se debe eliminar previamente esa conexión. Solo puede haber un smartphone conectado con el equipo.

Preparar el aparato

1. Abra la tapa (6).
2. Desbloquee la pantalla (8) con el PIN de 4 dígitos.
3. Pulse la tecla OK (5) para acceder al menú principal.
4. Con las teclas de flecha (4), seleccione "Setting/Configuración".
5. Confirme la selección con la tecla OK (5).
6. Con las teclas de flecha (4), seleccione "Activar WiFi".

Conectar el aparato con la aplicación PARKSIDE

1. Active el Bluetooth® en su smartphone.
2. Abra la aplicación PARKSIDE.



Tus herramientas.



El aparato se muestra en la lista.
Dispone de 1 minuto para conectarse con el aparato.

 Seleccione el aparato en la lista.
En caso de que el aparato no figure en la lista, apáguelo y repita los pasos indicados arriba.

Supervisar y controlar el aparato

Tus herramientas.





2.  Seleccione el aparato en la lista.
Se muestra la página de vista general del aparato.
3.  Seleccione el ajuste deseado en la página de vista general.

  En caso de duda, seleccione la Ayuda.



Aparecerá un cuadro de diálogo con una descripción del ajuste correspondiente.

Eliminar el aparato de la aplicación

Si se elimina un aparato de la aplicación, también se eliminan los datos asociados.

1.  **Tus herramientas.**
 2.  Deslice la tarjeta del dispositivo de derecha a izquierda.
-  
3. Confirme su el cuadro de diálogo.

Política de privacidad

véase Página  Más; Apartado Cuestiones legales,  Política de privacidad

Aviso de protección de datos

Tenga en cuenta que cada usuario final es responsable de borrar los datos de los dispositivos antiguos que vaya a eliminar.

Ajuste

El aparato dispone de las siguientes posibilidades de configuración, a las que puede acceder a través del panel de control si necesita cambiar ajustes de fábrica.

Menús en la pantalla

Menú principal	2. Nivel de menú	3. Nivel de menú	
Modo puntual			
Ajuste	Idioma		
	Fecha y hora		
	Modo lluvia		
	Tiempo de trabajo		
	Activar WiFi		
	Cambio del PIN		
	Información		Protocolo de errores
			Protocolo de trabajo
		Información del aparato	
	Ajuste de fábrica		
	Comprobación de versión		
Horario			
Áreas secundarias			

Mensajes de estado en la pantalla

Texto en el panel de control	Explicación
En espera	El aparato se encuentra en modo de espera No hay ningún mensaje de error
Introducir PIN	Solicitud de introducción del PIN
Carga	El aparato se está cargando
Cortar el césped automáticamente	El aparato corta el césped automáticamente
Cortar el césped	El aparato está cortando la hierba
Modo puntual	El aparato está cortando una superficie definida
Cortar césped en punto fijo finalizado	Corte del césped en el «Modo puntual» finalizado
Regreso	El aparato está regresando a la estación de carga (21)
Pausa	El aparato está pausado, provocado por: Presione la tecla STOP (9) Pulse la tecla «Pausa» en la aplicación
Parada de emergencia	Se pulsó la tecla STOP (9)
Cargar para trabajo	El aparato se está cargando
Actualizar	Ejecutar/se está ejecutando una actualización del firmware
Está lloviendo, Regreso	El sensor de lluvia se ha activado. El aparato regresa a la estación de carga (21).
Carga para trabajo interrumpida	El proceso de carga se ha interrumpido (por ejemplo, manualmente o debido a un fallo de alimentación), Compruebe la causa in situ
Trabajo interrumpido, inténtelo de nuevo	Se ha interrumpido el corte del césped automático (por ejemplo, se ha pulsado la tecla STOP (9), se ha abierto la tapa (6)

Texto en el panel de control	Explicación
¿Reanudar el trabajo?	Pulse la tecla OK (5) para continuar con el trabajo o pulsar la tecla de retroceso (3)
Ajuste incorrecto de hora	Corregir las horas
Cierre la tapa para iniciar	Cierre la tapa (6)
Se ha detenido el trabajo actual	El proceso de trabajo se ha interrumpido, Compruebe la causa in situ
Baja tensión de la batería	El nivel de carga de la batería (36) no cumple los requisitos mínimos al comenzar el trabajo:
Baja tensión de la batería, cargar para iniciar	70 % para el corte automático del césped 30 % para el corte del césped en punto fijo (modo puntual)
Baja tensión de la batería, Retorno a estación de carga	Coloque el aparato en la estación de carga (21) o espere a que concluya el proceso de carga o el aparato volverá a la estación de carga (21) automáticamente.
Error de carga inesperado	Compruebe la causa in situ, si es necesario compruebe el contacto correcto entre el aparato y la estación de carga (21). Reinicie el proceso de carga reiniciando el aparato y colocándolo de nuevo en la estación de carga (21)
Corriente de carga demasiado baja	Comprobar el suministro de energía
Sin señal de cable delimitador	Compruebe la correcta instalación del cable perimetral (10) y corríjalo si es necesario, Coloque el aparato dentro de la delimitación y vuelva a ponerlo en marcha
Sin señal, instalar primero el cable delimitador	Controle el indicador led (32) de la estación de carga (21)
Señal de bucle perdida	<ol style="list-style-type: none"> 1. El LED parpadea en verde: El cable perimetral (10) está dañado o conectado incorrectamente 2. El led está iluminado en verde de forma continua: Cable perimetral (10) conectado correctamente Compruebe si el cable +/- se ha conectado correctamente a la estación de carga (21)
¡Cortacésped bloqueado! Esperando...	Espere hasta que el proceso que se está ejecutando actualmente finalice
PIN incorrecto, inténtelo de nuevo.	Introduzca de nuevo el PIN Consejo: Si se ha conectado con la aplicación PARKSIDE, allí puede ver el PIN.
Coloque en la limitación e inténtelo de nuevo	Coloque el aparato dentro de la delimitación y vuelva a ponerlo en marcha
Cortacésped fuera	
Reinicie para iniciar la actualización del firmware	Reiniciar el aparato
Trabajo interrumpido, inténtelo de nuevo	
Sensor de lluvia activado	El sensor de lluvia está activado
Cortacésped en la estación	Aparato en la estación de carga (21)
El cortacésped no está en la estación	El aparato no está en la estación de carga (21), si es necesario coloque el aparato (21) en la estación de carga
Pulse la tecla de inicio para empezar	Pulsar la tecla START (1)
Duración mínima 30 minutos	Aviso del tiempo necesario
Buscando señal de bucle...	El aparato está buscando señal

Texto en el panel de control	Explicación
Copiando archivo, espere	Espere a que acabe el proceso de copiado
Apague el aparato	Apagar el aparato
Actualización incorrecta	Vuelva a actualizar si es necesario
Error	Véase <i>Leer el protocolo de trabajos y errores, p. 170</i>
Motor de corte bloqueado	Véase <i>Eliminar bloqueos, p. 174</i> , Póngase en contacto con el fabricante (véase <i>Service-Center, p. 180</i>)
Bloqueo del motor izquierdo	
Bloqueo del motor derecho	
Sustituya la batería	Sustituir la batería
Batería anormal	
Batería dañada	
Temperatura de la batería anómala	La batería está fuera del rango de temperatura normal y el proceso de carga se ha interrumpido. Al alcanzar el rango de temperatura normal, el proceso de carga continúa con normalidad. En caso necesario, reinicie el aparato.
Temperatura de la batería demasiado baja (descarga)	Interrumpir el proceso de carga
Tensión de la batería demasiado alta	El proceso de carga se interrumpe automáticamente y se reanuda automáticamente en cuanto la batería se ha enfriado
Pila Temperatura alta	La batería está muy caliente
Corriente de carga alta	Interrumpir el proceso de carga, Compruebe la corriente de entrada Compruebe y sustituya la fuente de alimentación (14) y la unidad de carga (22)
Tensión de carga alta	Interrumpir el proceso de carga, Compruebe la tensión de entrada Compruebe y sustituya la fuente de alimentación (14) y la unidad de carga (22)
Temperatura alta	Temperatura exterior demasiado elevada El proceso de carga se ha interrumpido
Cortacésped levantado	El aparato se ha levantado
Cortacésped girado	Colocar el aparato y reiniciar
Cortacésped atascado	Libere el aparato e inícielo de nuevo
Cortacésped inclinado	Colocar el aparato y reiniciar
Sobretemperatura del motor	Apague el aparato y deje que se enfríe
Error de hardware (0-5)	1. Reiniciar el aparato 2. Si el mensaje sigue sin resolverse, Póngase en contacto con el fabricante (véase <i>Service-Center, p. 180</i>)

Texto en el panel de control	Explicación
Intercambiar adaptador (Afecta a los contactos de carga de la estación de carga y del aparato)	<ol style="list-style-type: none"> 1. Compruebe los contactos de carga de la estación de carga (21) y del aparato para comprobar si están ensuciados. Limpielos en caso necesario. 2. Compruebe que los contactos de carga de la estación de carga (21) y del aparato no estén dañados (doblados, por ejemplo), de forma que los contactos no puedan establecer un contacto perfecto. Repare los daños o póngase en contacto con el fabricante para adquirir piezas de repuesto (véase <i>Service-Center</i>, p. 180) 3. Compruebe que la unidad de carga (22) esté firmemente asentada y que forme un ángulo recto/aprox. de 90° respecto a la estación de carga (21). 4. Si el mensaje sigue sin resolverse, Póngase en contacto con el fabricante (véase <i>Service-Center</i>, p. 180)
Error de motor	Póngase en contacto con el fabricante (véase <i>Service-Center</i> , p. 180)
Emsensor no conectado	
Fallo del sensor del hall	
Carga anormal	
Descarga anormal	
Error en la descarga de la batería	
Error de la unidad de medición inercial (IMU)	
Error de motor	
Motor desconectado	
Error del sensor del hall del motor	
Sobrecorriente del motor	
Motor bloqueado	
Parada de motor derecho	
Parada del motor a la izquierda	
Fallo del sensor de lluvia	
Fallo del sensor de bucle	

Selección de idioma

(Fig. A)

1. Abra la tapa (6).
2. Desbloquee la pantalla (8) con el PIN de 4 dígitos.
3. Pulse la tecla OK (5) para acceder al menú principal.
4. Con las teclas de flecha (4), seleccione "Configuración".
5. Confirme la selección con la tecla OK (5).
6. Con las teclas de flecha (4), seleccione "Idioma".
7. Confirme la selección con la tecla OK (5).

8. Con las teclas de flecha (4), seleccione el idioma deseado.
9. Confirme la selección con la tecla OK (5).
10. Vuelva al menú principal con la tecla de retroceso (3).

Ajustar la fecha y la hora

Es necesario una configuración correcta de la fecha y la hora para que los ajustes horarios de trabajo se apliquen correctamente.

Procedimiento (Fig. A)

1. Abra la tapa (6).
2. Desbloquee la pantalla (8) con el PIN de 4 dígitos.

3. Pulse la tecla OK (5) para acceder al menú principal.
4. Con las teclas de flecha (4), seleccione "Configuración".
5. Confirme la selección con la tecla OK (5).
6. Con las teclas de flecha (4), seleccione "Fecha y hora".
7. Confirme la selección con la tecla OK (5).
8. Cambie la fecha y la hora con las teclas de flecha (4). Para navegar por cada posición, utilice la tecla OK (5) (salto hacia la derecha).

Restaurar la configuración de fábrica

La restauración de la configuración de fábrica del aparato no elimina los datos personales guardados al conectarse a la aplicación PARKSIDE. Consulte *Eliminar el aparato de la aplicación*, p. 165 para saber cómo eliminar estos datos.

Procedimiento (Fig. A)

1. Abra la tapa (6).
2. Desbloquee la pantalla (8) con el PIN de 4 dígitos.
3. Pulse la tecla OK (5) para acceder al menú principal.
4. Con las teclas de flecha (4), seleccione «Configuración».
5. Confirme la selección con la tecla OK (5).
6. Con las teclas de flecha (4) seleccione «Configuración de fábrica».
7. Confirme la selección con la tecla OK (5).
8. Vuelva al menú principal con la tecla de retroceso (3).
El aparato se apaga y se restablece la configuración de fábrica.

Leer el protocolo de trabajos y errores

(Fig. A)

1. Abra la tapa (6).
2. Desbloquee la pantalla (8) con el PIN de 4 dígitos.
3. Pulse la tecla OK (5) para acceder al menú principal.
4. Con las teclas de flecha (4), seleccione «Configuración».
5. Con las teclas de flecha (4) seleccione «Información».
6. Con las teclas de flecha (4), seleccione «Protocolo de errores» o «Protocolo de trabajo».

Aquí se pueden leer los protocolos de trabajo y de errores.

7. Vuelva al menú principal con la tecla de retroceso (3).

Comprobar/ejecutar la actualización de firmware

(Fig. A)

1. Abra la tapa (6).
2. Desbloquee la pantalla (8) con el PIN de 4 dígitos.
3. Pulse la tecla OK (5) para acceder al menú principal.
4. Con las teclas de flecha (4), seleccione «Configuración».
5. Con las teclas de flecha (4) seleccione «Comprobación de versión».
Se comprueba si hay disponible un firmware más reciente. En caso afirmativo, se descargará y se instalará automáticamente.
6. Vuelva al menú principal con la tecla de retroceso (3).

Funcionamiento

Encendido y apagado

Encender (Fig. A)

1. Mantenga pulsada la tecla START (1) durante 3 segundos hasta que la pantalla (8) se ilumine.
2. Introduzca el PIN de 4 dígitos. Para conocer qué cifras corresponden a cada tecla, consulte el capítulo «Configuración».

Si ha introducido el PIN erróneo: Espere unos 3 segundos o pulse la tecla OK (5) para poder introducir de nuevo el PIN. Si introduce un PIN erróneo tres veces seguidas, la pantalla se bloquea durante 15 segundos. Por cada PIN erróneo adicional, el tiempo de bloqueo se duplica.

3. Pulse la tecla OK (5) para acceder al menú principal.

El cortacésped se encuentra ahora en el modo de espera.

Apagar (Fig. A)

1. Mantenga pulsada la tecla START (1) durante 3 segundos.

El aparato se detiene si:

- Se pulsa la tecla STOP (9);
- La tapa (6) se levanta;

- Pierde la señal del cable perimetral y no la vuelve a encontrar en el plazo de 5 minutos;
- Supera el cable perimetral durante corte del césped;
- Se queda atascado entre obstáculos y necesita más de 10 segundos para encontrar una salida.
- El aparato se levanta.
- El arranque fuera de la estación de carga y dentro del cable perimetral requiere un estado de carga de la batería superior al 30 %. Si el estado de carga de la batería es inferior o igual al 30 %, el aparato vuelve automáticamente a la estación de carga.

Instrucciones para comenzar según el horario

Indicaciones de trabajo

⚠ ¡PRECAUCIÓN! Peligro de cortocircuito. No deje trabajar al aparato bajo una lluvia intensa y desconecte la estación de carga de la red.

- Cumpla con las restricciones para emisión de ruidos y las normas locales.
- Se recomienda no dejar el aparato en funcionamiento bajo la lluvia.
- El césped tiene que tener 40 mm de altura como máximo. Si el césped está más alto, pueden producirse problemas durante el funcionamiento.
- El sistema de corte es caótico. Por lo tanto, utilice el aparato con regularidad para obtener una superficie de césped uniforme.
- Antes de ponerlo en marcha, compruebe si hay animales salvajes, piedras u otros obstáculos en el césped (zona de trabajo) y quítelos rápidamente.
- El aparato no debe ponerse en marcha manualmente cuando en la estación de carga. El aparato se enciende automáticamente según el horario.
- La estación de carga debe estar conectada a la corriente para que el aparato pueda ponerse en marcha. Si no es el caso, el indicador de estado led indica un error.
- Limpie el aparato tras cada uso (véase *Limpieza*, p. 173).

Instrucciones para comenzar fuera del horario

- Si el aparato se pone en marcha fuera del program, funcionará según el tiempo de trabajo indicado.
- El arranque desde la estación de carga requiere un nivel de la batería superior al 70 %. En caso contrario, el aparato pasa automáticamente al modo de carga hasta que la capacidad sea superior al 90 % y, entonces, abandona automáticamente la estación de carga.

- El arranque desde la estación de carga requiere un nivel de carga de la batería del 100 %. En caso contrario, el aparato pasa al modo de carga hasta que el nivel alcanza el 100 %.

- El arranque fuera de la estación de carga y dentro del cable perimetral requiere un estado de carga de la batería superior al 30 %. Si el estado de carga de la batería es inferior o igual al 30 %, el aparato vuelve automáticamente a la estación de carga.

Interrumpir/iniciar el ciclo de trabajo manualmente

Interrumpir el trabajo (Fig. A)

1. Presione la tecla STOP (9) para detener el aparato durante el trabajo.
2. El aparato sigue encendido, pero la cuchilla (20) se ha detenido. Apague el aparato (véase *Encendido y apagado*, p. 170) o espere a que el aparato pase al modo de espera por su cuenta.

Reanudar el trabajo (Fig. A)

1. Abra la tapa (6).
2. Confirme con la tecla OK (5).
3. Desbloquee la pantalla (8) con el PIN de 4 dígitos.
4. Presione la tecla START (1).
5. Vuelva a cerrar la tapa (6). El aparato inicia el ciclo de trabajo ajustado o reanuda la tarea que había interrumpido anteriormente.

Cortar el césped

Existen dos modos diferentes:

- Corte del césped manual
- Horario Cortar el césped

Indicaciones

- En ambos modos, el aparato pasa automáticamente por el cable perimetral una vez cada siete días activados y corta esta zona.

- En función de la naturaleza del césped (altura, grosor), el aparato ajusta la velocidad de corte para garantizar un buen resultado.
- Si se muestra un fallo en la pantalla, podrá subsanarlo y reconocerlo. A continuación, puede cerrar la tapa (6) y el aparato se encenderá automáticamente en unos 30 segundos.

Corte del césped manual

El aparato se pondrá en marcha a una hora fuera del programa.

Procedimiento (Fig. A)

1. Abra la tapa (6).
2. Desbloquee la pantalla (8) con el PIN de 4 dígitos.
3. Pulse la tecla OK (5).
4. Presione durante 1 segundo la tecla START (1) para iniciar el modo de **corte del césped manual**.
5. Cierre la tapa (6).

Uso de la tecla STOP

En la pantalla aparece el mensaje "Parada de emergencia" seguido del mensaje "¿Continuar trabajando?".

- **Reanudar el corte del césped manual:**
Pulse la tecla OK (5).
- **Finalizar el corte del césped manual:**
Presione la tecla de retroceso (3).

Horario Cortar el césped

Indicaciones

- El aparato tiene que estar en modo de espera para poder iniciar el modo (véase *Encendido y apagado*, p. 170).
- El aparato arranca automáticamente desde el modo de espera a la hora programada en el horario (véase *Ajustar los tiempos de trabajo*, p. 162) si se cumplen los requisitos de arranque. **No** pulse adicionalmente la tecla START (1) ya que, de lo contrario, el aparato funcionaría en el modo manual y no según el horario.

Uso de la tecla STOP

En la pantalla aparece el mensaje "Parada de emergencia" seguido del mensaje "¿Continuar trabajando?".

- **Reanudar el corte del césped:**
Pulse la tecla OK (5).
- **Finalizar el corte del césped:**
Presione la tecla de retroceso (3).

El corte del césped no continuará hasta que se alcance la siguiente hora de inicio programada y se cumplan las condiciones de inicio, o cuando se inicie el corte del césped manual.

Regreso a la estación de carga

El aparato vuelve a la estación en sentido de las agujas del reloj a lo largo del cable perimetral.

Requisitos

El aparato regresa automáticamente a la estación de carga si se cumple al menos una de las condiciones siguientes:

- El nivel de carga de la batería es del 30 % o inferior.
- Se ha alcanzado el tiempo de trabajo diario establecido.
- El tiempo de trabajo pasa de medianoche (el aparato interrumpe la tarea a medianoche).
- Está empezando a llover (cuidado del césped según las condiciones meteorológicas).

También puede enviar el aparato manualmente a la estación de carga.

Procedimiento (Fig. A)

El aparato se encuentra en modo de espera.

1. Mantenga pulsado el botón de la estación de carga (2) durante 3 segundos. La pantalla (8) muestra "Cierre la tapa para iniciar".
2. Cierre la tapa (6).
El aparato volverá a continuación a la estación de carga (21).

Transporte

Apague el aparato y extraiga la batería. Asegúrese de que todas las piezas en movimiento se hayan detenido completamente.

Procedimiento (Fig. I)

1. Apague el aparato (véase *Encendido y apagado*, p. 170).
2. Transporte el aparato por la empuñadura (33), con las cuchillas (20) apuntando lejos del cuerpo. La parte superior del aparato apunta hacia el cuerpo.

Limpieza, mantenimiento y almacenamiento

⚠ ¡ADVERTENCIA! Peligro de lesiones debido a la puesta en marcha involuntaria del aparato. Protéjase durante los trabajos de mantenimiento y limpieza. Apague el aparato y extraiga la batería (36).

Los trabajos de reparación y mantenimiento que no están descritos en estas instrucciones han de llevarse a cabo por nuestro centro de servicio. Utilice exclusivamente piezas de repuesto originales.

Limpieza

⚠ ¡ADVERTENCIA! ¡Descarga eléctrica! Nunca rocíe el aparato con agua.

Nota

Peligro de daños. Las sustancias químicas pueden dañar las partes del aparato que son de plástico. No utilice detergentes o disolventes.

Limpiar después del uso

- No utilice objetos duros o afilados para la limpieza. Podría dañar el aparato.
- Limpie la superficie del aparato con un cepillo suave, un pincel o un trapo.

Limpieza de la estación de carga

(Fig. A/C/E/F)

1. Saque el aparato de la estación de carga (21).
2. Desconecte la fuente de alimentación (14) de la corriente.
3. Desmonte el enchufe de carga (15) de la unidad de carga (22).
4. Desmonte la clema (18) con el cable perimetral (10) de la unidad de carga (22).
5. Monte la tapa (27) de la toma de contacto (30) y la tapa (29) de la conexión del enchufe de carga (31) (véase *Conectar el cable perimetral y la estación de carga*, p. 157).
6. Desmonte la unidad de carga (22).
7. Desmonte los tornillos de fijación (12). Utilice para ello la llave hexagonal adjunta (13).
8. Limpie cuidadosamente la unidad de carga (22) con un paño suave. En caso de suciedad intensa, puede utilizar un cepillo o un paño ligeramente humedecido.

No toque las conexiones de la unidad de carga (22).

9. Limpie cuidadosamente la estación de carga (21) con un paño suave. En caso de suciedad intensa, puede utilizar un cepillo o un paño ligeramente humedecido.
10. Deje que la placa base (25) y la unidad de carga (22) se seque por completo antes de ponerlas en marcha.
11. Monte la unidad de carga (22) en la placa base (25) (véase *Montar la estación de carga*, p. 156).
12. Fije la placa base (25) (véase *Fijar la estación de carga*, p. 158).
13. Vuelva a conectar el cable perimetral con la unidad de carga (22) (véase *Conectar el cable perimetral y la estación de carga*, p. 157).
14. Vuelva a conectar el enchufe de carga (15) a la unidad de carga (22) (véase *Conectar el cable perimetral y la estación de carga*, p. 157).
15. Conecte la fuente de alimentación (14) a la corriente.
16. Limpie el aparato (véase *Limpiar el aparato*, p. 173).
17. Coloque o vuelva a enviar el aparato a la estación de carga (21) (véase *Regreso a la estación de carga*, p. 172).

Limpiar el aparato

(Fig. A/J)

1. Saque el aparato de la estación de carga (21).
2. Apague el aparato (véase *Encendido y apagado*, p. 170).
3. Retire la batería (36) (véase *Insertar y retirar la batería*, p. 159).
4. Limpie el aparato con cuidado con un paño suave. En caso de suciedad intensa, puede utilizar un cepillo o un paño ligeramente humedecido.
5. Deje que el aparato se seque por completo antes de ponerlo en marcha.
6. Coloque la batería (36) (véase *Insertar y retirar la batería*, p. 159).
7. Coloque o vuelva a enviar el aparato a la estación de carga (21) (véase *Regreso a la estación de carga*, p. 172).

Mantenimiento



Quite el dispositivo de bloqueo antes de realizar los trabajos de mantenimiento



Utilice guantes de protección

- Antes de cualquier uso, controle el aparato para ver si presenta desperfectos visibles como pueden ser piezas sueltas, desgastadas o dañadas.
- Revise las cubiertas y dispositivos de protección para ver si tienen desperfectos y si están en la posición correcta. Si es necesario, cámbielos.

La empresa no asume ninguna responsabilidad por los daños originados por nuestros aparatos, si tales daños se deben a una reparación indebida o al uso de piezas no originales, o si se deben a un uso no conforme al previsto.

Cambiar la cuchilla

Indicaciones

- Si la cuchilla está desafilada, se puede volver a afilar en un taller especializado.
- El aparato está equipado con cuchillas reversibles. Por lo que si las cuchillas están desafiladas, puede darles la vuelta.
- Si las cuchilla están dañadas o desequilibradas, se deberán sustituir (*Piezas de repuesto y accesorios, p. 180*).

Herramientas necesarias

- Destornillador (SW10)

Girar la cuchilla (Fig. I/J)

1. Dele la vuelta al aparato.
2. Retire la batería (36) (véase *Insertar y retirar la batería, p. 159*).
3. Afloje los tornillos de las cuchillas (19) situados en la parte inferior del aparato.
4. Gire las cuchillas (20) al otro lado.
5. Fije de nuevo las cuchillas (20) con los tornillos de las cuchillas (19).
6. Coloque la batería (36) (véase *Insertar y retirar la batería, p. 159*).

Cambiar la cuchilla (Fig. I/J)

1. Dele la vuelta al aparato.
2. Retire la batería (36) (véase *Insertar y retirar la batería, p. 159*).
3. Afloje los tornillos de las cuchillas (19) situados en la parte inferior del aparato.

4. Retire las cuchillas antiguas (20).
5. Fije las nuevas cuchillas (20) con los tornillos de las cuchillas (19).
6. Coloque la batería (36) (véase *Insertar y retirar la batería, p. 159*).

Eliminar bloqueos

(Fig. I/J)

1. Dele la vuelta al aparato.
2. Retire la batería (36) (véase *Insertar y retirar la batería, p. 159*).
3. Elimine el bloqueo.
4. Coloque la batería (36) (véase *Insertar y retirar la batería, p. 159*).

Almacenamiento

Almacene siempre el aparato:

- limpio
- seco
- protegido contra el polvo
- fuera del alcance de los niños

Indicaciones

- **No** envuelva el aparato en una bolsa de nailon, ya que podría formarse humedad y moho.
- Antes de guardar el aparato, límpielo (véase *Limpieza, p. 173*).

Pausa de invierno

- Guarde la batería únicamente estando cargada. La batería debe tener un estado de carga del 40-60 % durante un tiempo de almacenamiento prolongado.
- Durante la fase de almacenamiento, compruebe cada 3 meses el estado de carga de la batería y, en caso necesario, recárguela.
- La temperatura de almacenamiento de la batería oscila entre 15 °C y 25 °C. Durante el almacenamiento evite el frío o calor extremos. De lo contrario, la batería puede perder potencia.

Cuando vaya a almacenar el aparato durante un largo periodo de tiempo (p. ej., durante el invierno), retire la batería.

- Desconecte la estación de carga del cable perimetral.
- Aísle los contactos del cable perimetral con cinta adhesiva.
- Si, después de un almacenamiento prolongado, vuelve a poner en funcionamiento el aparato, limpie los contactos de la batería del aparato y las horquillas de carga de la estación de carga con un cepillo

de latón para evitar problemas en el proceso de carga.

Localización de averías

La siguiente tabla le ayudará a eliminar las pequeñas averías:

Problema	Posible causa	Subsanación del error
El aparato no arranca	Batería (36) no insertada	Insertar batería (véase <i>Insertar y retirar la batería</i> , p. 159)
	Batería (36) descargada	Cargar la batería (observar el manual de instrucciones independiente de la batería y del cargador)
	Motor defectuoso	Diríjase al centro de servicio. (véase <i>Servicio</i> , p. 178)
	El cable perimetral (10) no está bien conectado o está defectuoso	<p>Controle el indicador led (32) de la estación de carga (21)</p> <ol style="list-style-type: none"> 1. El led (32) parpadea en verde: cable perimetral (10) dañado o mal conectado 2. El led (32) se ilumina en verde permanentemente: cable perimetral (10) conectado de forma correcta <p>Compruebe si el cable +/- se ha conectado correctamente a la estación de carga (21) (véase <i>Conectar el cable perimetral y la estación de carga</i>, p. 157)</p>
	El aparato no está en la estación de carga (21) o dentro del cable perimetral (10)	Coloque el aparato en la estación de carga (21) o dentro del cable perimetral (10)
	Césped demasiado largo	<ul style="list-style-type: none"> • Antes de la primera puesta en funcionamiento, la hierba se tiene que cortar a 40 mm de altura. • Ajustar una altura de corte más alta (véase <i>Ajustar la altura de corte</i>, p. 158)
El motor se apaga	Bloqueo por cuerpos extraños	Eliminar bloqueos (véase <i>Eliminar bloqueos</i> , p. 174)

Problema	Posible causa	Subsanación del error
Resultado del trabajo insatisfactorio o el motor funciona con dificultad	Altura de corte demasiado baja	Ajustar una altura de corte más alta (véase <i>Ajustar la altura de corte</i> , p. 158)
	Cuchilla (20) sin filo	Encargar el afilado de la cuchilla (20) o su sustitución (véase <i>Cambiar la cuchilla</i> , p. 174)
	Área de la cuchilla obstruida	Limpiar el aparato (véase <i>Limpieza</i> , p. 173)
	Cuchilla (20) montada incorrectamente	Montar correctamente la cuchilla (20) (véase <i>Cambiar la cuchilla</i> , p. 174)
La cuchilla (20) no gira	Cuchilla (20) obstruida por la hierba	Eliminar la hierba (véase <i>Eliminar bloqueos</i> , p. 174)
	Tornillo de la cuchilla (19) flojo	Apretar el tornillo de la cuchilla (19) (véase <i>Cambiar la cuchilla</i> , p. 174)
Ruidos, traqueteo o vibraciones inusuales	Tornillo de la cuchilla (19) flojo	Apretar el tornillo de la cuchilla (19) (véase <i>Cambiar la cuchilla</i> , p. 174)
	Cuchilla (20) dañada	Cambiar la cuchilla (20) (véase <i>Cambiar la cuchilla</i> , p. 174)

Problema	Posible causa	Subsanación del error
El aparato se sale de la delimitación	Error de tendido: Las esquinas de 90° pueden provocar una pérdida de señal	Tienda esquinas redondas o con un ángulo de 45° (véase <i>Tienda el cable perimetral</i> , p. 156)
	El cable perimetral (10) no está bien conectado o está defectuoso	<p>Controle el indicador led (32) de la estación de carga (21)</p> <ol style="list-style-type: none"> 1. El led (32) parpadea en verde: cable perimetral (10) dañado o mal conectado 2. El led (32) se ilumina en verde permanentemente: cable perimetral (10) conectado de forma correcta <p>Compruebe si el cable +/- se ha conectado correctamente a la estación de carga (21) (véase <i>Conectar el cable perimetral y la estación de carga</i>, p. 157)</p>
	Las pendientes/inclinaciones del cable perimetral (10) son demasiado pronunciadas.	El aparato puede recorrer pendientes de un máximo de 25° (47 %). A una distancia de 30 cm con respecto al cable perimetral (10), la pendiente no debe superar 35 %. A una distancia de 40 cm con respecto al cable perimetral (10), la pendiente no debe superar 17 %. (véase <i>Tienda el cable perimetral</i> , p. 156)
	La estación de carga (21) no se ha instalado según las especificaciones y pueden producirse interferencias de señal.	En la zona de acceso a la estación de carga (21), el cable delimitador (10) debe tenderse en línea recta por una longitud de al menos 2 m y por detrás de la estación de carga (21) por una longitud de al menos 1 m. Por lo general, la fuente de alimentación (14) y el cable perimetral (10) no deben colocarse como bucles ni almacenarse cerca de la estación de carga (21). (véase <i>Colocación de la estación de carga</i> , p. 156)

Eliminación/protección del medio ambiente

Retire la batería del aparato y lleve el aparato, la batería, los accesorios y el embalaje a un punto verde para su reciclaje.



Los aparatos eléctricos no deben tirarse a la basura doméstica.

El símbolo del contenedor de basura tachado significa que este producto no debe eli-

minarse como residuo municipal sin clasificar al final de su vida útil.

Directiva 2012/19/UE sobre residuos de aparatos eléctricos y electrónicos:

Los consumidores tienen la obligación legal de reciclar los aparatos eléctricos y electrónicos de forma ecológica al final de su vida útil. De este modo, se garantiza un reciclaje respetuoso con el medio ambiente y con los recursos.

Dependiendo de las normas estatales, puede tener las siguientes opciones:

- devolverlo a un punto de venta,
- entregarlo a un punto de recogida oficial,
- devolver al fabricante/distribuidor.

Esto no afecta a los accesorios y a otros medios sin componentes electrónicos.

Eliminar las baterías de forma respetuosa con el medio ambiente



No tire la batería a la basura doméstica, tampoco al fuego (peligro de explosión) o al agua. Las baterías deterioradas pueden provocar daños en el medio ambiente y en su salud cuando desprenden vapores o líquidos venenosos.

Está obligado a desechar las baterías defectuosas o gastadas de forma respetuosa con el medio ambiente.

- No abra las baterías y evite que sufran daños mecánicos. Existe peligro de cortocircuito y podrían desprenderse vapores que irritan las vías respiratorias.
- Por razones de seguridad, descargue las baterías antes de desecharlas.
- Cubra los polos con cinta adhesiva para evitar cortocircuitos.
- Deseche las baterías en un punto de venta o en un punto de recogida.
- **Baterías dañadas**
¡Manipule con especial cuidado las baterías dañadas externamente!
 - No toque las baterías dañadas con las manos desnudas.
 - Si no puede cubrir los polos con cinta adhesiva, introduzca las baterías individualmente en una bolsa de plástico.
 - Introduzca las baterías dañadas una a una en un recipiente no inflamable y con cierre que se pueda llenar de arena.

- Entregue las baterías dañadas a un punto de recogida con personal especializado.

Indicaciones para deshacerse de la hierba

No eche el césped cortado en el contenedor de basura, llévalo a un lugar de compostaje o distribúyalo por el suelo bajo los arbustos y los árboles.

Servicio

Garantía

Estimada/o cliente:

Este producto tiene una garantía de 3 años a partir de la fecha de compra. En caso de defectos en este producto, tiene derechos legales contra el vendedor del producto. Estos derechos legales no están limitados por nuestra garantía que se detalla a continuación.

Condiciones de la garantía

El plazo de la garantía empieza a partir de la fecha de compra. Guarde el recibo de caja original, ya que se necesita como comprobante de compra. Si se produce un defecto de material o de fabricación en el plazo de tres años a partir de la fecha de compra de este producto, procederemos a la reparación o sustitución del producto, según consideremos oportuno, sin cargo alguno para usted. Para poder hacer uso de la garantía, es necesario presentar el aparato defectuoso y el comprobante de compra (recibo de caja) en el plazo de tres años y entregar una breve descripción por escrito de la naturaleza del defecto y de cuándo se produjo.

Si nuestra garantía cubre el defecto, recibirá el producto reparado o uno nuevo. La reparación o sustitución del producto no supone un nuevo inicio del periodo de garantía.

Periodo de garantía y reclamaciones por defectos legales

La garantía no prolonga el periodo de garantía. Esto también se aplica a piezas repuestas o reparadas. Cualquier daño o defecto ya presente en el momento de la compra debe ser comunicado inmediatamente después de desembalar el producto. Transcurrido el periodo de garantía, cualquier reparación está sujeta a costes.

Alcance de la garantía

El producto ha sido fabricado cuidadosamente según las más estrictas normas de calidad y ha sido sometido a pruebas exhaustivas antes de su entrega.

La garantía cubre los fallos de material o de fabricación. Esta garantía no cubre las piezas del producto sujetas al desgaste normal y que, por lo tanto, pueden considerarse piezas de desgaste (p. ej.: Cuchilla) o los daños en las piezas frágiles.

Esta garantía queda anulada si el producto ha sido dañado, utilizado indebidamente o no se ha mantenido correctamente. Para garantizar el uso adecuado del producto, es imprescindible respetar estrictamente todas las instrucciones que figuran en el manual de instrucciones. Se debe evitar a toda costa cualquier uso o acción desaconsejada o advertida en el manual de instrucciones.

El producto está previsto exclusivamente para su uso particular y no para un uso profesional. La garantía desaparece en caso de manipulación inadecuada, uso de la fuerza e intervenciones no realizadas por nuestro centro de servicio autorizado.

Tramitación en caso de reclamación de garantía

Con el fin de garantizar una rápida tramitación de su solicitud, le rogamos que siga las siguientes instrucciones:

- Para cualquier consulta, conserve el recibo de caja y el número de artículo (IAN 489487_2501) como comprobante de su compra.
- El número del artículo figura en la placa de características del producto, en un grabado en el producto, en la portada de su manual de instrucciones (parte inferior a la izquierda) o en la pegatina situada en la parte posterior o inferior del producto.
- Si se producen errores de funcionamiento u otros defectos, póngase en contacto con el centro de servicio que se indica a continuación **por teléfono**. O utilice nuestro **formulario de contacto**, que puede encontrar en *parkside-diy.com* en la sección **Servicio**.
- Después de consultar con nuestro centro de servicio, puede enviar un producto que haya sido identificado como defectuoso a la dirección de servicio que se le ha proporcionado, con el franqueo paga-

do, junto con el comprobante de compra (recibo de caja) e indicando en qué consiste el defecto y cuándo se produjo. Para evitar problemas de aceptación y costes adicionales, utilice únicamente la dirección que se le ha comunicado. Asegúrese de que el envío no se realiza a portes debidos, por mercancías voluminosas, exprés u otro tipo de carga especial. Por favor, envíe el producto con todos los accesorios suministrados con la compra y asegúrese de que el embalaje de transporte es suficientemente seguro.



En *parkside-diy.com* puede consultar y descargar este y muchos otros manuales. Con este código QR accederá directamente a *parkside-diy.com*. Seleccione su país y, a través de la interfaz de búsqueda, busque los manuales de instrucciones que desee. Introduciendo el número de artículo (IAN) 489487_2501, podrá abrir el manual de instrucciones.

Servicio de reparación

Para las reparaciones **no cubiertas por la garantía**, póngase en contacto con el centro de servicio. Estarán encantados de proporcionarle un presupuesto.

- Solo podemos procesar equipos que hayan sido suficientemente empaquetados y franqueados.
Nota: Envíe su aparato limpio y con una nota de los defectos a la dirección indicada por el centro de servicio.
- No se aceptarán los aparatos enviados a portes debidos, por mercancías voluminosas, envíos exprés o con otro tipo de carga especial.
- Nos deshacemos de forma gratuita de los aparatos defectuosos devueltos.

Service-Center**Servicio España**

Tel.: 900 994 940

Formulario de contacto en
parkside-diy.com

IAN 489487_2501

Importador

Por favor, tenga en cuenta que la siguiente dirección no es una dirección de servicio técnico. Póngase en contacto con la dirección del centro de servicio mencionada arriba.

Grizzly Tools GmbH & Co. KG

Stockstädter Str. 20

63762 Großostheim

ALEMANIA

www.grizzlytools.de**Piezas de repuesto y accesorios**

Encontrará piezas de repuesto y accesorios en www.grizzlytools.shop. Si surgen problemas durante el proceso de pedido, por favor, póngase en contacto con nosotros a través de nuestra tienda online. Si tiene más preguntas, póngase en contacto con: *Service-Center*, p. 180

Pos. n°	Nombre	N° de pedido
10	Cable perimetral	92000058
11	Piqueta	92000065
12	Tornillos de fijación	92000110
14/15	Fuente de alimentación/ Enchufe de carga	92000071
20/19	Cuchilla de repuesto /Tornillo de repuesto	92000041
22	Unidad de carga	92000070
25	Placa base	92000108

Traducción de la declaración UE de conformidad

Producto: **Robot cortacésped Smart**

Modelo: **PAMRS 1000 A1**

Número de serie: 000001-014000

El objeto de la declaración descrita anteriormente es conforme con la legislación de armonización pertinente de la Unión:

**2006/42/EC • 2014/30/EU • 2000/14/EC & 2005/88/EC
• 2011/65/EU & (EU) 2015/863 • 2014/53/EU**

El objeto de la declaración descrito anteriormente es conforme a la Directiva 2011/65/EU del Parlamento Europeo y del Consejo, de 8 de junio de 2011, sobre restricciones a la utilización de determinadas sustancias peligrosas en aparatos eléctricos y electrónicos.

Para garantizar la conformidad, se han aplicado las siguientes normas armonizadas así como las normas y reglamentos nacionales:

**EN 62233:2008 • EN IEC 63000:2018
EN 62311:2008 • EN 60335-1:2012/A15:2021
EN 50636-2-107:2015/A3:2021 • EN 50665:2017
EN IEC 55014-1:2021 • EN IEC 55014-2:2021
EN 301 489-1 V2.2.3:2019 • EN 301 489-3 V2.3.2:2023
Final Draft EN 301 489-17 V3.3.0:2024
EN 300 328 V2.2.2 (2019-07) • EN 50663:2017 • EN 303 447 V1.3.1 (2022-04)**

De acuerdo con la Directiva sobre emisiones sonoras 2000/14/EC, se confirma lo siguiente:
Nivel de potencia acústica (L_{WA})

– medido: 63,8 dB;

– garantizado: 66 dB

Se ha seguido el procedimiento de evaluación de la conformidad según el anexo VI de la Directiva 2000/14/EC.

Organismo notificado: TÜV SÜD Product Service GmbH • NB: 0123 • Ridlerstraße 65 • 80339 München • Deutschland

La presente declaración de conformidad se expide bajo la exclusiva responsabilidad del fabricante:



Grizzly Tools GmbH & Co. KG
Stockstädter Str. 20
63762 Grobostheim
ALEMANIA
05.09.2025

Christian Frank
Representante autorizado para la documentación

Traducción de la declaración UE de conformidad

Producto: **Fuente de alimentación**

Modelo: **SF-20**

IAN 489487_2501

El objeto de la declaración descrita anteriormente es conforme con la legislación de armonización pertinente de la Unión:

2014/30/EU • 2014/35/EU • 2011/65/EU* & (EU) 2015/863

El objeto de la declaración descrito anteriormente es conforme a la Directiva 2011/65/EU del Parlamento Europeo y del Consejo, de 8 de junio de 2011, sobre restricciones a la utilización de determinadas sustancias peligrosas en aparatos eléctricos y electrónicos.

Para garantizar la conformidad, se han aplicado las siguientes normas armonizadas así como las normas y reglamentos nacionales:

**EN IEC 61558-1:2019 • EN 61558-2-16:2009/A1:2013
 EN IEC 55014-1-2021 • EN IEC 55014-2-2021 • EN IEC 63000:2018
 EN IEC 61000-3-2:2019/A1:2021 • EN 61000-3-3:2013/A2:2021**

La presente declaración de conformidad se expide bajo la exclusiva responsabilidad del fabricante:



Grizzly Tools GmbH & Co. KG
 Stockstädter Str. 20
 63762 Großostheim
 ALEMANIA
 05.09.2025

Christian Frank
 Representante autorizado para la documentación

Indice

Introduzione.....183
 Uso conforme..... 184
 Materiale in dotazione/accessori..... 184
 Panoramica.....184
 Descrizione del funzionamento.....185
 Dati tecnici..... 185

Avvertenze di sicurezza..... 185
 Significato delle avvertenze di sicurezza..... 186
 Pittogrammi e simboli.....186
 Avvertenze di sicurezza generali elettrodomestico.....187
 Indicazioni sulla sicurezza per tosaerba.....189
 Rischi residui.....191

Installazione.....191
 Utensile e accessori necessari..... 191
 Fissare alimentatore.....191
 Montare la stazione di carica.....191
 Posizionare la stazione di carica.....191
 Posare il cavo di delimitazione.....192
 Collegare il cavo di delimitazione e la stazione di carica.....193
 Fissare la stazione di carica.....193

Preparazione..... 194
 Regolare l'altezza di taglio..... 194
 Processo di carica.....194

Messa in funzione.....195
 Elementi di comando.....195
 Accendere l'apparecchio.....196
 Modificare PIN.....196
 Impostare una programmazione.....197
 Cancellare programmazione.....197
 Impostare le ore di lavoro.....197
 Impostare area secondaria.....198
 Modalità spot/ Falcatura a punto fisso.....198
 Impostare il sensore di pioggia.....198
 Corsa all'indietro stop della lama.....199

App Parkside..... 199
 Rimuovere il dispositivo dall'app.....200
 Informativa sulla privacy.....200

Impostazione.....200
 Menu sul display.....201
 Notifiche di stato sul display.....201
 Impostare la lingua.....204
 Impostare data e ora.....204

Ripristinare le impostazioni di fabbrica.....205
 Leggere il protocollo di lavoro ed errori.....205
 Verificare/effettuare upgrade del firmware.....205

Funzionamento.....205
 Accensione e spegnimento.....205
 Avvertenze per l'utilizzo.....206
 Interrompere/avviare il ciclo di lavoro manualmente.....206
 Tornare alla stazione di carica.....207

Trasporto.....207

Pulizia, manutenzione e conservazione..... 208
 Pulizia.....208
 Manutenzione.....209
 Conservazione.....209

Ricerca degli errori.....210

Smaltimento/rispetto dell'ambiente.....212
 Smettere le batterie secondo le norme per la tutela ambientale.....213
 Indicazioni sullo smaltimento di sfalci.....213

Assistenza.....213
 Garanzia.....213
 Servizio di riparazione.....214
 Service-Center.....215
 Importatore.....215

Ricambi e accessori.....215

Traduzione delle dichiarazioni UE di conformità originale.....216

Traduzione delle dichiarazioni UE di conformità originale.....217

Vista esplosa.....391

Introduzione

Complimenti per l'acquisto di questo nuovo robot tagliaerba (di seguito apparecchio o elettrodomestico).

Avete optato per un apparecchio di alta qualità. La qualità di questo apparecchio è stata verificata durante la produzione, in seguito l'apparecchio è stato sottoposto ad un controllo finale. Pertanto, la funzionalità dell'apparecchio è garantita.



Il manuale d'uso è parte integrante del presente apparecchio. Esse contengono importanti avvertenze sulla sicurezza, l'uso e lo smaltimento. Leggere attentamente il manuale d'uso. Acquisire familiarità con i comandi e con l'uso corretto dell'apparecchio. Utilizzare l'apparecchio solo come descritto e per i settori d'impiego previsti. Conservare il manuale d'uso e, in caso di cessione dell'apparecchio a terzi, consegnare anche tutti i documenti correlati.

Uso conforme

L'apparecchio è destinato esclusivamente al seguente uso:

- Falciatura di prati e superfici erbose in ambito domestico.

È vietato l'uso dell'apparecchio in condizioni di pioggia e in ambienti umidi.

L'apparecchio è destinato all'utilizzo da parte di adulti. L'uso dell'apparecchio ai ragazzi di età superiore a 16 anni è consentito solo sotto sorveglianza.

Qualsiasi altro impiego non espressamente consentito nel presente manuale d'uso può causare danni all'apparecchio e rappresentare un serio pericolo per l'utilizzatore.

L'utilizzatore od operatore dell'apparecchio è responsabile di eventuali incidenti o danni ad altre persone o alla loro proprietà.

L'apparecchio è adatto all'uso per piccoli lavori domestici. Non è stato concepito per l'impiego aziendale prolungato. Un eventuale utilizzo aziendale comporta l'estinzione della garanzia. Il produttore non si fa carico di eventuali danni causati da un uso improprio o da un azionamento errato.

L'apparecchio è parte della serie **X 20 V TEAM** e può essere utilizzato con le batterie della serie **X 20 V TEAM**. Le batterie della serie **X 20 V TEAM** possono essere caricate solo con i caricabatterie della serie **X 20 V TEAM**.

Materiale in dotazione/accessori

Estrarre l'apparecchio dalla confezione e controllare il materiale fornito.

Smaltire il materiale di imballaggio ai sensi della normativa vigente.

- Robot tosaerba smart
- Cavo di delimitazione (200 m)
- 6x Viti di fissaggio
- 350x Gancio
- Chiave a brugola esagonale

- Stazione di carica (Unità di ricarica/Piastra di base)
- 4x Vite
- Morsetto per lampadario
- 3x Lama di ricambio, 3x Vite di ricambio
- Alimentatore, Spina di ricarica
- Batteria
- Traduzione delle istruzioni originali

Panoramica

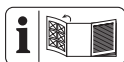

Le figure dell'apparecchio si trovano nelle pagine apribili anteriore e posteriore.

(Fig. A)

- 1 Tasto di avvio
- 2 Tasto stazione di carica
- 3 Tasto indietro
- 4 Tasti freccia
- 5 Tasto OK
- 6 Coperchio
- 7 Rotella
- 8 Display
- 9 Tasto STOP
- 10 Cavo di delimitazione
- 11 Gancio
- 12 Viti di fissaggio
- 13 Chiave a brugola esagonale
- 14 Alimentatore
- 15 Spina di ricarica
- 16 Vite (Unità di ricarica)
- 17 Staffa di protezione
- 18 Morsetto per lampadario
- 19 Vite della lama
- 20 Lama
- 21 Stazione di carica
- 22 Unità di ricarica
- 23 Aggetti di carico
- 24 Indicatore (Area di lavoro)
- 25 Piastra di base

(Fig. D)

- 26 Scanalatura

(Fig. E)

- 27 Copertura (Connettore femmina)

- 28 Dispositivo di blocco (Copertura Connettore femmina)
- 29 Copertura (Raccordo Spina di ricarica)
- 30 Connettore femmina
- 31 Raccordo Spina di ricarica
- (Fig. G)**
- 32 LED
- (Fig. H)**
- 33 Manico
- (Fig. J)**
- 34 Copertura (Batteria)
- 35 Sblocco batteria
- 36 Batteria
- 37 Vano batteria

Descrizione del funzionamento

L'apparecchio presenta un alloggiamento di plastica con un motore elettrico. Il dispositivo di taglio ruota parallelamente al piano di taglio a 8 livelli.

La seguente descrizione illustra il funzionamento dei componenti.

Dati tecnici

Robot tosaerba smart PAMRS 1000 A1

- Tensione del motore U20 V =
- Grado di protezioneIPX4
- Numero di giri a vuoto n_1 3100 min⁻¹
- Ampiezza di taglio 22 cm
- Altezza di taglio 25-60 mm
- Peso senza batteria ≈ 8,8 kg
- Livello di pressione acustica (L_{pA})
..... 59,9 dB; K_{pA} =1,88 dB
- Livello di potenza acustica (L_{WA})
- garantito66 dB
- misurato 63,8 dB; K_{WA} =1,88 dB

Stazione di caricaST-101

- Tensione di ingresso22 V=, 2,5 A
- Tensione di uscita21 V=, 2,4 A
- Grado di protezioneIPX4
- Peso2,3 kg

AlimentatoreSF-20

- Tensione di ingresso
..... 220-240 V~, 50/60 Hz, 1,5 A
- Tensione di uscita22,0 V=, 2,5 A

- Gamma di frequenze del cavo di delimitazione 100 Hz-148,5 kHz
- Potenza di trasmissione massima del cavo di delimitazione 50 dBa/ 10 m
- Gamma di frequenza WiFi 2400-2483,5 MHz
- Potenza di trasmissione massima del WiFi 19 dBm
- Gamma di frequenza Bluetooth-WiFi
.....2400-2483,5 MHz
- Potenza di trasmissione massima del Bluetooth 8 dBm
- Grado di protezioneIP65
- Temperatura esterna ta 50 °C

I valori relativi alla rumorosità e alle vibrazioni sono stati determinati in base alle norme e alle disposizioni indicate nella dichiarazione di conformità.

I valori complessivi di vibrazione indicati e i valori sulle emissioni rumorose riportati sono stati misurati secondo una procedura di controllo regolata da norme e possono essere utilizzati per il confronto di un utensile elettrico con un altro. I valori complessivi di vibrazione indicati e i valori sulle emissioni rumorose riportati possono essere utilizzati anche per una stima temporanea del carico.

X 20 V TEAM

L'apparecchio è parte della serie **X 20 V TEAM** e può essere utilizzato con le batterie della serie **X 20 V TEAM**. Le batterie della serie **X 20 V TEAM** possono essere caricate solo con i caricabatterie della serie **X 20 V TEAM**.

Consigliamo di utilizzare questo apparecchio esclusivamente con le seguenti batterie: PAP 20 B1, PAP 20 B3, Smart PAPS 204 A1, Smart PAPS 208 A1

Consigliamo di caricare queste batterie con i seguenti caricabatterie: PLG 20 A3, PLG 20 A4, PLG 20 C1, PLG 20 C2, PLG 20 C3, PLG 201 A1, PDSL G 20 A1, PDSL G 20 B1, PDSL G 20 B2, PLGS 2012 A1
Dati tecnici di batteria e caricabatteria: vedere le istruzioni separate.

Avvertenze di sicurezza

Questa sezione contiene le avvertenze di sicurezza fondamentali per l'uso dell'apparecchio.

⚠ AVVERTIMENTO! L'uso inadeguato della batteria può causare danni a persone e cose. Rispettare le avvertenze di sicurezza e le indicazioni per la ricarica e l'uso corretto riportate nel manuale d'uso della batteria e del caricabatterie della serie **X 20 V TEAM**. Una descrizione dettagliata sul processo di carica e altre informazioni sono riportate nelle istruzioni per l'uso accluse separatamente.

Significato delle avvertenze di sicurezza

⚠ PERICOLO! Se non si seguono queste avvertenze di sicurezza, si verifica un incidente. La conseguenza è una grave lesione o la morte.

⚠ AVVERTIMENTO! Se non si seguono queste avvertenze di sicurezza, si può verificare un incidente. La conseguenza può essere una grave lesione o la morte.

⚠ ATTENZIONE! Se non si seguono queste avvertenze di sicurezza, si verifica un incidente. La conseguenza può essere una lieve o media lesione.

NOTA! Se non si seguono queste avvertenze di sicurezza, si verifica un incidente. La conseguenza può essere un danno materiale.

Pittogrammi e simboli

Pittogrammi sull'apparecchio



AVVERTENZA: prima di mettere in funzione la macchina leggere attentamente le istruzioni per l'uso!



AVVERTENZA: Prima di effettuare operazioni sulla macchina o di sollevare la stessa, rimuovere il dispositivo di blocco!



AVVERTENZA: mentre la macchina è in funzione rispettare una distanza di sicurezza adeguata!



AVVERTENZA - Non farsi trasportare dalla macchina!



ATTENZIONE: Non toccare le lame rotanti



ATTENZIONE: non utilizzare l'apparecchio in caso di pioggia!



Attenzione! Ritardo del gruppo di taglio



Tenere lontane dall'apparecchio le persone e i bambini.



Non spruzzare mai acqua sull'apparecchio.



Pericolo! Tenere lontano mani e piedi



Livello di potenza sonora garantito L_{WA} in dB(A)



Diametro di taglio



Classe di protezione III



Gli apparecchi elettrici non devono essere smaltiti con i rifiuti domestici.



Regolazione dell'altezza di taglio



Display

Simboli sulla stazione di carica



Leggere le istruzioni per l'uso



Caricabatterie (SF-20)



Gli apparecchi elettrici non devono essere smaltiti con i rifiuti domestici.



Stazione di carica Raccordo



LED Stazione di carica

Simboli sull'alimentatore



Leggere le istruzioni per l'uso



Attenzione!



Classe di protezione II (doppio isolamento)



Trasformatore di sicurezza chiuso, esente da cortocircuito



Caricabatterie (SF-20)



Sicura per apparecchio



Commutatore di rete



Gli apparecchi elettrici non devono essere smaltiti con i rifiuti domestici.

Simboli nelle istruzioni per l'uso



Utilizzare guanti di protezione

Avvertenze di sicurezza generali elettro utensile

▲ AVVERTIMENTO! Leggere tutte le avvertenze di sicurezza, istruzioni, illustrazioni e specifiche fornite con questo elettro utensile. In caso di inosservanza delle istruzioni seguenti, potrebbero verificarsi scariche elettriche, incendi e/o lesioni gravi. Conservare tutte le avvertenze e le istruzioni per poterle consultare in futuro.

Il termine "elettro utensile" usato nelle avvertenze si riferisce al proprio utensile elettrico alimentato a corrente (via cavo) o batterie (senza cavo).

1. SICUREZZA DELL'AREA DI LAVORO

- Mantenere l'area di lavoro pulita e ben illuminata.** Le aree disordinate e scure stimolano gli incidenti.
- Non utilizzare gli elettro utensili in atmosfere esplosive, ad esempio in presenza di liquidi infiammabili, gas o polveri.** Gli elettro utensili emettono fiammelle che possono infiammare la polvere o i fumi.
- Tenere lontani i bambini ed eventuali altre persone presenti mentre si adopera l'elettro utensile.** Le distrazioni possono causare perdite di controllo.

2. SICUREZZA ELETTRICA

- Le spine dell'elettro utensile devono combaciare con le prese di corrente. Non modificare mai in alcun modo la spina. Non usare adattatori con gli elettro utensili a terra (massa).** Spine non modificate e prese corrette riducono il rischio di scossa elettrica.
- Evitare il contatto con superfici a terra o massa, come condutture, radiatori, piani cottura e frigoriferi.** Sussiste un rischio maggiore di scossa elettrica se il proprio corpo è a terra o massa.
- Non esporre gli elettro utensili alla pioggia o umidità.** Infiltrazioni di acqua nell'elettro utensile possono accrescere il rischio di scossa elettrica.
- Non usare scorrettamente il cavo. Non usare mai il cavo per trasportare, tirare o staccare dalla corrente l'elettro utensile. Tenere il cavo lontano da fonti di calore, olio, spigoli vivi o parti in movimento.** Cavi danneggiati o impigliati possono accrescere il rischio di scossa elettrica.
- Quando si adopera un elettro utensile all'esterno, utilizzare un cavo di prolunga idoneo per l'uso all'esterno.** Usare un cavo idoneo per l'uso esterno riduce il rischio di scossa elettrica.
- Se non è possibile evitare di usare un elettro utensile in una zona umida, usare un'alimentazione protetta con dispositivo a corrente residua (RCD).**

Usare un RCD riduce il rischio di scossa elettrica.

3. SICUREZZA PERSONALE

- a) **Stare vigili, osservare ciò che si sta facendo e usare il buon senso quando si adoperava l'elettrotensile. Non usare un elettrotensile se si è stanchi o sotto l'influsso di sostanze stupefacenti, alcool o medicinali.** Un attimo di disattenzione mentre si adoperano elettrotensili può provocare lesioni personali gravi.
- b) **Usare dispositivi di protezione individuali. Indossare sempre una protezione oculare.** Usare dispositivi di protezione, come una mascherina antipolvere, calzature di sicurezza antiscivolo, caschi rigidi o protezione acustica alle condizioni appropriate riduce il rischio di lesioni personali.
- c) **Evitare l'accensione involontaria. Assicurarsi che l'interruttore sia in posizione di spegnimento prima di attaccarlo alla corrente elettrica e/o pacco batterie, sollevare o trasportare l'utensile.** Trasportare elettrotensili con le dita sull'interruttore o strumenti a corrente con l'interruttore acceso accresce gli incidenti.
- d) **Prima di accendere l'elettrotensile rimuovere tutte le chiavi e chiavi di fissaggio.** Una chiave o una chiavetta rimaste inserite in una parte rotante di un elettrotensile può causare lesioni personali.
- e) **Non sporgersi eccessivamente. Mantenere sempre equilibrio e una base ben solidi.** In tal modo sarà più facile controllare l'elettrotensile in caso di situazioni inattese.
- f) **Indossare abiti idonei. Non indossare abiti larghi o gioielli. Tenere i capelli e gli abiti lontani dalle parti in movimento.** Abiti larghi, gioielli o capelli lunghi potrebbero rimanere impigliati nelle parti in movimento.
- g) **In caso di dispositivi in dotazione da collegare per l'aspirazione di polveri e raccolta, assicurarsi che siano collegati e usati in modo appropriato.** Usare un raccogliore di polvere può ridurre i rischi correlati alle polveri.
- h) **Non consentire che la familiarità acquisita con l'uso frequente di utensili faccia sì che si diventi eccessivamente sicuri di sé e si ignorino i principi di si-**

curezza. Un'azione inavvertita può causare lesioni gravi in una frazione di secondo.

4. USO E MANUTENZIONE DELL'ELETTROTENSILE

- a) **Non forzare l'elettrotensile. Usare l'elettrotensile corretto per la propria applicazione.** Usando l'elettrotensile corretto, le operazioni risulteranno migliori e più sicure al ritmo per il quale è stato sviluppato.
- b) **Non usare l'elettrotensile se l'interruttore non si accende e spegne.** Un elettrotensile che non può essere controllato con l'interruttore è pericoloso e va riparato.
- c) **Prima di praticare regolazioni, cambiare accessori o conservare l'elettrotensile, staccare la spina dalla presa di corrente e/o rimuovere il pacco batterie, se rimovibile, dall'elettrotensile.** Tali misure preventive riducono il rischio di accensione involontaria dell'elettrotensile.
- d) **Conservare elettrotensili in pausa fuori dalla portata dei bambini e non consentire a persone che non conoscono l'elettrotensile o le presenti istruzioni di adoperare l'elettrotensile.** Gli elettrotensili sono pericolosi se nelle mani di utenti non esperti.
- e) **Praticare manutenzione sugli elettrotensili e gli accessori. Verificare che non vi siano disallineamenti o inceppamento di parti mobili, rotture di parti o altre condizioni che possano compromettere il funzionamento dell'elettrotensile. Se danneggiato, far riparare l'elettrotensile prima di usarlo.** Molti incidenti sono causati da elettrotensili non sottoposti a regolare manutenzione.
- f) **Mantenere gli utensili di taglio affilati e puliti.** Gli strumenti di taglio correttamente curati con spigoli affilati sono meno soggetti all'inceppamento e più facili da controllare.
- g) **Usare l'elettrotensile, gli accessori e i porta punte ecc. nel rispetto delle presenti istruzioni, considerando le condizioni operative e le attività da eseguire.** L'uso di questo elettrotensile per operazioni diverse da quelle previste può provocare situazioni pericolose.

- h) **Mantenere i manici e le superfici di presa pulite, asciutte e prive di olio e grasso.** Manici e superfici di presa scivolose non consentono una gestione e un controllo sicuri dell'utensile in condizioni inattese.
5. **USO E MANUTENZIONE DELL'UTENSILE A BATTERIA**
- a) **Ricaricare solo con il caricabatterie specificato dal produttore.** Un carica-batterie idoneo per un tipo di pacco batterie potrebbe causare rischio di incendio se usato con un altro pacco batterie.
- b) **Usare gli elettroutensili solo con i pacchi batterie appositamente sviluppati.** L'uso di pacchi batterie diversi potrebbe causare rischio di lesioni o incendio.
- c) **Quando il pacco batterie non è in uso, conservarlo lontano da altri oggetti metallici, come graffette, monete, chiavi, chiodi, viti o altri oggetti metallici che possono provocare collegamenti fra un terminale e l'altro.** Un corto circuito fra i terminali della batteria può causare ustioni o incendi.
- d) **In caso di uso non conforme, dalla batteria potrebbe uscire del liquido. Evitarne il contatto. In caso di contatto accidentale, risciacquare con acqua. In caso di contatto del liquido con gli occhi, consultare un medico.** Liquido fuoriuscito dalla batteria può causare irritazioni o ustioni.
- e) **Non usare un pacco batteria o strumento danneggiato o modificato.** Le batterie danneggiate o modificate possono provocare comportamenti imprevedibili e causare incendi, esplosioni o rischio di lesioni.
- f) **Non esporre un pacco batterie o lo strumento al fuoco o a temperature eccessive.** L'esposizione al fuoco o a temperature superiori ai 130°C può causare esplosioni.
- g) **Rispettare tutte le istruzioni di ricarica e non caricare il pacco batterie o lo strumento al di fuori dell'intervallo di temperatura specificato nelle istruzioni.** Il caricamento improprio o a temperature al di fuori dei limiti specificati può danneggiare la batteria e accrescere il rischio di incendio.

6. ASSISTENZA

- a) **Far eseguire la manutenzione sul proprio elettroutensile da parte di personale di riparazione qualificato e usando solo pezzi di ricambio identici.** Ciò garantirà il mantenimento della sicurezza dell'elettroutensile.
- b) **Non riparare mai pacchi batterie danneggiati.** L'assistenza su pacchi batteria va effettuata solo a cura del produttore o di addetti all'assistenza autorizzati.

Indicazioni sulla sicurezza per tosaerba

- Non è consentito l'utilizzo di questa macchina da parte di bambini e persone con capacità fisiche, sensoriali o intellettive limitate oppure con carente esperienza e/o conoscenza o di persone che non abbiano acquisito familiarità con le istruzioni per l'uso della macchina. Le disposizioni locali possono limitare l'età dell'operatore.
- **Non utilizzare il tosaerba in condizioni di cattivo meteo, in particolare in caso di temporale.** Questo riduce il pericolo di essere colpiti da un fulmine.
- **Ispezionare attentamente l'area di lavoro alla ricerca di animali selvatici.** Il tosaerba in funzione potrebbe ferire animali selvatici.
- **Ispezionare attentamente l'area di lavoro e rimuovere tutti i sassi, i ramoscelli, i cavi, ossa e altri corpi estranei.** Elementi proiettati potrebbero causare lesioni.
- **Prima dell'uso controllare sempre il tosaerba verificando che la lama e il sistema di falciatura non siano usurati o danneggiati.** Elementi usurati o danneggiati aumentano il rischio di lesioni.
- **Prima dell'utilizzo, verificare la presenza di danni o usura al cavo di alimentazione e ad eventuali prolunghe. Non utilizzare il tosaerba se il cavo è danneggiato o usurato. Se durante l'uso il cavo di alimentazione dovesse subire danni o risultare usurato, spegnere il tosaerba e non toccare il cavo prima di aver estratto la spina dalla presa.** In caso di cavo di alimentazione o prolunga danneggiato sussiste il rischio di scosse elettriche, incendi e/o lesioni gravi.

- **Controllare regolarmente il dispositivo raccoglierba per verificarne l'usura e le deformazioni.** Un dispositivo raccoglierba deformato o danneggiato aumenta il rischio di lesioni.
- **Lasciare al loro posto le coperture di protezione. Le coperture di protezione devono essere fissate in modo corretto e adeguato.** Una copertura di protezione allentata, danneggiata o non correttamente funzionante può causare lesioni.
- **Tenere le aperture di ingresso aria di raffreddamento pulite dai depositi.** Gli ingressi dell'aria bloccati o i depositi possono causare surriscaldamento o pericolo di incendio.
- **Durante l'uso del tosaerba, indossare sempre calzature di sicurezza antiscivolo. Non lavorare mai a piedi nudi o con sandali aperti.** In tal modo si limita il rischio di lesioni al piede causate dal contatto con la lama rotante.
- **Durante l'uso del tosaerba, indossare sempre pantaloni lunghi.** La pelle nuda aumenta la probabilità di lesioni causate da elementi proiettati.
- **Non utilizzare il tosaerba nell'erba bagnata. Procedere sempre camminando, senza correre.** In tal modo si riduce il rischio di scivolare o cadere, che potrebbe causare lesioni.
- **Non utilizzare il tosaerba su pendii eccessivamente scoscesi.** In tal modo si riduce il rischio di perdere il controllo, scivolare o cadere, che potrebbe causare lesioni.
- **Durante il lavoro su pendenze verificare la sede salda: lavorare sempre in obliquo rispetto alla pendenza, mai verso l'alto o verso il basso, e prestare estrema attenzione quando si cambia la direzione di lavoro.** In tal modo si riduce il rischio di perdere il controllo, scivolare o cadere, che potrebbe causare lesioni.
- **Usare particolare cautela quando si falcia all'indietro oppure quando si tira il tosaerba verso di sé. Controllare sempre l'ambiente circostante.** Ciò riduce il rischio di inciampare mentre si lavora.
- **Tenere il cavo di alimentazione lontano dalle lame.** In caso di cavo di alimentazione danneggiato sussiste il rischio di scosse elettriche, incendi e/o lesioni gravi.
- **Spegnerne il tosaerba ed estrarre la spina di alimentazione qualora il cavo di alimentazione dovesse rimanere incastrato o danneggiato.** I cavi incastrati o danneggiati aumentano il rischio di folgorazione.
- **Non toccare lame o altri componenti pericolosi mentre sono ancora in movimento.** In tal modo si riduce il rischio di lesioni provocate da parti in movimento.
- **Assicurarsi che tutti gli interruttori siano disinseriti e che la spina di alimentazione sia staccata, prima di rimuovere il materiale bloccato o pulire il tosaerba.** Un funzionamento imprevisto del tosaerba può causare lesioni gravi.
- **Reggere l'utensile di taglio** qualora la macchina debba essere ribaltata, per trasportarla su superfici non erbose e durante il suo spostamento da e verso la superficie da falciare.
- **Non ribaltare la macchina se il motore è acceso, a meno che non debba essere ribaltata per avviarla.** Ribaltare la macchina solo per quanto assolutamente necessario e sollevare solo la parte opposta a sé.
- **Fermare la macchina, rimuovere la batteria o le batterie e attende che tutti gli elementi in movimento si siano fermati completamente.**
 - Se è stato colpito un corpo estraneo, ispezionare la macchina alla ricerca di danni e ripararli prima di riavviarla e azionarla.
 - Se la macchina inizia a vibrare in modo anomalo, verificare immediatamente la presenza di danni, sostituire o riparare le parti danneggiate e verificare e stringere eventuali elementi allentati.
- **Svolgere le operazioni di pulizia e manutenzione prima dello stoccaggio.**
- **Per mantenere la simmetria, i componenti presenti in una serie vanno sempre sostituiti tutti in una volta.**
- **Nelle macchine con più utensili da taglio, tenere presente che un utensile da taglio in rotazione può fare ruotare altri utensili da taglio.**
- **Quando si regola la macchina, prestare attenzione per evitare che le dita rimangano intrappolate tra l'utensile da taglio in movimento e le parti fisse della macchina.**

- Quando si esegue la manutenzione dell'**utensile da taglio**, tenere presente che l'**utensile da taglio** può muoversi anche dopo lo spegnimento.

Ulteriori avvertenze di sicurezza

- **Utilizzare solo accessori consigliati da PARKSIDE.** Accessori non idonei possono causare incendi o scariche elettriche.

Rischi residui

Anche utilizzando l'apparecchio in modo conforme, rimangono dei rischi residui. I seguenti pericoli possono verificarsi in funzione del modello e del tipo di apparecchio:

- Danni agli occhi, in caso di mancato utilizzo di un'adeguata protezione oculare.
- Danni all'udito, in caso di mancato utilizzo di un'apposita protezione acustica.
- Danni alla salute derivanti dalle vibrazioni della mano e del braccio, qualora l'apparecchio venga utilizzato per un periodo di tempo prolungato o il suo uso e la sua manutenzione non siano effettuati in modo conforme.
- Lesioni da taglio
- Lesioni tramite parti mobili o superfici bollenti.

⚠ AVVERTIMENTO! Pericolo di campo elettromagnetico generato durante il funzionamento dell'apparecchio. In presenza di determinate condizioni, questo campo può danneggiare i dispositivi medici attivi e passivi. Per ridurre il rischio di lesioni gravi o mortali, raccomandiamo alle persone che portano dispositivi medici di consultare il proprio medico e il costruttore dello stesso prima dell'utilizzo dell'apparecchio.

Installazione

Consultare il libretto di installazione dedicato per una descrizione dettagliata.

Avvertenze

- Prima dell'installazione fare uno schizzo del proprio giardino.
- Schiacciare i righelli per estrarli dal cartoncino.

Utensile e accessori necessari

- Righello
- Chiave a brugola esagonale (13)
- **(non fornito)**
 - Cacciavite a croce

- Pinza spelafili
- Martello
- Matita
- 2x Tassello
- 2x Viti
- Punte da trapano

Fissare alimentatore

⚠ AVVERTIMENTO! Il contatto con le linee elettriche può provocare scosse elettriche e incendi, il contatto con una condotta del gas può causare esplosioni. Il danneggiamento delle tubature dell'acqua può provocare danni materiali e scosse elettriche. Quando si praticano i fori assicurarsi di non danneggiare linee di alimentazione. Utilizzare opportuni dispositivi di ricerca per individuarli oppure servirsi di un piano d'installazione.

Avvertenze

- Non conservare l'alimentatore (14) a diretto contatto con il pavimento.
- Applicare l'alimentatore (14) ad un'altezza non accessibile per i bambini (ad es. 160 cm).
- La testa della vite può avere un diametro di 7-10 mm.

Procedura

1. Disegnare due fori con una matita.
2. Praticare i fori con un trapano adatto.
3. Premere due tasselli nei fori.
4. Applicare l'alimentatore (14) alla parete con due viti.

Montare la stazione di carica

(Fig. B/C)

La stazione di carica (21) consta di unità di ricarica (22) e piastra di base (25).

1. Per prima cosa inserire l'unità di ricarica (22) con entrambi i naselli nella piastra di base (25).
2. Premere l'unità di ricarica (22) verso il basso finché non sarà saldamente inserita nella piastra di base.
3. Fissare l'unità di ricarica (22) con le quattro viti in dotazione (16) alla piastra di base (25) dal basso.

Posizionare la stazione di carica

- -- Andamento cavo di delimitazione
- |<->| 1,6 m Altezza minima
- |<->| 2 m Distanza minima dalla parete*

- $l < - > l$ 2 m distanza minima in linea retta del cavo di delimitazione alla curva seguente (fronte stazione di carica)
- $l < - > l$ 1 m distanza minima in linea retta del cavo di delimitazione alla curva seguente (retro stazione di carica)

*Parete di abitazioni con interferenze elettriche (ad es. superfici metalliche, quadri elettrici, impianti fotovoltaici)

Avvertenze

- Si consiglia di coprire la stazione di carica (21) per prevenire danni da intemperie.
- Per la stazione di carica (21) selezionare una posizione piana nei pressi della presa con almeno 2 m di spazio avanti alla stazione (21) e 1 m dietro la stazione (21).
- Fissare la stazione di carica (21) solo se è già stato posato e collegato il cavo di delimitazione (10). A tal scopo, considerare *Fissare la stazione di carica*, p. 193.
- La stazione di carica (21) può essere inclinata al massimo di 8 cm all'indietro e al massimo di 2 cm in avanti.
- Livellare i dislivelli sotto la stazione di carica (21). La stazione di carica (21) non può essere arcuata.
- Assicurarsi che vi sia sufficiente distanza da stagni, piscine e giardini.

Posare il cavo di delimitazione

Tramite il cavo di delimitazione (10), l'apparecchio riesce a riconoscere la propria area di lavoro ovvero a ritrovare il prato da falciare e la stazione di carica (21).

Posare il cavo di delimitazione (10) intorno alla superficie del prato che si desidera tagliare con l'apparecchio. Questa operazione può essere eseguita con i seguenti metodi:

- Inserire i ganci nella superficie del prato. Fissaggio del cavo di delimitazione (10) con i ganci (11) (sul terreno).
- Inserire i ganci (11) a distanza massima di 1 m. In caso di terreno irregolare, utilizzare ganci aggiuntivi (11).
- Sotterrare il cavo di delimitazione (10) nel terreno (max. 5 cm di profondità).

Avvertenze

- L'apparecchio supera il cavo di delimitazione (10) di circa (20-30 cm) prima di girare e cercare un nuovo tragitto. Installare il cavo di delimitazione (10) in modo da evitare danni.
- Per i primi tempi si consiglia di picchettare il cavo di delimitazione (10) con i gan-

ci (11), se successivamente si devono apportare correzioni.

- L'apparecchio funziona senza problemi con una lunghezza del cavo di delimitazione fino a 200 m. Non utilizzare cavi di delimitazione (10) più lunghi.
- La superficie del prato deve essere delimitata come una sola area chiusa.
- I cavi di delimitazione paralleli (10) con una distanza di almeno (10 cm) vengono riconosciuti come ostacoli e aggirati.
- I cavi di delimitazione paralleli (10) con una distanza di almeno (5 cm) non vengono riconosciuti come ostacoli né aggirati
- Evitare di creare angoli a 90°. Suddividere invece in due angoli da 45° (vedere pagina a ≤ 20 cm).
- L'apparecchio non è in grado di riconoscere e aggirare ostacoli stazionari e fissi (ad es. muri, arredi da giardino, ecc.) con un'altezza superiore a 10 cm dopo esservi entrato in contatto. Proteggere gli ostacoli delicati (ad es. aiuole) sulla superficie del prato con il cavo di delimitazione (10) a una distanza di almeno $l < - > l$ 30 cm.
- Tenersi ad una distanza minima di $l < - > l$ 1 m dagli ostacoli delimitati. Delimitare gli ostacoli che non possono rispettare questa distanza minima come ostacoli.
- Non incrociare mai il cavo di delimitazione (10). Si possono verificare anomalie e interruzioni del funzionamento dell'apparecchio.

Albero

L'apparecchio riconosce gli alberi come normali ostacoli. Tuttavia le radici che fuoriescono possono causare danni alla parte inferiore/alle lame (20). Si consiglia di delimitare appositamente gli alberi con un cavo di delimitazione (10). Tenersi ad una distanza minima di $l < - > l$ 30 cm.

Pietra

- Rimuovere le pietre piccole (inferiori a 10 cm) dalla superficie del prato. Altrimenti si possono verificare danni all'apparecchio e alle lame (20).
- L'apparecchio riconosce le pietre (superiori a 10 cm) come normale ostacolo. Si consiglia di delimitare le pietre con un cavo di delimitazione (10).

Salita/ Pendenza

- L'apparecchio è in grado di percorrere salite/discese di max. 25° (47 %). Se la di-

stanza dal cavo di delimitazione (10) è di 30 cm, la salita non dovrebbe essere superiore a 35 %. Se la distanza dal cavo di delimitazione (10) è di 40 cm, la discesa 17 %.

- Assicurarsi che tra il cavo di delimitazione (10) e un ostacolo su una salita vi sia una distanza di almeno 30 cm e su una discesa di almeno 40 cm.

Specchi d'acqua aperti

Specchi d'acqua aperti devono essere il più possibile delimitati dal cavo di delimitazione (10) o costruiti in modo che l'apparecchio non possa immergersi in acqua. Si possono verificare gravi danni elettrici all'apparecchio.

- |<->| 70 cm Distanza minima dall'acqua
- |<->| 30 cm da un piatto doccia/ rubinetto
- |<->| 35 cm Distanza minima da muri piccoli

Percorso/ Via

Se i percorsi e le strade sono a livello della superficie del prato, l'apparecchio può superarli senza problemi. Se ci sono differenze di altezza tra la superficie del prato e il percorso/la strada, questi vanno delimitati con una distanza di sicurezza di circa 30 cm.

- |<->| 35 cm Distanza minima dai rialzi
- |<->| 5 cm da vasetti/ bordi di aiuole

Passaggi stretti

I passaggi stretti sulla superficie del prato delimitata devono essere larghi almeno 1,2 m e avere una lunghezza di massimo 8 m. La larghezza di 1,2 m si riferisce alla distanza dal cavo di delimitazione (10). Durante la falciatura il cavo di delimitazione (10) viene superato dall'apparecchio su ambo i lati 20 cm.

Collegare il cavo di delimitazione e la stazione di carica

Avvertenze

- Quando lo si imposta, lasciare il cavo di delimitazione (10) più lungo di 0,5 - 1 m del necessario affinché vi sia sufficiente gioco per correzioni successive.
- Se il LED (32) sull'unità di ricarica (22) si accende fisso di verde, il cavo di delimitazione (10) è collegato correttamente alla stazione di carica (21).
- Non accatastare il cavo di delimitazione (10) "residuo". Si possono verificare

anomalie e interruzioni del funzionamento dell'apparecchio.

Procedura (Fig. A/D/E/F)

1. Isolare circa 10-15 mm alle due estremità del cavo di delimitazione (10) con l'ausilio della pinza di isolamento.
2. Guidare l'estremità del cavo di delimitazione (21) che arriva alla stazione di carica (10) dal retro attraverso la scanalatura (26) sotto la piastra di base (25).
3. Fissare l'estremità del cavo di delimitazione (10) orientato in avanti con lo slot destro del morsetto per lampadario (18). Fissare l'estremità del cavo di delimitazione (10), che racchiude la superficie del prato da falciare e indica il morsetto per lampadario (18) con i morsetti destri verso l'alto.
4. Fissare l'estremità del cavo di delimitazione (10) orientato all'indietro con lo slot sinistro del morsetto per lampadario (18).
5. Premere il dispositivo di blocco (28) verso l'alto e rimuovere il coperchio (27).
6. Infilare il morsetto per lampadario (18) nel connettore femmina (+) (30).
7. Applicare nuovamente il coperchio (27) nell'unità di ricarica (22). Il blocco (28) deve scattare in posizione.
8. Estrarre il coperchio della spina di ricarica (29) dall'unità di ricarica (22).
9. Inserire la spina di ricarica (15) nell'attacco (31) e avvitare saldamente.
10. Inserire la spina di ricarica (15) nell'alimentatore (14) e avvitare saldamente.
11. Collegare l'alimentatore (14) a una alimentazione di corrente.
12. Verificare se i LED (32) sulla stazione di carica (21) sono accesi con luce verde fissa.

Fissare la stazione di carica

Avvertenza

L'indicatore (24) della stazione di carica (21) deve trovarsi all'interno della superficie del prato delimitata.

Procedura (Fig. G)

1. Allentare le viti di fissaggio (12) e la chiave a brugola (13) dal telaio.
2. Collocare la staffa di protezione (17) al lato della piastra di base (25) entro la superficie del prato delimitata.

- Fissare la stazione di carica (25) con le viti di fissaggio (12) nel terreno. Le viti di fissaggio (12) vengono fissate nel terreno con la chiave a brugola esagonale (13) in dotazione.

Preparazione

⚠ AVVERTIMENTO! Pericolo di lesioni a causa di un avviamento accidentale dell'apparecchio.

Eseguire lavori solo di cui ci si sente sicuri. In caso di incertezza rivolgersi a un tecnico o direttamente alla nostra assistenza.

Regolare l'altezza di taglio

Curare il prato

La falciatura regolare stimola la pianta a formare maggiormente le foglie, facendo morire allo stesso tempo le erbacce. Pertanto il prato dopo ogni operazione di falciatura diventa più compatto e si forma un manto erboso sollecitabile in modo uniforme. Il primo taglio avviene ad un'altezza di crescita di 70 - 80 mm verso aprile. Durante il periodo di vegetazione principale il prato viene falciato almeno una volta a settimana.

Avvertenze

- Per le prime operazioni di taglio della stagione va scelta un'altezza di taglio elevata.
- Falciare prima il prato con un tosaerba, se l'altezza dell'erba è superiore a 40 mm.

Procedura (Fig. A)

È possibile regolare un'altezza di taglio fra 25-60 mm .

- Aprire il coperchio (6).
- Impostare la rotella (7) all'altezza di taglio desiderata.
- Richiudere il coperchio (6).

Processo di carica

⚠ AVVERTIMENTO! L'uso inadeguato della batteria può causare danni a persone e cose. Rispettare le avvertenze di sicurezza e le indicazioni per la ricarica e l'uso corretto riportate nel manuale d'uso della batteria e del caricabatterie della serie **X 20 V TEAM**. Una descrizione dettagliata sul processo di carica e altre informazioni sono riportate nelle istruzioni per l'uso accluse separatamente. **⚠ AVVERTIMENTO!** Pericolo di lesioni per la fuoriuscita della solu-

zione elettrolitica! Non esporre la batteria a condizioni estreme come calore e urti. In caso di contatto con gli occhi o con la pelle, risciacquare i punti interessati con acqua o con un neutralizzante e consultare un medico.

⚠ AVVERTIMENTO! Pericolo di lesioni a causa di folgorazione! Ricaricare la batteria solo in locali asciutti. La superficie esterna della batteria deve essere pulita e asciutta prima di collegare il caricabatterie.

- Caricare la batteria prima del primo utilizzo.
- Attenersi in ogni caso alle avvertenze di sicurezza nell'ultima versione e alle disposizioni e avvertenze in materia di protezione dell'ambiente.
- Se, nonostante la ricarica, la durata di funzionamento è notevolmente inferiore, ciò significa che la batteria è consumata e che è necessario sostituirla. Utilizzare solo la batteria originale che può essere acquistata tramite il servizio clienti.
- Sono esclusi dalla garanzia i difetti dovuti a uso improprio.

Inserimento e rimozione della batteria

⚠ AVVERTIMENTO! Pericolo di lesioni a causa di un avviamento accidentale dell'apparecchio. Inserire la batteria (36) nell'apparecchio solo quando l'apparecchio è completamente pronto per l'uso.

Avvertenza

Una batteria sbagliata può danneggiarsi e danneggiare l'apparecchio.

Inserire la batteria (Fig. J)

- Ribaltare l'apparecchio.
- Aprire il vano batteria (37) allentando le 4 viti sul lato inferiore dell'apparecchio.
- Inserire la batteria (36) nel vano batteria (37) lungo la guida. La batteria (36) entra in posizione con uno scatto.
- Richiudere il vano batteria (37) avvitando a fondo le 4 viti sul lato inferiore dell'apparecchio.

Rimuovere la batteria (Fig. J)

- Se l'apparecchio è acceso, premere il tasto STOP (9). Se l'apparecchio è spento, passare al punto 3.
- Spegnerne l'apparecchio (vedere *Accensione e spegnimento*, p. 205).
- Ribaltare l'apparecchio.

4. Aprire il vano batteria (37) allentando le 4 viti sul lato inferiore dell'apparecchio.
5. Premere e mantenere premuto il dispositivo di sblocco (35) della batteria (36). Estrarre la batteria (36) dall'apposito vano (37).
6. Richiudere il vano batteria (37) avvitando a fondo le 4 viti sul lato inferiore dell'apparecchio.

Ricaricare la batteria

In caso di stato di carica della batteria del 30% o inferiore, l'apparecchio torna automaticamente alla stazione di carica (*Tornare alla stazione di carica, p. 207* vedere).

Una volta che la batteria si sarà completamente ricaricata, il processo di ricarica si interrompe e l'apparecchio passa in modalità stand-by.

Simboli sulla stazione di carica (Fig. G)

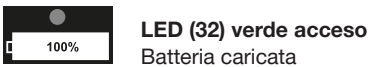
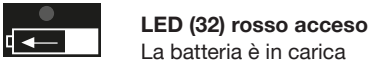
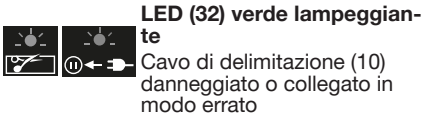

Verificare lo stato di carica della batteria

È possibile controllare in ogni momento lo stato di carica della batteria dell'apparecchio sul display (8).

Procedura (Fig. A)

1. Aprire il coperchio (6).
2. Sbloccare il display (8) con il PIN a 4 cifre.
3. Lo stato di carica della batteria può essere ora letto dal simbolo della batteria nell'angolo in alto a destra.
4. Premere il tasto START (1) e richiudere il coperchio (6). L'apparecchio riprende l'attività da dove era stata interrotta.

È possibile leggere lo stato di carica della batteria senza sbloccare il display (8); tuttavia è più facile se lo stesso (8) è sbloccato.

Messa in funzione

⚠ AVVERTIMENTO! Pericolo di lesioni a causa di un avviamento accidentale dell'apparecchio. Installare la batteria nell'apparecchio solo quando l'apparecchio è completamente pronto per l'uso.

Elementi di comando

Familiarizzare con i comandi prima di mettere in funzione l'apparecchio per la prima volta.







Tasto STOP

(Fig. A)

- L'apparecchio si ferma immediatamente
- Errore di immissione vengono risolti/ È possibile inserire un nuovo dato dopo aver premuto il tasto STOP (9)

Pannello di comando

(Fig. A)

Tasto	Designazione	Numero	Funzione
	Tasto di avvio (1)	-	Accende e spegne l'apparecchio.
	Tasto stazione di carica (2)	1	Premere in modalità stand-by per far tornare l'apparecchio alla stazione di carica (21)
	Tasto indietro (3)	-	Torna indietro dal menu precedente
			Annulla il compito successivo
	Tasto freccia (4)	2	Sposta verso l'alto la selezione/il cursore nell'interfaccia menu
			Aumenta le cifre quando si impostano i parametri
	Tasto freccia (4)	3	Sposta verso il basso la selezione/il cursore nell'interfaccia menu
			Riduce le cifre quando si impostano i parametri
	Tasto OK (5)	4	Confermare impostazione
			Passa all'interfaccia di inserimento PIN dopo aver risolto lo stato di errore
			Passa al menu successivo
			Conferma per passare dal menu principale al livello successivo

Accendere l'apparecchio

Avvertenze

- L'impostazione corretta di data e ora è necessaria affinché le impostazioni delle ore di lavoro funzionino correttamente.
- **Stabilire un PIN:** prima della prima messa in funzione, impostare un PIN idoneo. Annotarsi il PIN per la propria documentazione. Conservare il PIN al riparo da terzi!

Accensione (Fig. A)

1. Premere e tenere premuto il tasto START (1) per 3 secondi finché il display (8) non si accende.
2. Impostare la lingua desiderata. Selezionarla con i tasti freccia (4) e confermare la selezione con il tasto OK (5).
3. Impostare la data e l'ora con i tasti freccia (4). Confermare con il tasto OK (5). Per spostarsi fra le singole posizioni uti-

lizzare il tasto OK (5) (scatto verso destra).

4. Inserire il PIN.
5. Premere il tasto OK (5) per passare al menu principale. L'apparecchio si trova ora nella modalità stand-by.

Modificare PIN

(Fig. A)

1. Aprire il coperchio (6).
2. Sbloccare il display (8) con il PIN a 4 cifre.
3. Premere il tasto OK (5) per tornare al menu principale.
4. Con i tasti freccia (4) selezionare "Impostazioni".
5. Confermare la selezione con il tasto OK (5).
6. Con i tasti freccia (4) selezionare "Modificare il PIN".

7. Confermare la selezione con il tasto OK (5).
8. Inserire il vecchio PIN a 4 cifre. Se è stato inserito un PIN errato, con il tasto Indietro (3) tornare all'inserimento PIN.
9. Quindi inserire un nuovo PIN.
10. Confermare il nuovo PIN inserendolo nuovamente. Se è stato inserito un PIN errato, con il tasto Indietro (3) tornare all'inserimento PIN; quindi ripetere i passi 8 e 9.
11. Se la modifica è andata a buon fine, sul display (8) verrà visualizzato il messaggio "Completato!". Con il tasto Indietro (3) tornare al menu principale.

Impostare una programmazione

(Fig. A)

1. Aprire il coperchio (6).
2. Sbloccare il display (8) con il PIN a 4 cifre.
3. Premere il tasto OK (5) per tornare al menu principale.
4. Con i tasti freccia (4) selezionare "Programmazione".
5. Con i tasti a freccia (4) selezionare il giorno desiderato (Lun, Mart, Merc, Gio, Ven, Sab, Dom o Tutti).
6. Premere il tasto OK (9) per inserire le impostazioni per il giorno.
7. Con i tasti freccia (4) selezionare l'ora di inizio e fine. Al giorno è possibile impostare fino a due intervalli temporali di falciatura.
8. Per confermare premere il tasto OK (9) e la schermata torna a sinistra alla scelta del giorno. Se si desidera impostare solo un intervallo temporale di falciatura, con il tasto Indietro (3) tornare al giorno o al menu principale.
9. Ripetere i passaggi dal 5 all'8 per stabilire l'intervallo temporale di ogni giorno della settimana.
10. Premere il tasto OK (9) per confermare l'esito di questa impostazione.

Cancelarla programmazione

(Fig. A)

1. Con i tasti freccia (4) spostare la selezione su "Tutti" (in alto a sinistra).
2. Tenere premuto il tasto Indietro (3) per cancellare tutta la programmazione della settimana.

Impostare le ore di lavoro

Il tempo di carica impostato di fabbrica è di 8 ore. Durante questo tempo, l'apparecchio **non** sarà in funzione continuamente. Durante questo tempo di lavoro si ripete un ciclo. Questo conta di 2 fasi: falciatura e ricarica. I tempi effettivamente necessari per la falciatura dipendono dal tipo di erba, dalle condizioni di crescita, dall'umidità e dalla planarità della superficie di lavoro.

Durata falciatura (100% di stato di carica batteria):

~ 70 min. con batteria (4 Ah)

Impostare la superficie di lavoro/la durata di lavoro di una giornata

- 200 m² ~ 3,5 ore
- 400 m² ~ 7 ore
- 600 m² ~ 10 ore
- 800 m² ~ 13,5 ore
- 1000 m² ~ 16 ore

Avvertenza

In caso di pause dovute alla pioggia, impostare le ore di lavoro direttamente sull'apparecchio (*Impostare il sensore di pioggia, p. 198*).

Procedura (Fig. A)

1. Aprire il coperchio (6).
2. Sbloccare il display (8) con il PIN a 4 cifre.
3. Premere il tasto OK (5) per tornare al menu principale.
4. Con i tasti freccia (4) selezionare "Impostazioni".
5. Confermare la selezione con il tasto OK (5).
6. Con i tasti freccia (4) selezionare "Ora di lavoro".
7. Confermare la selezione con il tasto OK (5).
8. Con i tasti freccia (4) selezionare le ore di lavoro desiderate. Le ore di lavoro sono indicate in ore piene per ciascun giorno.
9. Confermare la selezione con il tasto OK (5).
10. Con il tasto Indietro (3) tornare al menu principale.

Impostare area secondaria

Se il giardino è di forma molto irregolare, i risultati si possono migliorare impostando punti di partenza secondari. In tal caso è possibile selezionare più punti di partenza sul cavo di delimitazione. In tal modo l'apparecchio riuscirà a raggiungere anche angoli difficilmente raggiungibili del giardino. L'apparecchio coprirà la distanza fino al cavo di delimitazione e inizierà la sua attività di falciatura in quell'area.

È possibile scegliere 5 ulteriori punti di partenza. A tal fine misurare la distanza fra stazione di carica e punto di partenza in senso antiorario lungo il cavo di delimitazione. Tramite la frequenza in percentuale è possibile stabilire quanto spesso l'apparecchio deve iniziare a lavorare partendo dalla stazione di carica oppure da uno dei punti di partenza. In questa modalità la procedura di falciatura è comunque casuale. I punti di partenza secondari vengono raggiunti automaticamente durante gli orari di lavoro e in base alla programmazione.

Avvertenze

- L'apparecchio percorrerà la distanza preimpostata "Distanza (dst) m" lungo il cavo di delimitazione (da 1 a 500 metri) e inizia quindi a falciare.
- Indicando la frequenza in percentuale "Percentuale (pct)%" è possibile stabilire quanto spesso l'apparecchio deve iniziare a lavorare partendo dalla stazione di carica oppure da uno dei punti di partenza. Il totale dei valori indicati con "Percentuale (pct)%" delle 5 aree secondarie (Areas) deve essere inferiore o uguale al 100 %.

Procedura (Fig. A)

1. Aprire il coperchio (6).
2. Sbloccare il display (8) con il PIN a 4 cifre.
3. Premere il tasto OK (5) per tornare al menu principale.
4. Con i tasti freccia (4) selezionare "Aree secondarie (Areas)".
5. Premere il tasto OK (5) per selezionare un'area secondaria (Area). Selezionare una distanza di partenza "Distanza (dst)m" e il rapporto in "Percentuale (pzt)%" della superficie da falciare con i tasti freccia (4), per confermare premere il tasto OK (5). Dopo aver selezionato si torna automaticamente alla panoramica delle aree secondarie (Areas).

6. Ripetere il passaggio 5 per completare ciascuna area secondaria (Areas).
7. Premere il tasto OK (5) per confermare l'esito dell'impostazione.

Modalità spot/ Falciatura a punto fisso

Con questa funzione è possibile falciare miratamente superfici altrimenti coperte da sedie, giocattoli, ecc.

Avvertenze

- L'apparecchio falcia a spirale in senso antiorario e dopo aver completato un raggio di 1 m oppure 3,5 minuti di falciatura passa in modalità "Falciatura automatica".
- Se l'apparecchio si scontra con un ostacolo, si ferma. Il display mostra quindi il messaggio che la falciatura è stata interrotta e l'apparecchio passa in modalità stand-by.
- Se l'apparecchio passa sul cavo di delimitazione continua a falciare in direzione a spirale opposta.
- Se lo stato di carica della batteria è inferiore al 30%, allora dopo 2 secondi il display visualizzerà il messaggio "Bassa tensione della batteria". Ricaricare il tosaerba prima di iniziare a falciare con il punto fisso.

Procedura (Fig. A)

1. Posizionare l'apparecchio sulla superficie del prato che si vuole falciare.
2. Aprire il coperchio (6).
3. Sbloccare il display (8) con il PIN a 4 cifre.
4. Premere il tasto OK (5) per tornare al menu principale.
5. Con i tasti freccia (4) selezionare "Modalità spot". Sul display (8) verrà visualizzato il messaggio "Chiudere il coperchio per avviare".
6. Chiudere il coperchio (6) e l'apparecchio inizierà a falciare a punto fisso.

Impostare il sensore di pioggia

Se i sensori di pioggia sono accesi l'apparecchio torna alla stazione di carica in caso di pioggia. Al momento della consegna, il sensore di pioggia è sempre attivato di fabbrica.

⚠ ATTENZIONE! Pericolo di corto circuito. Non mettere mai in funzione l'apparecchio

durante le intemperie, staccare la stazione di carica dalla rete.

Procedura (Fig. A)

1. Aprire il coperchio (6).
2. Sbloccare il display (8) con il PIN a 4 cifre.
3. Premere il tasto OK (5) per tornare al menu principale.
4. Con i tasti freccia (4) selezionare "Impostazioni".
5. Confermare la selezione con il tasto OK (5).
6. Con i tasti freccia (4) selezionare "Modalità pioggia".
7. Confermare la selezione con il tasto OK (5).
8. Attivare/disattivare il sensore di pioggia
 - **Disattiva**
Per disattivare il sensore di pioggia, selezionare "Disattiva" e confermare la selezione con il tasto OK (5).
 - **Attiva**
Per disattivare il sensore di pioggia, selezionare "Attiva" e confermare la selezione con il tasto OK (5). Selezionare una durata di tempo in minuti al termine della quale il tosaerba può ricominciare a lavorare al termine della pioggia. Inoltre, stabilire se il tosaerba deve recuperare il tempo di lavoro perso per la pausa dovuta alla pioggia. Confermare ciascuna selezione con il tasto OK (5).
9. Con il tasto Indietro (3) tornare al menu principale.

Corsa all'indietro stop della lama

Disponibile nell'app Parkside.

Per aumentare la sicurezza, durante la corsa all'indietro si può attivare o disattivare lo stop della lama.

App PARKSIDE

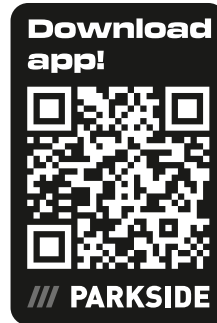

Con l'app PARKSIDE è possibile monitorare l'apparecchio e gestire determinate funzioni. Le funzioni possono variare con gli aggiornamenti di app e firmware. L'apparecchio comunica con l'app via Bluetooth®.

Requisiti

Per trovare l'apparecchio nell'app PARKSIDE, devono essere soddisfatte queste condizioni:

- Sul proprio smartphone è installata l'app PARKSIDE ed è attivato il Bluetooth® e il WiFi.
- In precedenza all'apparecchio non è ancora stato collegato alcun altro smartphone. In caso affermativo, è necessario prima eliminare questo collegamento. All'apparecchio può essere collegato solo uno smartphone.

Preparazione dell'apparecchio

1. Aprire il coperchio (6).
2. Sbloccare il display (8) con il PIN a 4 cifre.
3. Premere il tasto OK (5) per tornare al menu principale.
4. Con i tasti freccia (4) selezionare "Setting/Impostazioni".
5. Confermare la selezione con il tasto OK (5).
6. Con i tasti freccia (4) selezionare "Attivare WiFi".

Collegare l'apparecchio con l'app PARKSIDE

1. Attivare il Bluetooth® del proprio smartphone.
2. Aprire l'app PARKSIDE.

3.   I tuoi attrezzi.

L'apparecchio viene visualizzato nell'elenco.

Per potersi collegare all'apparecchio si ha 1 minuto di tempo.



 Scegliere l'apparecchio dall'elenco.

Se l'apparecchio non venisse visualizzato nell'elenco, spegnerlo e ripetere i passi precedenti.

Monitoraggio e controllo dell'apparecchio1.   I tuoi attrezzi.2.  Scegliere l'apparecchio dall'elenco.

Viene visualizzata la pagina riepilogativa dell'apparecchio.

3.  Scegliere l'impostazione desiderata sulla pagina riepilogativa.

  Scegliere in caso di incertezza l'assistenza.

Viene visualizzata una finestra di dialogo con una descrizione per la rispettiva impostazione.



Rimuovere il dispositivo dall'app

Se si rimuove un dispositivo dall'app, verranno rimossi anche i relativi dati.

1.   I tuoi attrezzi.2.  Rimuovere la scheda del dispositivo da destra verso sinistra.

3. Confermare la finestra di dialogo.

Informativa sulla privacy

vedere Pagina  Ulteriori informazioni; sezione Questioni legali,  Informativa sulla privacy

Informativa sulla protezione dei dati

Ricordiamo che l'utente finale è il solo responsabile della cancellazione dei dati dagli apparecchi vecchi smaltiti.

Impostazione

Se si desidera modificare le impostazioni di fabbrica, l'apparecchio dispone delle seguenti possibilità di impostazione che possono essere eseguite tramite il pannello di comando.

Menu sul display

Menu principale	2. Livello di menu	3. Livello di menu	
Modalità spot			
Impostazione	Lingua		
	Data e ora		
	Modalità pioggia		
	Tempo di lavoro		
	Attivare WiFi		
	Modificare PIN		
	Informazioni		Protocollo di errore
			Protocollo di lavoro
		Informazioni dispositivo	
	Impostazione di fabbrica		
	Controllo versione		
Programmazione			
Aree secondarie			

Notifiche di stato sul display

Testo nel pannello di comando	Spiegazione
Stand-by	L'apparecchio si trova in modalità stand-by Non ci sono notifiche di errore
Inserire il PIN	Richiesta di inserire il PIN
Ricarica	L'apparecchio è in carica
Falciatura automatica	L'apparecchio falcia in automatico
Falciare	L'apparecchio falcia
Modalità spot	L'apparecchio falcia una superficie determinata
Falciatura a punto fisso terminata	Falciatura conclusa in "Modalità spot"
Ritorno	L'apparecchio sta tornando alla stazione di carica (21)
In pausa	Tosaerba in pausa, causata da: Premere il tasto STOP (9) Premere tasto "Pausa" nella APP
Arresto di emergenza	È stato azionato il tasto STOP (9)
Ricaricare per il lavoro	L'apparecchio è in carica
Aggiornamento	Upgrade firmware in corso/verrà eseguito
Sta piovendo, Ritorno	Il sensore di pioggia si è attivato. L'apparecchio torna alla stazione di carica (21).
Ricarica per il lavoro interrotta	La ricarica in corso è stata interrotta (ad es. a mano o per mancanza di corrente), Verificare la causa in loco
Lavoro interrotto, riprovare	La falciatura automatica è stata interrotta (ad es. è stato premuto il tasto STOP (9), il coperchio (6) è stato aperto)

Testo nel pannello di comando	Spiegazione
Proseguire il lavoro?	Premere il tasto OK (5) per proseguire il lavoro oppure il tasto Indietro (3)
Ora impostata errata	Correggere l'ora
Chiudere il coperchio per avviare	Chiudere il coperchio (6)
I lavori in corso sono stati interrotti	Il lavoro in corso è stato interrotto, Verificare la causa in loco
Bassa tensione della batteria	Lo stato di carica della batteria (36) a inizio lavoro non rispetta i requisiti minimi:
Bassa tensione della batteria, caricare per avviare	70% per la falciatura automatica 30% per la falciatura a punto fisso (modalità spot)
Bassa tensione della batteria, Ritorno alla stazione di carica	Portare l'apparecchio in stazione di carica (21) oppure attendere la fine dal processo di carica oppure l'apparecchio ritorna autonomamente alla stazione di carica (21)
Errore di carica imprevisto	Verificare la causa in loco, All'occorrenza verificare il contatto fra apparecchio e stazione di carica (21). Far ripartire il processo di carica: a tal scopo riavviare l'apparecchio e riportarlo sulla stazione di carica (21)
Corrente di ricarica troppo bassa	Verificare l'alimentazione di corrente
Nessun segnale linea di delimitazione	Controllare che il cavo di delimitazione (10) sia correttamente installato; se necessario correggere, Posizionare l'apparecchio entro la delimitazione e riavviare
Nessun segnale, impostare prima la linea di delimitazione	Verificare le spie LED (32) sulla stazione di carica (21)
Segnale di trascinarsi per- so	1. LED verde lampeggiante: cavo di delimitazione (10) danneggiato o collegato in modo errato 2. Il LED si accende di verde fisso: cavo di delimitazione (10) collegato correttamente Verificare se il cavo +/- è stato collegato correttamente alla stazione di carica (21)
Tagliaerba bloccato! Tempo di attesa...	Attendere che la procedura di ricarica in corso sia completata
PIN errato, riprovare.	Inserire il PIN nuovamente Suggerimento: tramite il collegamento all'app PARKSIDE, è possibile verificare il proprio PIN.
Posizionare nella delimitazione e riprovare	Posizionare l'apparecchio entro la delimitazione e riavviare
Tagliaerba fuori da	
Riavviare per avviare l'aggiornamento firmware	Riavviare l'apparecchio
Lavoro interrotto, riprovare	
Sensore di pioggia attivato	Il sensore di pioggia si è attivato
Tagliaerba nella stazione	Apparecchio nella stazione di carica (21)
Il tagliaerba non è nella stazione	L'apparecchio non è nella stazione di carica (21), all'occorrenza portare il tosaerba sulla stessa (21)
Premere il tasto di avvio per avviare	Premere il tasto START (1)
Durata di almeno 30 minuti	Annuncio del tempo necessario

Testo nel pannello di comando	Spiegazione
Ricerca segnale di trascina-mento in corso...	L'apparecchio cerca il suo segnale
Copiare file, attendere	Attendere la fine del processo di copia
Spegnere	Spegnere apparecchio
Aggiornamento non riuscito	All'occorrenza far partire nuovamente il processo di aggiorna-mento
Errore	Vedere <i>Leggere il protocollo di lavoro ed errori, p. 205</i>
Motore di taglio bloccato	Vedere <i>Rimuovere le cause di blocco, p. 209</i> , Contattare il produttore (vedere <i>Service-Center, p. 215</i>)
Blocco del motore sinistro	
Blocco del motore destro	
Sostituire la batteria	Sostituire la batteria
Batteria anomala	
Batteria danneggiata	
Temperatura batteria anomala	Batteria oltre il campo di temperatura normale, procedura di ri-carica interrotta. La procedura di ricarica verrà ripresa una volta rientrati nel campo di temperatura normale. All'occorrenza riavviare l'apparecchio.
Temperatura batteria troppo bassa (scarica)	Interrompere la procedura di carica
Tensione batteria troppo alta	Il processo di carica si interrompe automaticamente e riparte da sé non appena la batteria si è raffreddata
Batteria Temperatura elevata	La temperatura della batteria è troppo elevata
Corrente di ricarica elevata	Interrompere la procedura di carica, Verificare la corrente in in-gresso Verificare/sostituire l'alimentatore (14) e l'unità di ricarica (22)
Tensione di ricarica elevata	Interrompere la procedura di carica, Verificare la tensione di in-gresso Verificare/sostituire l'alimentatore (14) e l'unità di ricarica (22)
Temperatura elevata	Temperatura esterna troppo elevata Processo di ricarica interrotto
Tagliaerba sollevato	L'apparecchio è stato sollevato
Tagliaerba capovolto	Rimettere in posizione l'apparecchio e riavviare
Tagliaerba incastrato	Liberare il tosaerba e riavviarlo
Tagliaerba inclinato	Rimettere in posizione l'apparecchio e riavviare
Sovratemperatura motore	Spegnere l'apparecchio e farlo raffreddare
Errore hardware (0-5)	1. Riavviare l'apparecchio 2. Qualora la notifica rimanesse visualizzata, Contattare il pro-duttore (vedere <i>Service-Center, p. 215</i>)

Testo nel pannello di comando	Spiegazione
Sostituire l'adattatore (Riguarda i contatti di ricarica sulla stazione di carica e sull'apparecchio)	<ol style="list-style-type: none"> 1. Verificare la presenza di sporco e i contatti di carica sulla stazione di carica (21) e, all'occorrenza, pulirli. 2. Verificare i contatti di carica sulla stazione di carica (21) e la presenza di danni sull'apparecchio (ad es. deformazioni) che impediscono ai contatti di poggarsi senza impedimenti. Risolvere i danni oppure contattare il produttore per ricevere pezzi di ricambio (vedere <i>Service-Center</i>, p. 215) 3. Verificare la sede salda dell'unità di carica (22) e che sia posata in linea retta/con un angolo di 90° rispetto alla stazione di carica (21). 4. Qualora la notifica rimanesse visualizzata, Contattare il produttore (vedere <i>Service-Center</i>, p. 215)
Errore motore	Contattare il produttore (vedere <i>Service-Center</i> , p. 215)
Emsensor non collegato	
Guasto del sensore di Hall	
Carica anomala	
Scarica anomala	
Errore in fase di scarica della batteria	
Errore unità di misura inerziale (IMU)	
Errore motore	
Motore spento	
Errore sensore di Hall motore	
Sovracorrente motore	
Motore bloccato	
Spegnimento motore destro	
Spegnimento motore sinistro	
Guasto del sensore di pioggia	
Guasto del sensore di trasciamento	

Impostare la lingua

(Fig. A)

1. Aprire il coperchio (6).
2. Sbloccare il display (8) con il PIN a 4 cifre.
3. Premere il tasto OK (5) per tornare al menu principale.
4. Con i tasti freccia (4) selezionare "Impostazioni".
5. Confermare la selezione con il tasto OK (5).
6. Con i tasti freccia (4) selezionare "Lingua".
7. Confermare la selezione con il tasto OK (5).

8. Con i tasti freccia (4) selezionare la lingua desiderata.
9. Confermare la selezione con il tasto OK (5).
10. Con il tasto Indietro (3) tornare al menu principale.

Impostare data e ora

L'impostazione corretta di data e ora è necessaria affinché le impostazioni delle ore di lavoro funzionino correttamente.

Procedura (Fig. A)

1. Aprire il coperchio (6).
2. Sbloccare il display (8) con il PIN a 4 cifre.

3. Premere il tasto OK (5) per tornare al menu principale.
4. Con i tasti freccia (4) selezionare "Impostazioni".
5. Confermare la selezione con il tasto OK (5).
6. Con i tasti freccia (4) selezionare "Data e ora".
7. Confermare la selezione con il tasto OK (5).
8. Modificare la data e l'ora con i tasti freccia (4). Per spostarsi fra le singole posizioni utilizzare il tasto OK (5) (scatto verso destra).

Ripristinare le impostazioni di fabbrica

Resettando l'apparecchio alle impostazioni di fabbrica non vengono cancellati i dati personali memorizzati con il collegamento alla app PARKSIDE. Per cancellare questi dati, consultare *Rimuovere il dispositivo dall'app*, p. 200.

Procedura (Fig. A)

1. Aprire il coperchio (6).
2. Sbloccare il display (8) con il PIN a 4 cifre.
3. Premere il tasto OK (5) per tornare al menu principale.
4. Con i tasti freccia (4) selezionare "Impostazioni".
5. Confermare la selezione con il tasto OK (5).
6. Con i tasti freccia (4) selezionare "Impostazione di fabbrica".
7. Confermare la selezione con il tasto OK (5).
8. Con il tasto Indietro (3) tornare al menu principale.
L'apparecchio si spegne e ritorna all'impostazione di fabbrica.

Leggere il protocollo di lavoro ed errori

(Fig. A)

1. Aprire il coperchio (6).
2. Sbloccare il display (8) con il PIN a 4 cifre.
3. Premere il tasto OK (5) per tornare al menu principale.
4. Con i tasti freccia (4) selezionare "Impostazioni".

5. Con i tasti freccia (4) selezionare "Informazioni".
6. Con i tasti freccia (4) selezionare "Protocollo di errore" oppure "Protocollo di lavoro".
Da qui è possibile leggere il Protocollo di errore e di lavoro.
7. Con il tasto Indietro (3) si torna al menu principale.

Verificare/effettuare upgrade del firmware

(Fig. A)

1. Aprire il coperchio (6).
2. Sbloccare il display (8) con il PIN a 4 cifre.
3. Premere il tasto OK (5) per tornare al menu principale.
4. Con i tasti freccia (4) selezionare "Impostazioni".
5. Con i tasti freccia (4) selezionare "Controllo versione".
Verrà verificata la disponibilità di un firmware più aggiornato. In caso affermativo, verrà scaricato e installato automaticamente.
6. Con il tasto Indietro (3) si torna al menu principale.

Funzionamento

Accensione e spegnimento

Accensione (Fig. A)

1. Premere e tenere premuto il tasto START (1) per 3 secondi finché il display (8) non si accende.
2. Inserire il PIN a 4 cifre. Nel capitolo "Impostazioni" è illustrata la corrispondenza fra tasti e numeri.

Qualora si inserisca il PIN sbagliato:

Attendere circa 3 secondi oppure premere il tasto OK (5) per inserire nuovamente il PIN. Qualora si inserisca per tre volte consecutive il PIN sbagliato, lo schermo rimarrà bloccato per 15 secondi. Ad ogni successivo inserimento del PIN scorretto, la durata di blocco raddoppia.

3. Premere il tasto OK (5) per tornare al menu principale.

Il tosaerba si trova ora nella modalità stand-by.

Spegnimento (Fig. A)

1. Premere e tenere premuto il tasto START (1) per 3 secondi circa.

L'apparecchio si ferma se:

- viene premuto il tasto STOP (9);
- viene aperto il coperchio (6);
- perde il segnale del cavo di delimitazione e non lo ritrova entro 5 minuti;
- durante la falciatura supera il cavo di delimitazione;
- si è incastrato fra ostacoli e necessita di più di 10 secondi per trovare una via d'uscita;
- viene sollevato da terra.

Avvertenze per l'utilizzo

⚠ ATTENZIONE! Pericolo di corto circuito. Non mettere mai in funzione l'apparecchio durante le intemperie, staccare la stazione di carica dalla rete.

- Osservare la protezione contro il rumore e le normative locali.
- Si consiglia di non far funzionare l'apparecchio sotto la pioggia.
- L'erba può raggiungere un'altezza di massimo 40 mm. Se il prato è più alto, si potrebbero verificare dei problemi durante il funzionamento.
- Il sistema di falciatura è casuale. Utilizzare pertanto l'apparecchio con regolarità per ottenere una superficie erbosa omogenea.
- Prima di ogni utilizzo controllare se sul prato (area di lavoro) si trovino animali selvatici, pietre o altri ostacoli e rimuoverli immediatamente.
- Non accendere a mano l'apparecchio se è nella stazione di carica. L'apparecchio si accende automaticamente come da programmazione.
- La stazione di carica deve essere allacciata alla corrente se l'apparecchio deve entrare in funzione. In caso contrario, il LED segnala un errore.
- Pulire l'apparecchio dopo ogni utilizzo (vedere *Pulizia*, p. 208).

Avvertenze per l'avvio al di fuori della programmazione

- Se l'apparecchio viene avviato fuori dalla programmazione, lavora dopo il tempo di lavoro impostato.
- L'avvio della stazione di carica richiede uno stato di carica della batteria superio-

re al 70%. Altrimenti l'apparecchio passa automaticamente alla modalità di carica fino a raggiungere la capacità superiore al 90%, poi lascia automaticamente la stazione di carica.

- L'avvio all'esterno della stazione di carica e all'interno del cavo di delimitazione, richiede uno stato di carica della batteria superiore al 30%. Se lo stato di carica della batteria dovesse essere inferiore/uguale al 30%, l'apparecchio torna automaticamente nella stazione di carica.

Avvertenze per l'avvio come da programmazione

- L'avvio della stazione di carica richiede uno stato di carica della batteria del 100%. Altrimenti l'apparecchio passa automaticamente nella modalità di carica fino a raggiungere lo stato di carica della batteria superiore al 100%.
- L'avvio all'esterno della stazione di carica e all'interno del cavo di delimitazione, richiede uno stato di carica della batteria superiore al 30%. Se lo stato di carica della batteria dovesse essere inferiore/uguale al 30%, l'apparecchio torna automaticamente nella stazione di carica.

Interrompere/avviare il ciclo di lavoro manualmente

Interrompere il lavoro (Fig. A)

1. Premere il tasto STOP (9) per arrestare l'apparecchio mentre sta lavorando.
2. L'apparecchio non è ancora acceso, ma la lama (20) è stata fermata. Spegner l'apparecchio (vedere *Accensione e spegnimento*, p. 205) oppure lasciare che passi autonomamente in modalità stand-by.

Riprendere il lavoro (Fig. A)

1. Aprire il coperchio (6).
2. Confermare con il tasto OK (5).
3. Sbloccare il display (8) con il PIN a 4 cifre.
4. Premere il tasto START (1).
5. Richiudere il coperchio (6). L'apparecchio inizia il ciclo di lavoro impostato o riprende l'attività precedentemente interrotta.

Falciare

Vi sono due diverse modalità:

- Falciatura manuale
- Programmazione Falciare

Avvertenze

- In entrambe le modalità l'apparecchio dopo ogni settimo giorno di attività supera automaticamente il cavo di delimitazione e falcia questa zona.
- A seconda della qualità del prato (altezza, spessore), l'apparecchio adegua la sua velocità di falciatura per garantire un buon risultato.
- Se dovesse essere visualizzata un'anomalia, può essere eliminata e risolta. Successivamente è possibile chiudere il coperchio (6) e l'apparecchio si accende autonomamente entro 30 secondi.

Falciatura manuale

L'apparecchio viene avviato fuori dalla programmazione.

Procedura (Fig. A)

1. Aprire il coperchio (6).
2. Sbloccare il display (8) con il PIN a 4 cifre.
3. Premere il tasto OK (5).
4. Premere per 1 secondo il tasto START (1) per avviare la **falciatura manuale**.
5. Chiudere il coperchio (6).

Uso del tasto STOP

Sul display compare il messaggio "Arresto di emergenza" e poi il messaggio "Proseguire il lavoro?".

- **Proseguire falciatura manuale:**
Premere il tasto OK (5).
- **Terminare falciatura manuale:**
Premere il tasto Indietro (3).

Programmazione Falciare

Avvertenze

- L'apparecchio deve trovarsi all'avvio nella modalità stand-by (vedere *Accensione e spegnimento*, p. 205).
- L'apparecchio parte automaticamente dalla modalità stand-by all'ora pianificata, che è stata programmata nella programmazione (vedere *Impostare le ore di lavoro*, p. 197), se i presupposti di avvio sono soddisfatti. **Non** premere anche il tasto START (1), altrimenti l'apparecchio funziona nella modalità manuale e non secondo programmazione.

Uso del tasto STOP

Sul display compare il messaggio "Arresto di emergenza" e poi il messaggio "Proseguire il lavoro?".

- **Proseguire falciatura:**
Premere il tasto OK (5).
- **Terminare falciatura:**
Premere il tasto Indietro (3).
Il lavoro di falciatura viene proseguito solo se si è raggiunto l'orario di avvio successivo programmato e vi sono i presupposti per l'avvio o se si avvia la falciatura manuale.

Tornare alla stazione di carica

L'apparecchio si muove in direzione oraria lungo il cavo di delimitazione fino alla stazione.

Requisiti

L'apparecchio si muove automaticamente verso la stazione di carica se sono soddisfatti questi requisiti:

- Stato di carica della batteria pari o inferiore a 30 %.
- Ore di lavoro stabilite per la giornata completate.
- L'orario di lavoro supera la mezzanotte (l'apparecchio interrompe il lavoro a mezzanotte).
- Inizia a piovere (cura del prato in base alle intemperie).

L'apparecchio può essere anche inviato a mano alla stazione di carica.

Procedura (Fig. A)

L'apparecchio si trova in modalità stand-by.

1. Premere il tasto Stazione di carica (2) per 3 secondi.
Sul display (8) apparirà la scritta "Chiudere il coperchio per avviare".
2. Chiudere il coperchio (6).
L'apparecchio si muove quindi verso la stazione di carica (21).

Trasporto

Spegnere l'apparecchio e rimuovere la batteria. Assicurarsi che tutte le parti mobili siano completamente ferme.

Procedura (Fig. I)

1. Spegnere l'apparecchio (vedere *Accensione e spegnimento*, p. 205).

- Trasportare l'apparecchio dall'impugnatura (33) con le lame (20) rivolte in direzione contraria rispetto al corpo. La parte superiore dell'apparecchio è rivolta verso il corpo.

Pulizia, manutenzione e conservazione

▲ AVVERTIMENTO! Pericolo di lesioni a causa di un avviamento accidentale dell'apparecchio. Proteggersi durante i lavori di manutenzione e pulizia. Spegnerne l'apparecchio e rimuovere la batteria (36). Per i lavori di riparazione e manutenzione non descritti nelle presenti istruzioni chiedere l'intervento del nostro Centro Assistenza. Usare solo componenti originali.

Pulizia

▲ AVVERTIMENTO! Scossa elettrica! Non spruzzare mai acqua sull'apparecchio.

Avvertenza

Pericolo di danneggiamento. Le sostanze chimiche possono aggredire i componenti in materiale sintetico dell'apparecchio. Non utilizzare detergenti o solventi.

Pulizia dopo il funzionamento

- Per la pulizia non utilizzare oggetti duri o appuntiti. In caso contrario si rischierebbe di danneggiare l'apparecchio.
- Pulire la superficie dell'apparecchio con una spazzola morbida, un pennello o un panno.

Pulire la stazione di carica

(Fig. A/C/E/F)

- Prelevare l'apparecchio dalla stazione di carica (21).
- Staccare l'alimentatore (14) dall'alimentazione di corrente.
- Smontare la presa di corrente (15) dall'unità di ricarica (22).
- Smontare il morsetto per lampadario (18) con il cavo di delimitazione (10) dall'unità di ricarica (22).
- Montare il coperchio (27) del connettore femmina (30) e il coperchio (29) sul raccordo della spina di ricarica (31) (vedere *Collegare il cavo di delimitazione e la stazione di carica*, p. 193).
- Smontare l'unità di ricarica (22).

- Smontare le viti di fissaggio (12). A tal fine utilizzare la chiave a brugola in dotazione (13).
- Pulire l'unità di ricarica (22) delicatamente con un panno morbido. In caso di sporco ostinato, si può utilizzare una spazzola o un panno leggermente inumidito. **Non toccare le uscite dell'unità di ricarica (22).**
- Pulire la stazione di carica (21) delicatamente con un panno morbido. In caso di sporco ostinato, si può utilizzare una spazzola o un panno leggermente inumidito.
- Lasciar asciugare completamente la piastra di base (25) e l'unità di ricarica (22) prima di rimettere in funzione.
- Montare l'unità di ricarica (22) sulla piastra di base (25) (vedere *Montare la stazione di carica*, p. 191).
- Fissare la piastra di base (25) (vedere *Fissare la stazione di carica*, p. 193).
- Ricollegare il cavo di delimitazione con l'unità di ricarica (22) (vedere *Collegare il cavo di delimitazione e la stazione di carica*, p. 193).
- Ricollegare la spina di ricarica (15) all'unità di ricarica (22) (vedere *Collegare il cavo di delimitazione e la stazione di carica*, p. 193).
- Collegare l'alimentatore (14) all'alimentazione di corrente.
- Pulire l'apparecchio (vedere *Pulire l'apparecchio*, p. 208).
- Portare o mandare l'apparecchio nuovamente alla stazione di carica (21) (vedere *Tornare alla stazione di carica*, p. 207).

Pulire l'apparecchio

(Fig. A/J)

- Prelevare l'apparecchio dalla stazione di carica (21).
- Spegnerne l'apparecchio (vedere *Accensione e spegnimento*, p. 205).
- Rimuovere la batteria (36) (vedere *Inserimento e rimozione della batteria*, p. 194).
- Pulire l'apparecchio delicatamente con un panno morbido. In caso di sporco ostinato, si può utilizzare una spazzola o un panno leggermente inumidito.
- Far asciugare completamente l'apparecchio prima dell'uso.

- Inserire la batteria (36) (vedere *Inserimento e rimozione della batteria*, p. 194).
- Portare o mandare l'apparecchio nuovamente alla stazione di carica (21) (vedere *Tornare alla stazione di carica*, p. 207).

Manutenzione



Rimozione del dispositivo di blocco prima degli interventi di manutenzione



Utilizzare guanti di protezione

- Prima di ogni utilizzo verificare l'assenza di difetti visibili sull'apparecchio, ad es. componenti allenati, usurati o danneggiati.
- Controllare le coperture e i dispositivi di protezione per verificare l'eventuale presenza di danni e la sede corretta. All'occorrenza, sostituire i componenti danneggiati.

Non rispondiamo di eventuali danni causati dai nostri apparecchi, ove essi siano causati da riparazione inappropriata o impiego di pezzi di ricambio non originali o per uso non conforme.

Sostituire le lame

Avvertenze

- Se la lama non è affilata, farla levigare da un'officina specializzata.
- L'apparecchio è dotato di lame sostituibili. Se le lame sono smussate su un lato, è possibile girarle.
- Se le lame sono danneggiate o non equilibrate, esse vanno sostituite (*Ricambi e accessori*, p. 215).

Utensili necessari

- Chiave per dadi (SW10)

Rotazione delle lame (Fig. I/J)

- Ribaltare l'apparecchio.
- Rimuovere la batteria (36) (vedere *Inserimento e rimozione della batteria*, p. 194).
- Allentare le viti delle lame (19) sul lato inferiore dell'apparecchio.
- Ruotare le lame (20) sull'altro lato.
- Rifissare le lame (20) con le viti per lame (19).

- Inserire la batteria (36) (vedere *Inserimento e rimozione della batteria*, p. 194).

Sostituire le lame (Fig. I/J)

- Ribaltare l'apparecchio.
- Rimuovere la batteria (36) (vedere *Inserimento e rimozione della batteria*, p. 194).
- Allentare le viti delle lame (19) sul lato inferiore dell'apparecchio.
- Rimuovere le vecchie lame (20).
- Rifissare le nuove lame (20) con le viti per lame (19).
- Inserire la batteria (36) (vedere *Inserimento e rimozione della batteria*, p. 194).

Rimuovere le cause di blocco

(Fig. I/J)

- Ribaltare l'apparecchio.
- Rimuovere la batteria (36) (vedere *Inserimento e rimozione della batteria*, p. 194).
- Eliminare il blocco.
- Inserire la batteria (36) (vedere *Inserimento e rimozione della batteria*, p. 194).

Conservazione

L'apparecchio e gli accessori vanno conservati sempre:

- puliti
- asciutti
- protetti dalla polvere
- fuori dalla portata dei bambini

Avvertenze

- Non** avvolgere l'apparecchio in un sacchetto di nylon, in quanto potrebbero formarsi umidità e funghi.
- Pulire l'apparecchio prima di conservarlo (vedere *Pulizia*, p. 208).

Pausa invernale

- Conservare la batteria solo nello stato parzialmente carico. Lo stato di carica dovrebbe essere nel caso di un periodo di stoccaggio prolungato del 40-60%.
- Verifica dello stato di carica della batteria durante una fase di stoccaggio prolungata ogni 3 mesi e all'occorrenza ricaricarla.
- La temperatura di conservazione per la batteria è compresa tra 15° C e 25° C. Evitare durante il processo di ricarica freddo

o caldo estremi. Altrimenti la batteria perde la potenza.

Prima di una conservazione prolungata (ad es. durante il periodo invernale) rimuovere la batteria dall'apparecchio.

- Staccare la stazione di carica dal cavo di delimitazione.

- Isolare i contatti del cavo di delimitazione con del nastro isolante.
- Se si rimette in funzione l'apparecchio dopo una conservazione prolungata, pulire i contatti della batteria sull'apparecchio e gli oggetti di carico sulla stazione di carica con una spazzola di ottone, per prevenire problemi alla procedura di carica.

Ricerca degli errori

La tabella che segue aiuta a risolvere piccoli guasti:

Problema	Possibile causa	Soluzione
L'apparecchio non si avvia	Batteria (36) non inserita	Inserire la batteria (vedere <i>Inserimento e rimozione della batteria</i> , p. 194)
	Batteria (36) scarica	Caricare la batteria (attenersi alle istruzioni per l'uso separate per batteria e caricabatteria)
	Motore difettoso	Rivolgersi al centro di assistenza. (vedere <i>Assistenza</i> , p. 213)
	Cavo di delimitazione (10) collegato in modo scorretto oppure guasto	Verificare le spie LED (32) sulla stazione di carica (21) 1. Il LED (32) lampeggia verde: cavo di delimitazione (10) danneggiato o collegato in modo errato 2. Il LED (32) è verde fisso: cavo di delimitazione (10) collegato correttamente Verificare se il cavo +/- è stato collegato correttamente alla stazione di carica (21) (vedere <i>Collegare il cavo di delimitazione e la stazione di carica</i> , p. 193)
	L'apparecchio non è posizionato nella stazione di carica (21) oppure entro il cavo di delimitazione (10)	Posizionare l'apparecchio entro la stazione di carica (21) oppure il cavo di delimitazione (10)
Il motore si spegne	Erba troppo alta	<ul style="list-style-type: none"> • Prima della prima messa in funzione l'erba deve essere accorciata a 40 mm. • Regolare un'altezza di taglio superiore (vedere <i>Regolare l'altezza di taglio</i>, p. 194)
	Rimuovere i blocchi dovuti a corpi estranei	Rimuovere le cause di blocco (vedere <i>Rimuovere le cause di blocco</i> , p. 209)

Problema	Possibile causa	Soluzione
Esito del lavoro non soddisfacente o il motore ha difficoltà durante il lavoro	Altezza di taglio troppo bassa	Regolare un'altezza di taglio superiore (vedere <i>Regolare l'altezza di taglio</i> , p. 194)
	Lama (20) non affilata	Far affilare le lame (20) o sostituirle (vedere <i>Sostituire le lame</i> , p. 209)
	Area delle lame intasata	Pulire l'apparecchio (vedere <i>Pulizia</i> , p. 208)
	Lama (20) montata in modo errato	Installare correttamente la lama (20) (vedere <i>Sostituire le lame</i> , p. 209)
La lama (20) non ruota	Lama (20) bloccata dall'erba	Rimuovere l'erba (vedere <i>Rimuovere le cause di blocco</i> , p. 209)
	Vite della lama (19) lenta	Stringere la vite della lama (19) (vedere <i>Sostituire le lame</i> , p. 209)
Rumori, picchietto o vibrazioni anomali	Vite della lama (19) lenta	Stringere la vite della lama (19) (vedere <i>Sostituire le lame</i> , p. 209)
	Lama (20) danneggiata	Sostituire le lame (20) (vedere <i>Sostituire le lame</i> , p. 209)

Problema	Possibile causa	Soluzione
L'apparecchio esce dalla delimitazione	Errore di posa: spigoli di 90° possono causare una perdita di segnale	Posare gli spigoli in modo arrotondato o con angolo di 45° (vedere <i>Posare il cavo di delimitazione</i> , p. 192)
	Cavo di delimitazione (10) collegato in modo scorretto oppure guasto	Verificare le spie LED (32) sulla stazione di carica (21) 1. Il LED (32) lampeggia verde: cavo di delimitazione (10) danneggiato o collegato in modo errato 2. Il LED (32) è verde fisso: cavo di delimitazione (10) collegato correttamente Verificare se il cavo +/- è stato collegato correttamente alla stazione di carica (21) (vedere <i>Collegare il cavo di delimitazione e la stazione di carica</i> , p. 193)
	Salita/pendenza nell'area del cavo di delimitazione (10) troppo ripida.	L'apparecchio è in grado di percorrere salite/discese di max. 25° (47 %). Se la distanza dal cavo di delimitazione (10) è di 30 cm, la salita non dovrebbe essere superiore a 35 %. Se la distanza dal cavo di delimitazione (10) è di 40 cm, la discesa 17 %. (vedere <i>Posare il cavo di delimitazione</i> , p. 192)
	Stazione di carica (21) non installata come da istruzioni, ciò potrebbe causare errori di segnale.	Nell'area di ingresso della stazione di carica (21) il cavo di delimitazione (10) deve essere lungo almeno 2 m ed essere posato dietro la stazione di carica stessa (21) in linea retta per una lunghezza di almeno 1 m. In generale, l'alimentatore (14) e il cavo di delimitazione (10) non possono mai essere posati a forma di anello né conservati nelle vicinanze della stazione di carica (21). (vedere <i>Posizionare la stazione di carica</i> , p. 191)

Smaltimento/rispetto dell'ambiente

Rimuovere la batteria dall'apparecchio e smaltire l'apparecchio, la batteria, gli accessori e l'imballaggio in modo da garantirne il corretto riciclaggio nel rispetto dell'ambiente.



Gli apparecchi elettrici non devono essere smaltiti con i rifiuti domestici.

Il simbolo del contenitore di spazzatura mobile barrato indica che questo prodotto non deve essere smaltito come rifiuto urbano non differenziato al termine della sua vita utile.

Direttiva 2012/19/UE sui rifiuti di apparecchiature elettriche ed elettroniche:

Il consumatore è tenuto per legge al corretto riciclaggio nel rispetto dell'ambiente degli apparecchi elettrici ed elettronici al termine della loro vita utile. In questo modo si garantisce che vengano riciclati nel rispetto dell'ambiente e delle risorse.

A seconda del recepimento nel diritto nazionale, le possibilità sono le seguenti:

- restituzione a un punto vendita
- conferimento a un centro di raccolta ufficiale,
- restituzione al produttore/commerciante.

Tali disposizioni non contemplano gli accessori e i dispositivi ausiliari privi di componenti elettrici a corredo dell'apparecchio da smaltire.

Smaltire le batterie secondo le norme per la tutela ambientale



Non smaltire la batteria con i rifiuti domestici, nel fuoco (pericolo di esplosione) o in acqua. In caso di fuoriuscita di fumi o liquidi tossici, le batterie danneggiate possono essere nocive per l'ambiente e per la salute delle persone.

Vige l'obbligo di smaltire batterie guaste oppure esauste nel rispetto dell'ambiente.

- Non aprire le batterie ed evitare danni meccanici. Sussiste pericolo di cortocircuito e di fuoriuscita di vapori che irritano le vie respiratorie.
- Per motivi di sicurezza, scaricare le batterie prima di gettarle.
- Coprire i poli per evitare cortocircuiti.
- Smaltire le batterie negli esercizi commerciali o in un centro di raccolta.

Batterie danneggiate

Maneggiare le batterie danneggiate all'esterno prestando molta cautela!

- Non toccare mai le batterie danneggiate con le mani nude.
- Qualora non sia possibile coprire i poli, inserire le batterie singolarmente in un sacchetto di plastica.
- Inserire le batterie danneggiate in un contenitore ignifugo e richiudibile, che possa essere successivamente riempito di sabbia.

- Conferire le batterie danneggiate in un luogo di raccolta con personale specializzato.

Indicazioni sullo smaltimento di sfalci

Non gettare l'erba tagliata nel bidone dei rifiuti, bensì utilizzarla per il compostaggio o distribuirla come strato di pacciamine sotto cespugli e alberi.

Assistenza

Garanzia

Gentile cliente,

Il prodotto gode di una garanzia di 3 anni dalla data di acquisto. In caso di difetti del prodotto, al cliente spettano diritti legali verso il venditore del prodotto. Questi diritti legali non sono limitati dalla garanzia descritta di seguito.

Condizioni di garanzia

Il termine di garanzia decorre dalla data di acquisto. Conservare lo scontrino originale in buono stato. Tale documento è necessario come prova d'acquisto. Se entro tre anni dalla data di acquisto di questo prodotto dovessero emergere difetti di fabbricazione o del materiale, il prodotto viene a nostra discrezione riparto o sostituito a titolo gratuito. Questa garanzia presuppone che il prodotto difettoso venga presentato entro il termine di tre anni unitamente allo scontrino d'acquisto (scontrino) con una breve descrizione del difetto e di quando si è riscontrato.

Se il difetto è coperto dalla nostra garanzia, si riceverà l'apparecchio riparato o un prodotto nuovo. Il periodo di garanzia non si rinnova con la riparazione o la sostituzione del prodotto.

Periodo di garanzia e diritti legali di reclamo per vizi

Il periodo di garanzia non viene prolungato dalla prestazione della garanzia. Ciò si applica anche ai pezzi sostituiti e riparati. Danni e difetti eventualmente presenti già al momento dell'acquisto devono essere segnati subito dopo il disimballaggio. Le riparazioni effettuate dopo la scadenza del periodo di garanzia sono a pagamento.

Copertura della garanzia

Il prodotto è stato prodotto con cura sulla base di rigorose direttive di qualità ed è stato controllato scrupolosamente prima della consegna.

La garanzia viene prestata esclusivamente per difetti del materiale o di fabbricazione. La presente garanzia non si estende a parti del prodotto esposte a normale usura e che pertanto vengono considerate pezzi soggetti a usura (ad es. Lama) oppure a danni a parti fragili.

La garanzia decade se il prodotto è stato danneggiato, non è stato utilizzato adeguatamente o non è stato sottoposto a manutenzione. Per un impiego adeguato del prodotto occorre attenersi strettamente a tutte le istruzioni riportate nel manuale di istruzioni. Evitare assolutamente impieghi e azioni che nelle istruzioni per l'uso vengono espressamente sconsigliati o dai quali viene messo in guardia.

Il prodotto è concepito esclusivamente per l'uso privato e non è destinato a quello commerciale. La garanzia in caso di trattamento scorretto, uso di violenza e interventi non eseguiti dalla nostra filiale di assistenza autorizzata.

Procedimento in caso di intervento in garanzia

Per assicurare un rapido disbrigo del caso, si prega di attenersi alle seguenti indicazioni:

- Per tutte le richieste tenere pronti lo scontrino e il codice articolo (ad es. IAN 489487_2501) come prova d'acquisto.
- Il codice articolo è riportato sulla targhetta applicata sul prodotto, inciso sul prodotto, riportato sulla pagina iniziale delle Istruzioni per l'uso (in basso a sinistra) o sull'adesivo sul retro o il fondo del prodotto.
- Se dovessero presentarsi errori di funzionamento o altri difetti, per prima cosa mettersi in contatto **telefonticamente** oppure utilizzare il **modulo di contatto** disponibile su parkside-diy.com alla voce **Assistenza** con il Centro di assistenza indicato di seguito.
- D'intesa con il nostro Centro di assistenza, allegando la prova d'acquisto (scontrino) e indicando in cosa consiste il difetto e quando si è presentato, si potrà spedire franco di porto il prodotto registrato come

difettoso all'indirizzo del servizio di assistenza che verrà comunicato. Per evitare problemi di accettazione e spese aggiuntive, utilizzare esclusivamente l'indirizzo comunicato. Assicurarsi che la spedizione non avvenga non affrancata, come merce ingombrante, per espresso o come altra spedizione speciale. Si prega di inviare il prodotto insieme a tutti gli accessori consegnati all'acquisto e di assicurarsi che l'imballaggio per il trasporto sia sufficientemente sicuro.



Su parkside-diy.com è possibile consultare e scaricare questo e tanti altri manuali. Scansionando questo codice QR si apre direttamente parkside-diy.com. Selezionare il proprio Paese e con la funzione di ricerca cercare le istruzioni per l'uso. Inserendo il codice articolo (IAN) 489487_2501 si aprono le istruzioni per l'uso.

Servizio di riparazione

Per le riparazioni **non coperte dalla garanzia** rivolgersi al centro di assistenza, dove potrete ottenere un preventivo.

- Accettiamo solo apparecchi imballati sufficientemente e inviati a spese del cliente.
Nota: inviare l'apparecchio pulito e indicando il difetto all'indirizzo del centro di assistenza indicato.
- Non si accettano apparecchi inviati a carico del destinatario, tramite contrassegno, corriere espresso o altri invii speciali.
- Ci occuperemo di smaltire gratuitamente gli apparecchi difettosi che ci vengono spediti.

Service-Center

IT

Assistenza Italia

Tel.: 800 172663

Modulo di contatto su

parkside-diy.com

IAN 489487_2501

MT

Assistenza Malta

Tel.: 800 65168

Modulo di contatto su

parkside-diy.com

IAN 489487_2501

Importatore

Si tenga presente che l'indirizzo indicato di seguito non è l'indirizzo del centro di assistenza. Per prima cosa contattare il centro di assistenza summenzionato.

Grizzly Tools GmbH & Co. KG

Stockstädter Str. 20

63762 Großostheim

GERMANIA

www.grizzlytools.de

Ricambi e accessori

Pezzi di ricambio e accessori sono reperibili qui www.grizzlytools.shop. Qualora sorgessero problemi durante l'ordinazione, si prega di contattarci tramite il nostro negozio online. Per ulteriori domande, rivolgersi al: *Service-Center*, p. 215

Pos. nr.	Designazione	No. d'ordine
10	Cavo di delimitazione	92000058
11	Gancio	92000065
12	Viti di fissaggio	92000110
14/15	Alimentatore/ Spina di ricarica	92000071
20/19	Lama di ricambio /Vite di ricambio	92000041
22	Unità di ricarica	92000070
25	Piastra di base	92000108

Traduzione delle dichiarazioni UE di conformità originale

Prodotto: **Robot tosaerba smart**

Modello: **PAMRS 1000 A1**

Numero di serie: 000001-014000

L'oggetto della dichiarazione di cui sopra è conforme alla pertinente normativa di armonizzazione dell'Unione:

**2006/42/EC • 2014/30/EU • 2000/14/EC & 2005/88/EC
• 2011/65/EU & (EU) 2015/863 • 2014/53/EU**

L'oggetto della dichiarazione di cui sopra è conforme alla direttiva 2011/65/EU del Parlamento europeo e del Consiglio dell'8 giugno 2011, sulla restrizione dell'uso di determinate sostanze pericolose nelle apparecchiature elettriche ed elettroniche.

Per garantire la conformità, sono state applicate le seguenti norme armonizzate e le norme e i regolamenti nazionali:

**EN 62233:2008 • EN IEC 63000:2018
EN 62311:2008 • EN 60335-1:2012/A15:2021
EN 50636-2-107:2015/A3:2021 • EN 50665:2017
EN IEC 55014-1:2021 • EN IEC 55014-2:2021
EN 301 489-1 V2.2.3:2019 • EN 301 489-3 V2.3.2:2023
Final Draft EN 301 489-17 V3.3.0:2024
EN 300 328 V2.2.2 (2019-07) • EN 50663:2017 • EN 303 447 V1.3.1 (2022-04)**

In conformità con la direttiva concernenti l'emissione acustica 2000/14/EC, si conferma quanto segue: Livello di potenza acustica (L_{WA})

- misurato: 63,8 dB;
- garantito: 66 dB

Procedura di valutazione della conformità seguita secondo la 2000/14/EC, allegato VI.

Organismo notificato: TÜV SÜD Product Service GmbH • NB: 0123 • Ridlerstraße 65 • 80339 München • Deutschland

La presente dichiarazione di conformità è rilasciata sotto la responsabilità esclusiva del fabbricante:



Grizzly Tools GmbH & Co. KG
Stockstädter Str. 20
63762 Großostheim
GERMANIA
05.09.2025

Christian Frank
Mandatario della documentazione

Traduzione delle dichiarazioni UE di conformità originale

Prodotto: **Alimentatore**

Modello: **SF-20**

IAN 489487_2501

L'oggetto della dichiarazione di cui sopra è conforme alla pertinente normativa di armonizzazione dell'Unione:

2014/30/EU • 2014/35/EU • 2011/65/EU* & (EU) 2015/863

L'oggetto della dichiarazione di cui sopra è conforme alla direttiva 2011/65/EU del Parlamento europeo e del Consiglio dell'8 giugno 2011, sulla restrizione dell'uso di determinate sostanze pericolose nelle apparecchiature elettriche ed elettroniche.

Per garantire la conformità, sono state applicate le seguenti norme armonizzate e le norme e i regolamenti nazionali:

**EN IEC 61558-1:2019 • EN 61558-2-16:2009/A1:2013
EN IEC 55014-1-2021 • EN IEC 55014-2-2021 • EN IEC 63000:2018
EN IEC 61000-3-2:2019/A1:2021 • EN 61000-3-3:2013/A2:2021**

La presente dichiarazione di conformità è rilasciata sotto la responsabilità esclusiva del fabbricante:

CE Grizzly Tools GmbH & Co. KG
Stockstädter Str. 20
63762 Grobostheim
GERMANIA
05.09.2025



Christian Frank
Mandatario della documentazione

Obsah

Úvod.....	218
Použití dle určení.....	219
Rozsah dodávky/příslušenství.....	219
Přehled.....	219
Popis funkce.....	220
Technické údaje.....	220
Bezpečnostní pokyny.....	220
Význam bezpečnostních pokynů.....	220
Piktogramy a symboly.....	221
Obecná bezpečnostní upozornění pro elektrické nářadí.....	222
Bezpečnostní pokyny pro sekačky na trávu.....	224
Zbytková nebezpečí.....	225
Instalace.....	225
Potřebné nástroje a pomocné prostředky.....	225
Upevnění síťového zdroje.....	226
Montáž nabíjecí stanice.....	226
Umístění nabíjecí stanice.....	226
Položení omezovacího kabelu.....	226
Propojení vymezovacího kabelu s nabíjecí stanicí.....	227
Přípevnění nabíjecí stanice.....	228
Příprava.....	228
Nastavení výšky sečení.....	228
Nabíjení.....	228
Uvedení do provozu.....	229
Ovládací části.....	229
Zapnutí přístroje.....	230
Změna kódu PIN.....	230
Určení časového plánu.....	231
Vymazání časového plánu.....	231
Nastavení pracovní doby.....	231
Nastavení sekundární oblasti.....	231
Bodový režim / sečení pevného bodu.....	232
Nastavení dešťového senzoru.....	232
Couvání zastavení nože.....	233
Parkside App.....	233
Odstranění přístroje z aplikace.....	233
Zásady ochrany osobních údajů.....	233
Nastavení.....	233
Nabídky na displeji.....	234
Stavová hlášení na displeji.....	234
Nastavení jazyka.....	237
Nastavení data a času.....	237
Obnovení továrního nastavení.....	237

Přečtení pracovního deníku a protokolu chyb.....	238
Kontrola/provedení aktualizace firmwaru.....	238

Provoz.....	238
Zapnutí a vypnutí.....	238
Pokyny k práci.....	238
Ruční přerušení/spuštění pracovního cyklu.....	239
Zpět k nabíjecí stanici.....	240
Přeprava.....	240
Čištění, údržba a skladování.....	240
Čištění.....	240
Údržba.....	241
Skladování.....	242
Hledání chyb.....	243
Likvidace/ochrana životního prostředí.....	245
Akumulátory zlikvidujte ekologickým způsobem.....	245
Upozornění k likvidaci zeleného odpadu.....	245
Servis.....	245
Záruka.....	245
Opravná služba.....	246
Service-Center.....	247
Dovozce.....	247

Náhradní díly a příslušenství.....	247
Překlad původního EU prohlášení o shodě.....	248
Překlad původního EU prohlášení o shodě.....	249
Rozložený pohled.....	391

Úvod

Blahopřejeme vám k zakoupení vaší nové robotické sekačky na trávu (dále jen přístroj nebo elektrický nástroj).

Vybrali jste si vysoce kvalitní přístroj. Tento přístroj byl odzkoušen během výroby na kvalitu a podroben výstupní kontrole. Funkčnost Vašeho přístroje je tím zajištěna.



Návod k obsluze je součástí tohoto přístroje. Obsahuje důležité pokyny pro bezpečnost, použití a likvidaci. Přečtěte si pečlivě návod k obsluze. Seznamte se s ovládacími prvky a správným používáním přístroje. Používejte přístroj pouze tak, jak je popsáno a pro ur-

čené oblasti použití. Návod k obsluze dobře uschovejte a v případě předání přístroje třetím osobám předejte veškerou dokumentaci.

Použití dle určení

Přístroj je určen výhradně pro následující použití:

- Sečení trávníků a travnatých ploch v domácím prostředí.

Přístroj je zakázáno používat za deště nebo vlhkém prostředí.

Přístroj je určen pro použití dospělými. Mládež ve věku nad 16 let smí přístroj používat pouze pod dohledem.

Jakékoliv jiné použití, které není v tomto návodu k obsluze výslovně povoleno, může vést k poškození přístroje a pro uživatele představovat vážné nebezpečí. Obsluha nebo uživatel zařízení nese zodpovědnost za nehody či škody na jiných osobách nebo jejich majetku. Přístroj je určen pro použití domácím kutily. Není určen pro trvalé komerční využívání. V případě komerčního použití záruka zaniká. Výrobce neručí za škody způsobené nesprávným použitím nebo nesprávnou obsluhou.

Přístroj je součástí série **X 20 V TEAM** a lze jej provozovat s akumulátory série **X 20 V TEAM**. Akumulátory série **X 20 V TEAM** se smí nabíjet pouze nabíječkami série **X 20 V TEAM**.

Rozsah dodávky/příslušenství

Vybalte přístroj a zkontrolujte rozsah dodávky.

Obalový materiál zlikvidujte správně dle předpisů.

- Smart robotická sekačka
- omezovací kabel (200 m)
- 6x upevňovací šrouby
- 350x háček
- klíč s vnitřním šestihranem
- nabíjecí stanice (nabíjecí jednotka/základní deska)
- 4x šroub
- lustróvá svorka
- 3x náhradní nůž,
3x Náhradní šroub
- síťový zdroj, nabíjecí zástrčka
- akumulátor
- Překlad původního návodu k používání

Přehled

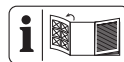

Obrázky přístroje naleznete na přední a zadní výklopné straně.

(Obr. A)

- 1 tlačítko Start
- 2 tlačítko nabíjecí stanice
- 3 tlačítko Zpět
- 4 Tlačítka se šipkami
- 5 tlačítko OK
- 6 Cover
- 7 otočné kolo
- 8 Displej
- 9 tlačítko STOP
- 10 omezovací kabel
- 11 háček
- 12 upevňovací šrouby
- 13 klíč s vnitřním šestihranem
- 14 síťový zdroj
- 15 nabíjecí zástrčka
- 16 šroub (nabíjecí jednotka)
- 17 Ochranný třmen
- 18 lustróvá svorka
- 19 šroub nože
- 20 nůž
- 21 nabíjecí stanice
- 22 nabíjecí jednotka
- 23 nabíjecí hroty
- 24 indikátor (Pracovní rozsah)
- 25 základní deska

(Obr. D)

- 26 drážka

(Obr. E)

- 27 kryt (kontaktní zásuvka)
- 28 blokování (kryt kontaktní zásuvka)
- 29 kryt (Přípojka nabíjecí zástrčka)
- 30 kontaktní zásuvka
- 31 Přípojka nabíjecí zástrčka

(Obr. G)

- 32 LED

(Obr. H)

- 33 rukojeť

(Obr. J)

- 34 kryt (akumulátor)
- 35 odblokování akumulátoru
- 36 akumulátor
- 37 prostor pro akumulátor

Popis funkce

Přístroj je vybaven plastovým krytem s elektromotorem. Řezný nástroj se otáčí rovnoběžně s 8stupňovou řeznou rovinou.

Funkce ovládacích prvků naleznete v následujících popisech.

Technické údaje**Smart robotická sekačka . PAMRS 1000 A1**

Napětí motoru U 20 V \approx
Typ ochrany IPX4

Volnoběžné otáčky n_1 3100 min^{-1}

Šířka sečení 22 cm

Výška sečení 25-60 mm

Hmotnost bez akumulátoru \approx 8,8 kg

Hladina akustického tlaku (L_{pA})

..... 59,9 dB; $K_{pA}=1,88$ dB

Hladina akustického výkonu (L_{WA})

- zaručená 66 dB

- změřená 63,8 dB; $K_{WA}=1,88$ dB

nabíjecí stanice **ST-101**

Vstupní napětí 22 V \approx , 2,5 A

Výstupní napětí 21 V \approx , 2,4 A

Typ ochrany IPX4

Hmotnost 2,3 kg

síťový zdroj **SF-20**

Vstupní napětí .. 220-240 V~, 50/60 Hz, 1,5 A

Výstupní napětí 22,0 V \approx , 2,5 A

Kmitočtový rozsah omezovacího kabelu

..... 100 Hz-148,5 kHz

Maximální vysílací výkon omezovacího kabelu

..... 50 dBA/ 10 m

Kmitočtový rozsah WIFI 2400–2483,5 MHz

Max. vysílací výkon WLAN 19 dBm

Kmitočtový rozsah WIFI Bluetooth

..... 2400–2483,5 MHz

Max. vysílací výkon Bluetooth 8 dBm

Typ ochrany IP65

Venkovní teplota t_a 50 °C

Hladina hluku a vibrací byla stanovena dle norem a předpisů uvedených v prohlášení o shodě.

Udávané hodnoty vibrací a udávané hodnoty emisí hluku byly změřeny pomocí standardizované zkušební metody a mohou být použity k porovnání určitého elektrického nástroje s jiným nástrojem. Udávané hodnoty vibrací a udávané hodnoty emisí hluku mohou být použity také k předběžnému odhadu zatížení.

X 20 V TEAM

Přístroj je součástí série **X 20 V TEAM**

a lze jej provozovat s akumulátory série

X 20 V TEAM. Akumulátory série

X 20 V TEAM se smí nabíjet pouze nabíječkami série **X 20 V TEAM**.

Doporučujeme Vám, provozovat tento přístroj pouze s následujícími akumulátory:

PAP 20 B1, PAP 20 B3, Smart PAPS 204 A1,

Smart PAPS 208 A1

Doporučujeme Vám, nabíjet tyto akumulátory pomocí následujících nabíječek:

PLG 20 A3, PLG 20 A4, PLG 20 C1,

PLG 20 C2, PLG 20 C3, PLG 201 A1,

PDSLGL 20 A1, PDSLGL 20 B1, PDSLGL 20 B2,

PLGS 2012 A1

Technické údaje akumulátoru a nabíječky:

Viz samostatný návod.

Bezpečnostní pokyny

V této části jsou popsána základní bezpečnostní opatření při používání přístroje.

▲ VAROVÁNÍ! Zranění osob a hmotné škody v důsledku neodborné manipulace s akumulátorem. Dodržujte bezpečnostní pokyny a pokyny k nabíjení a správnému použití, uvedené v návodu k obsluze Vašeho akumulátoru a Vaší nabíječky série **X 20 V TEAM**. Podrobný popis nabíjení a další informace naleznete v tomto samostatném návodu k obsluze.

Význam bezpečnostních pokynů

▲ NEBEZPEČÍ! Pokud tento bezpečnostní pokyn nedodržíte, dojde k nehodě. Důsledkem je vážné zranění nebo smrt.

▲ VAROVÁNÍ! Pokud tento bezpečnostní pokyn nedodržíte, dojde případně k nehodě. Mohlo by to mít za následek vážné zranění nebo smrt.

▲ UPOZORNĚNÍ! Pokud tento bezpečnostní pokyn nedodržíte, dojde k nehodě. V důsledku může dojít k drobnému nebo středně těžkému ublížení na zdraví.

OZNÁMENÍ! Pokud tento bezpečnostní pokyn nedodržíte, dojde k nehodě. V důsledku může dojít k věcnému poškození.

Piktogramy a symboly

Piktogram na přístroji



VÝSTRAHA – Před provozem přístroje si přečtěte návod k obsluze!



VÝSTRAHA – Před prováděním prací na přístroji nebo před jeho zvedáním odstraňte blokovací zařízení!



VÝSTRAHA – při provozu přístroje dodržujte odpovídající bezpečnou vzdálenost!



VÝSTRAHA – Nejezděte na přístroji!



POZOR – Nedotýkejte se rotujících nožů



POZOR – Přístroj neprovozujte za deště!



Pozor! Doběh řezacího zařízení



Okolostojící osoby a děti udržujte v dostatečné vzdálenosti od přístroje.



Nikdy přístroj neostříkujte vodou!



Nebezpečí! Ruce a nohy udržujte v bezpečné vzdálenosti.



Garantovaná hladina akustického výkonu L_{WA} v dB(A)



Záběr žací struny



Třída ochrany III



Elektrická zařízení nepatří do domácího odpadu.



Nastavení výšky řezu



Displej

Piktogramy na nabíjecí stanici



Přečtěte si návod k obsluze



nabíječka (SF-20)



Elektrická zařízení nepatří do domácího odpadu.



nabíjecí stanice Přípojka



LED nabíjecí stanice

Piktogram na síťovém zdroji



Přečtěte si návod k obsluze



Pozor!



Třída ochrany II (dvojitá izolace)



Uzavřený bezpečnostní transformátor, odolný proti zkratu

 nabíječka (SF-20)

 Jištění přístroje

 Spínací síťový zdroj

 Elektrická zařízení nepatří do domácího odpadu.

Piktogramy v návodu k obsluze

 Používejte ochranné rukavice

Obecná bezpečnostní upozornění pro elektrické nářadí

▲ VAROVÁNÍ! Přečtěte si všechna bezpečnostní upozornění, pokyny, obrázky a technické údaje dodané s tímto elektrickým nářadím. Při nedodržení všech níže uvedených pokynů může dojít k úrazu elektrickým proudem, požáru a/nebo vážnému zranění. **Uschovejte všechna varování a pokyny pro budoucí použití.**

Termín „elektrické nářadí“ ve varováních se vztahuje na vaše elektrické nářadí napájené ze sítě (s napájecím kabelem) nebo nářadí napájené z baterie (bez napájecího kabelu).

1. BEZPEČNOST PRACOVNÍHO PROSTORU

- Udržujte pracovní prostor čistý a dobře osvětlený.** Nepořádek nebo tmavé prostory vedou k nehodám.
- Neppracujte s elektrickým nářadím ve výbušném prostředí, například v blízkosti hořlavých kapalin, plynů nebo prachu.** Elektrické nářadí vytváří jiskry, které mohou zapálit prach nebo výpary.
- Při práci s elektrickým nářadím udržujte děti a přihlízející v bezpečné vzdálenosti.** Budete-li rozptylováni, můžete ztratit kontrolu.

2. ELEKTRICKÁ BEZPEČNOST

- Zástrčky elektrického nářadí musí odpovídat zásuvce. Nikdy zástrčku žádným způsobem neupravujte. S uzemněným elektrickým nářadím nepoužívejte žádné adaptérové zástrčky.** Neupravené zástrčky a odpovídající zásuvky snižují riziko úrazu elektrickým proudem.

- Vyvarujte se tělesného kontaktu s uzemněnými povrchy, jako jsou potrubí, radiátory, sporáky a chladničky.** Pokud je vaše tělo uzemněno, existuje zvýšené riziko úrazu elektrickým proudem.
- Nevystavujte elektrické nářadí dešti ani mokru.** Voda vnikající do elektrického nářadí zvyšuje riziko úrazu elektrickým proudem.
- Nepoužívejte kabel nedovoleným způsobem. Nikdy nepoužívejte kabel k přenášení, tahání nebo odpojování elektrického nářadí. Udržujte kabel mimo dosah tepla, oleje, ostrých hran nebo pohyblivých částí.** Poškozené nebo zamotané kabely zvyšují riziko úrazu elektrickým proudem.
- Při práci s elektrickým nářadím venku používejte prodlužovací kabel vhodný pro venkovní použití.** Při použití kabelu vhodného pro venkovní použití se snižuje riziko úrazu elektrickým proudem.
- Pokud je provoz elektrického nářadí ve vlhkém prostředí nevyhnutelný, použijte zdroj chráněný proudovým chráničem (RCD).** Při použití ochrany RCD se snižuje riziko úrazu elektrickým proudem.

3. OSOBNÍ BEZPEČNOST

- Zůstaňte ve střehu, sledujte, co děláte, a při práci s elektrickým nářadím používejte zdravý rozum. Nepoužívejte elektrické nářadí, jste-li unaveni nebo pod vlivem drog, alkoholu nebo léků.** Kvůli chvilce nepozornosti při práci s elektrickým nářadím může dojít k vážnému zranění.
- Používejte osobní ochranné prostředky. Vždy noste ochranu očí.** Ochranné prostředky, jako je protiprachová maska, protiskluzová bezpečnostní obuv, ochranná přilba nebo chrániče sluchu používané ve vhodných podmínkách, omezují riziko zranění osob.
- Zabraňte neúmyslnému spuštění. Před připojením ke zdroji napájení a/nebo akumulátoru, nevnutím nebo přenášením nářadí se ujistěte, že je vypínač ve vypnuté poloze.** Přenášení elektrického nářadí s prstem na spínači nebo manipulace s elektrickým nářadím se zapnutým spínačem, může vést k úrazům.
- Před zapnutím elektrického nářadí odstraňte jakýkoliv seřizovací klíč nebo klíč.** Kvůli klíči nebo klíči připevněnému

- k rotující části elektrického nářadí může dojít ke zranění.
- e) **Nesnažte se s nářadím dosáhnout daleko od sebe. Vždy udržujte správný postoj a rovnováhu.** Získáte tak lepší kontrolu nad elektrickým nářadím v neočekávaných situacích.
 - f) **Noste vhodný oděv. Nenoste volný oděv nebo šperky. Udržujte své vlasy a oděv mimo pohyblivé součásti.** Volné oblečení, šperky nebo dlouhé vlasy se mohou zachytit v pohyblivých součástech.
 - g) **Pokud jsou k dispozici zařízení pro připojení zařízení k odsávání a sběru prachu, ujistěte se, že jsou připojena a správně používána.** Při použití sběrače prachu se může snížit nebezpečí související s prachem.
 - h) **Nedopustíte, abyste na základě častého používání nářadí polevili a ignorovali zásady bezpečnosti nářadí.** Při nedbalém používání může během zlomku sekundy dojít k vážnému zranění.
- #### 4. POUŽÍVÁNÍ A PÉČE O ELEKTRICKÉ NÁŘADÍ
- a) **Elektrické nářadí nepoužívejte za použití síly. Používejte správné elektrické nářadí pro danou aplikaci.** Správné elektrické nářadí zvládne práci lépe a bezpečněji při rychlosti, pro kterou bylo navrženo.
 - b) **Nepoužívejte elektrické nářadí, pokud je nelze zapnout a vypnout vypínačem.** Jakékoliv elektrické nářadí, které nelze ovládat vypínačem, je nebezpečné a musí být opraveno.
 - c) **Před seřizováním, výměnou příslušenství nebo před uložením elektrického nářadí vytáhněte zástrčku ze zásuvky a/nebo vyjměte z nářadí akumulátor, je-li odnímatelný.** Díky takovým preventivním bezpečnostním opatřením se snižuje riziko náhodného spuštění elektrického nářadí.
 - d) **Nepoužívané elektrické nářadí skladujte mimo dosah dětí a nedovolte osobám, které nejsou obeznámeny s elektrickým nářadím nebo s těmito pokyny, aby s elektrickým nářadím pracovaly.** Elektrické nářadí je v rukou neškolených uživatelů nebezpečné.
 - e) **Na elektrickém nářadí a příslušenství provádějte údržbu. Zkontrolujte, zda nejsou pohyblivé části vychýleny nebo zablokovány, zda nejsou zlomené a zda neexistují jiné podmínky, které mohou ovlivnit činnost elektrického nářadí. Je-li nářadí poškozeno, nechte elektrické nářadí před použitím opravit.** Mnoho nehod je způsobeno kvůli nedostatečně udržovanému elektrickému nářadí.
 - f) **Řezné nástroje udržujte ostré a čisté.** Řádně udržované řezné nástroje s ostrými řeznými hranami se méně zasekávají a snáze se ovládají.
 - g) **Elektrické nářadí, příslušenství, násadce atd. používejte v souladu s těmito pokyny, s ohledem na pracovní podmínky a prováděnou práci.** Použití elektrického nářadí k jiným než určeným činnostem může vést k nebezpečné situaci.
 - h) **Udržujte rukojeti a úchopové plochy v suchém a čistém stavu a bez oleje a mastnoty.** Kvůli kluzké rukojeti a úchopovým plochám nelze s nástrojem bezpečně manipulovat a ovládat jej v neočekávaných situacích.
- #### 5. POUŽÍVÁNÍ A ÚDRŽBA AKUMULÁTOROVÉHO NÁŘADÍ
- a) **Nabíjejte nástroj pouze nabíječkou specifikovanou výrobcem.** Nabíječka, která je vhodná pro jeden typ akumulátoru, může při použití s jiným akumulátorem způsobit nebezpečí požáru.
 - b) **Používejte elektrické nářadí pouze se speciálně označenými akumulátory.** Použití jiných akumulátorů může dojít ke zranění a požáru.
 - c) **Pokud baterii nepoužíváte, uchovávejte ji mimo dosah jiných kovových předmětů, jako jsou kancelářské sponky, mince, klíče, hřebíky, šrouby nebo jiné malé kovové předměty, kvůli nimž může dojít k propojení kontaktů.** Kvůli zkratování svorek akumulátoru může dojít k popáleninám nebo požáru.
 - d) **Za nevhodných podmínek může z akumulátoru unikat kapalina – zabraňte kontaktu s ní. Pokud ke kontaktu náhodou dojde, opláchněte vodou. Pokud se kapalina dostane do očí, vyhledejte navíc lékařskou pomoc.** Kapali-

na vytékající z baterie může způsobit po-dráždění nebo popáleniny.

- e) **Nepoužívejte akumulátor nebo nářa-dí, které je poškozené nebo upravené.** Poškozené nebo upravené akumulátory mohou vykazovat nepředvídatelné cho-vání vedoucí k požáru, výbuchu nebo rizi-ku zranění.
- f) **Nevystavujte akumulátor ani nářadí ohni nebo nadměrné teplotě.** Při vysta-vení ohni nebo teplotě nad 130 °C může dojít k výbuchu.
- g) **Dodržujte všechny pokyny pro nabíje-ní a nenabíjejte akumulátor ani nářadí mimo teplotní rozsah uvedený v poky-nech.** Při nesprávném nabíjení nebo při teplotách mimo stanovený rozsah může dojít k poškození akumulátoru a zvýšené-mu riziku požáru.

6. SERVIS

- a) **Nechte své elektrické nářadí opravit kvalifikovanou osobou, která použije pouze identické náhradní díly.** Tím bu-de zachována bezpečnost elektrického nářadí.
- b) **Poškozené akumulátory nikdy neopra-vujte.** Servis akumulátorových sad by měl provádět pouze výrobce nebo autori-zovaní poskytovatelé servisu.

Bezpečnostní pokyny pro sekačky na trávu

- Děti a osoby se sníženými fyzickými, smyslovými nebo duševními schopnost-mi nebo s nedostatkem zkušeností a zna-lostí nebo osoby, které nejsou seznámeny s návodem k obsluze přístroje, nesmí pří-stroj používat, a také místní předpisy při-tom mohou omezit věk uživatele.
- **Sekačku na trávu nepoužívejte za ne-příznivého počasí, zejména za bouřky.** Tím se sníží nebezpečí zasažení bleskem.
- **Důkladně zkontrolujte pracovní oblast, zda se v ní nenachází zvěř.** Divoká zvěř může být zraněna běžící sekačkou na trá-vu.
- **Důkladně zkontrolujte pracovní oblast a odstraňte všechny kameny, klacky, dráty, kosti a jiné cizí předměty.** Vymrš-těné části mohou způsobit zranění.
- **Před použitím sekačky na trávu vždy zkontrolujte, zda řezací nůž a mecha-nismus sekačky nejsou opotřebované**

nebo poškozené. Opotřebované nebo poškozené díly zvyšují nebezpečí zranění.

- **Před použitím zkontrolujte elektrické vedení a případné prodlužovací kabe-ly, jestli na nich nejsou známky poško-zení či zestárnutí. Sekačku na trávu ne-používejte, pokud je poškozeno nebo opotřebováno vedení. Pokud se elek-trické vedení během provozu poškodí nebo opotřebová, vypněte sekačku na trávu a nedotýkejte se vedení, dokud neodpojíte síťovou zástrčku.** Poškozené elektrické vedení nebo prodlužovací kabel mohou vést k úrazu elektrickým proudem, požáru a/nebo vážným zraněním.
- **Pravidelně kontrolujte zachytávací zaří-zení na trávu, zda nevykazuje známky opotřebení.** Opotřebované nebo poško-zené zachytávací zařízení na trávu zvyšuje riziko zranění.
- **Nechte ochranné kryty na jejich místě. Ochranné kryty musí být funkční a řád-ně upevněné.** Uvolněný, poškozený nebo špatně fungující ochranný kryt může způ-sobit zranění.
- **Udržujte otvory přívodu chladícího vzduchu bez usazenin.** Ucpané otvory přívodu vzduchu a usazeniny mohou způ-sobit přehřátí nebo nebezpečí požáru.
- **Při provozu sekačky na trávu vždy nos-te protiskluzovou bezpečnostní obuv. Nikdy nepracujte naboso nebo s ote-vřenými sandály.** Sníží se tím nebezpe-čí poranění nohou při kontaktu s rotující-mi řezacími nožem.
- **Při provozu sekačky na trávu vždy nos-te dlouhé kalhoty.** Holá kůže zvyšuje pravděpodobnost poranění vymrštěnými částmi.
- **Neprovozujte sekačku na trávu na mokré trávě. Při tom chodte, nikdy neběhejte.** Tím se snižuje nebezpečí uklouznutí a pádu, což by mohlo mít za následek zranění.
- **Neprovozujte sekačku na trávu na pří-liš strmých svazích.** Tím se snižuje riziko ztráty kontroly, uklouznutí a pádu, což by mohlo mít za následek zranění.
- **Při práci na svazích dbejte na bezpeč-ný postoj; vždy pracujte napříč sva-hem, nikdy ne nahoru nebo dolů a bud-te extrémně opatrní při změně směru práce.** Tím se snižuje riziko ztráty kontro-ly, uklouznutí a pádu, což by mohlo mít za následek zranění.

- **Budte zvláště opatrní při sekání dozadu nebo při přitahování sekačky na trávu směrem k sobě. Vždy dávejte pozor na okolí.** Tím se snižuje riziko zakopnutí při práci.
- **Elektrické vedení udržujte mimo dosah řezacích nožů.** Poškozené elektrické vedení může vést k úrazu elektrickým proudem, požáru a/nebo vážným zraněním.
- **Pokud se elektrické vedení zachytilo nebo bylo poškozeno, vypněte sekačku a vytáhněte síťovou zástrčku ze zásuvky.** V případě zachycení nebo poškození kabelů se zvyšuje riziko úrazu elektrickým proudem.
- **Nedotýkejte se nožů nebo jiných nebezpečných částí, které se ještě pohybují.** Tím se snižuje riziko zranění pohyblivými částmi.
- **Před odstraněním zaseknutého materiálu nebo čištěním sekačky na trávu se ujistěte, zda jsou všechny spínače vypnuté a síťová zástrčka je vytažená.** Neočekávaný provoz sekačky na trávu může vést k vážnému zranění.
- Zastavte **řezný nástroj**, pokud je nutné přístroj pro přepravu naklonit, při přeježdění jiných povrchů než trávy a při přepravě přístroje do a z oblastí sečení.
- Nenaklánějte přístroj, když je motor zapnutý, ledaže se přístroj musí ke spuštění naklonit. Přístroj nenaklánějte více, než je nezbytně nutné, a zvedejte pouze část vzdálenou od vás.
- Zastavte přístroj, vyjměte akumulátor/y a vyčkejte na úplné zastavení všech pohyblivých dílů.
 - Pokud byl zasažen cizí předmět; zkontrolujte přístroj, zda není poškozený, a opravte jej před opětovným spuštěním a provozem.
 - Pokud přístroj začne abnormálně vibrovat; zkontrolujte jej ihned, zda není poškozený, vyměňte a opravte poškozené díly a zkontrolujte případné uvolněné díly a dotáhněte je.
- Před uskladněním proveďte čištění a údržbu.
- K zachování symetrie vyměňte opotřebené nebo poškozené součásti pouze v sadách, je-li to patřičné.

- U strojů s několika **řeznými nástroji** dbejte na to, aby rotující **řezný nástroj** mohl roztočit jiné **řezné nástroje**.
- Při nastavování přístroje buďte opatrní, zabraňte zachycení prstů mezi pohyblivým se **řezným nástrojem** a pevnými částmi přístroje.
- Buďte si při údržbě **řezného nástroje** vědomi toho, že **řezný nástroj** se může ještě pohybovat i po vypnutí.

Další bezpečnostní informace

- **Používejte pouze příslušenství doporučené společností PARKSIDE.** Kvůli nevhodnému příslušenství může dojít k úrazu elektrickým proudem nebo požáru.

Zbytková nebezpečí

I když tento přístroj používáte správně, existují vždy zbytková rizika. V souvislosti s konstrukčním návrhem a provedením tohoto přístroje mohou vzniknout níže uvedená nebezpečí:

- zranění očí, nebude-li nošena žádná vhodná ochrana očí.
- poškození sluchu, pokud není použita žádná vhodná ochrana sluchu.
- ohrožení zdraví vyplývající z vibrací rukou a paží, pokud se přístroj používá delší dobu nebo není řádně veden a udržován.
- pořezání
- zranění v důsledku pohyblivých dílů nebo horkých povrchů.

⚠ VAROVÁNÍ! Nebezpečí z elektromagnetických polí, která jsou generována během provozu přístroje. Pole může za určitých okolností ovlivňovat aktivní nebo pasivní lékařské implantáty. K omezení nebezpečí vážných nebo smrtelných zranění, doporučujeme osobám s lékařskými implantáty konzultovat svého lékaře a výrobce lékařského implantátu, než budou zařízení obsluhovat.

Instalace

Podrobný popis naleznete v samostatné instalační příručce.

Upozornění

- Před instalací si načrtněte zahradu.
- Vytačte pravitka z krabice.

Potřebné nástroje a pomocné prostředky

- pravitko

- klíč s vnitřním šestihranem (13)
- **(nejsou dodány)**
 - šroubovák s křížovou drážkou
 - Odizolovací kleště
 - kladivo
 - Tužka
 - 2x hmoždinka
 - 2x šrouby
 - vrták

Upevnění síťového zdroje

▲ VAROVÁNÍ! Při kontaktu s elektrickým vedením může dojít k úrazu elektrickým proudem a požáru, při kontaktu s plynovým vedením zase k výbuchu. Při poškození vodovodního vedení může dojít k hmotným škodám a úrazu elektrickým proudem. Při vrtání dbejte na to, aby nedošlo k poškození žádného napájecího vedení. Pro jejich nalezení použijte vhodné detektory nebo se podívejte do plánu instalace.

Upozornění

- Síťový zdroj (14) neukládejte přímo na podlahu.
- Síťový zdroj (14) by měl být umístěn ve výšce nepřístupné dětem (např. výška 160 cm).
- Hlava šroubu může mít průměr 7–10 mm.

Postup

1. Tužkou vyznačte dva otvory k vyvrtání.
2. Otvory vyvrtejte vhodným vrtákem.
3. Do vyvrtaných otvorů zatlačte dvě hmoždinky.
4. Síťový zdroj (14) upevněte ke stěně dvěma šrouby.

Montáž nabíjecí stanice

(Obr. B/C)

Nabíjecí stanice (21) se skládá z nabíjecí jednotky (22) a základní desky (25).

1. Nabíjecí jednotku (22) nasadte oběma výstupky nejprve do základní desky (25).
2. Zatlačte nabíjecí jednotku (22) dolů tak, aby byla pevně usazena v základní desce.
3. Upevněte nabíjecí jednotku (22) zespo-du pomocí čtyř přiložených šroubů (16) na základní desce (25).

Umístění nabíjecí stanice

- -- Průběh omezovacího kabelu
- |<->| 1,6 m Minimální výška

- |<->| 2 m Minimální vzdálenost od stěny*
- |<->| 2 m alespoň rovný úsek omezovacího kabelu k dalšímu oblouku (před nabíjecí stanicí)
- |<->| 1 m alespoň rovný úsek omezovacího kabelu k dalšímu oblouku (za nabíjecí stanicí)

*Stěna domu s elektrickým rušením (např. kovové povrchy, elektrické rozvaděče, fotovoltaické systémy)

Upozornění

- Doporučuje se nabíjecí stanici (21) zastřešit, aby se tak zabránilo poškození vlivem povětrnostních podmínek.
- Zvolte pro nabíjecí stanici (21) rovnou polohu v blízkosti zásuvky s minimální trasou 2 m před nabíjecí stanicí (21) a 1 m za nabíjecí stanicí (21).
- Nabíjecí stanici (21) upevněte, až když jste položili a připojili omezovací kabel (10). K tomu účelu dodržujte *Přípevnění nabíjecí stanice*, str. 228.
- Nabíjecí stanice (21) smí být nakloněna max. 8 cm dozadu a max. 2 cm dopředu.
- Odstraňte nerovnosti pod nabíjecí stanicí (21). Nabíjecí stanice (21) se nikdy nesmí prohýbat.
- Zajistěte dostatečnou vzdálenost od jezírka, bazénů a schodů.

Položení omezovacího kabelu

Přístroj dokáže rozpoznat pracovní oblast omezovacím kabelem (10), resp. najít trávníkovou plochu určenou k sečení a nabíjecí stanici (21).

Položte omezovací kabel (10) kolem trávníkové plochy, na které má přístroj pracovat. To lze provést následujícími způsoby:

- Vymezení trávníkové plochy. Upevnění omezovacího kabelu (10) pomocí háčků (11) (nad zemí).
- Háčky (11) upevněte ve vzdálenosti maximálně 1 m. V případě nerovností použijte další háčky (11).
- Zahrabání omezovacího kabelu (10) do země (max. 5 cm hluboko).

Upozornění

- Přístroj přejede omezovací kabel (10) o cca 20-30 cm, než se otočí a vyhledá novou trasu. Položte omezovací kabel (10) tak, aby nedošlo ke škodám.
- Pro první použití se doporučuje vytyčit omezovací kabel (10) háčkem (11), pokud

by bylo nutné později ještě provést určité úpravy.

- Přístroj pracuje správně s délkou omezovacího kabelu až do 200 m. Nepoužívejte delší omezovací kabel (10).
- Trávníková plocha musí být ohraničena jako uzavřená oblast.
- Paralelně probíhající omezovací kabely (10) s odstupem alespoň 10 cm jsou přístrojem rozpoznány jako překážka a objety.
- Paralelně probíhající omezovací kabely (10) s odstupem 5 cm nejsou přístrojem rozpoznány jako překážka a objety.
- Vyhněte se vytváření rohů pod úhlem 90°. Místo toho je rozdělte do dvou 45° úhlů (strana $a \leq 20$ cm).
- Přístroj je schopen po kontaktu detekovat a objet stacionární i pevné překážky, které jsou vyšší než 10 cm (např. zdi, zahradní nábytek atd.). Chraňte citlivé překážky (např. květinové záhony) na trávníkové ploše pomocí omezovacího kabelu (10) s minimální vzdáleností $|<->| 30$ cm.
- Udržujte mezi ohraničenými překážkami minimální odstup $|<->| 1$ m. Ohraničte překážky, u nichž není dodržen tento minimální odstup.
- Omezovací kabel (10) nikdy nepřekřížujte. Může dojít k poruchám a výpadkům při provozu přístroje.

Strom

Přístroj rozpozná stromy jako normální překážku. Vyčnívající kořeny však mohou způsobit poškození spodní strany / nožů (20). Doporučuje se dodatečně ohraničit stromy pomocí omezovacího kabelu (10). Dodržujte minimální vzdálenost $|<->| 30$ cm.

Kámen

- Z trávníkové plochy odstraňte malé kameny (menší než 10 cm). Může dojít k poškození přístroje a nožů (20).
- Přístroj rozpozná kameny (větší než 10 cm) jako běžnou překážku. Doporučuje se dodatečně ohraničit kameny pomocí omezovacího kabelu (10).

Stoupání/ Klesání

- Přístroj je schopen pohybovat se ve stoupání/klesání max. 25° (47 %). Ve vzdálenosti 30 cm od omezovacího kabelu (10) by mělo být max. stoupání 35 %. Ve

vzdálenosti 40 cm od omezovacího kabelu (10) by mělo být max. klesání 17 %.

- Zajistěte, aby mezi omezovacím kabelem (10) a překážkou ve stoupání byla minimální vzdálenost 30 cm a v klesání 40 cm.

Otevřená vodní plocha

Otevřené vodní plochy by měly být pokud možno vymezeny pomocí omezovacího kabelu (10) nebo postaveny tak, aby se přístroj nemohl ponořit do vody. Mohlo by dojít k vážným elektrickým poškozením přístroje.

- $|<->| 70$ cm Minimální vzdálenost od vody
- $|<->| 30$ cm k sprchové ploše / vodovodnímu kohoutku
- $|<->| 35$ cm Minimální vzdálenost od malých zdí

Cesta/ Silnice

Pokud jsou cesty a silnice v jedné rovině s trávníkovou plochou, může je přístroj bez problémů přejíždět. Pokud jsou mezi trávníkovou plochou a cestou/silnicí určité výškové rozdíly, vymezte cestu/silnici bezpečnostním odstupem cca 30 cm.

- $|<->| 35$ cm Minimální vzdálenost od výstupků
- $|<->| 5$ cm od chodníků/okrajů trávníků

Úzký průjezd

Úzké průjezdy na vymezených trávníkových plochách by měly mít šířku alespoň 1,2 m a délku nanejvýš 8 m. Šířka 1,2 m se vztahuje na vzdálenost omezovacího kabelu (10). Omezovací kabel (10) je při sečení oboustranně přejížděn přístrojem (20 cm).

Propojení vymezení kabelu s nabíjecí stanicí

Upozornění

- Při pokládání omezovací kabel (10) ponechte o 0,5–1 m delší, než je potřeba, aby zbyl kabel pro opravy.
- Svítí-li LED (32) na nabíjecí jednotce (22) trvale zeleně, omezovací kabel (10) je správně zapojen do nabíjecí stanice (21).
- „Přečnívající“ zbytky omezovacího kabelu (10) nepokládejte k sobě. Může dojít k poruchám a výpadkům při provozu přístroje.

Postup (Obr. A/D/E/F)

1. Odizolujte cca 10–15 mm na obou koncích omezovacího kabelu (10) pomocí odizolovacích kleští.

- Vzadu na nabíjecí stanici (21) přicházející konec omezovacího kabelu (10) protáhněte drážkou (26) pod základní deskou (25).
- Konec omezovacího kabelu (10) vedoucí dopředu upněte do pravého portu lustrové svorky (18). Omezovací kabel (10) obklopuje trávnickovou plochu, která má být posekána, a lustrová svorka (18) směřuje oranžovými svorkami nahoru.
- Konec omezovacího kabelu (10) vedoucí dozadu upněte do levého portu lustrové svorky (18).
- Stiskněte blokování (28) směrem nahoru a sejměte kryt (27).
- Zapojte lustrovou svorku (18) do kontaktních zásuvek (+/-) (30).
- Zasaňte kryt (27) zpět do nabíjecí jednotky (22). Blokování (28) musí zaskočit.
- Stáhněte kryt nabíjecí zástrčky (29) z nabíjecí jednotky (22).
- Zasaňte nabíjecí zástrčku (15) do přípojky (31) a přišroubujte.
- Zasaňte nabíjecí zástrčku (15) do síťového zdroje (14) a přišroubujte.
- Síťový zdroj (14) připojte k napájení proudem.
- Zkontrolujte LED (32) na nabíjecí stanici (21), zda trvale svítí zeleně.

Přípevnění nabíjecí stanice

Upozornění

Indikátor (24) nabíjecí stanice (21) se musí nacházet uvnitř vymezené trávnickové plochy.

Postup (Obr. G)

- Povolte upevňovací šrouby (12) a klíč s vnitřním šestihranem (13) z rámu.
- Umístěte ochranný třmen (17) na stranu základní desky (25) uvnitř ohraničené trávnickové plochy.
- Přípevněte nabíjecí stanici (25) k zemi pomocí upevňovacích šroubů (12). Upevňovací šrouby (12) se přiloženým klíčem s vnitřním šestihranem (13) našroubují do země.

Příprava

▲ VAROVÁNÍ! Nebezpečí zranění v důsledku neúmyslného spuštění přístroje.

Provádějte pouze takové práce, při nichž si sami důvěřujete. V případě nejistoty se obraťte na odborníka nebo přímo na náš servis.

Nastavení výšky sečení

Péče o trávník

Při pravidelném sečení trávy je rostlina povzbuzována k zesílenému růstu listů. Navíc je potlačován růst plevelů. Proto se trávník po každém sečení zahušťuje a vyrůstá rovnoměrně zatížitelný trávník. První sečení probíhá přibližně od dubna při výšce porostu 70–80 mm. Během hlavní vegetační sezóny je trávník sečen nejméně jednou týdně.

Upozornění

- Pro první sečení v sezóně je třeba zvolit vysokou výšku sečení.
- Trávník posečte sekačkou, pokud je jeho výška větší než 40 mm.

Postup (Obr. A)

Výšku sečení můžete nastavit mezi 25-60 mm .

- Otevřete Cover (6).
- Nastavte otočné kolo (7) na požadovanou výšku sečení.
- Opět zavřete Cover (6).

Nabíjení

▲ VAROVÁNÍ! Zranění osob a hmotné škody v důsledku neodborné manipulace s akumulátorem. Dodržujte bezpečnostní pokyny a pokyny k nabíjení a správnému použití, uvedené v návodu k obsluze Vašeho akumulátoru a Vaší nabíječky série **X 20 V TEAM**.

Podrobný popis nabíjení a další informace naleznete v tomto samostatném návodu k obsluze. **▲ VAROVÁNÍ!** Nebezpečí poranění v důsledku unikajícího elektrolytického roztoku! Akumulátor nevystavujte extrémním podmínkám, například vysokým teplotám a nárazům. Při zasažení očí či pokožky opláchněte postižené místo vodou nebo neutralizačním prostředkem a vyhledejte lékaře.

▲ VAROVÁNÍ! Nebezpečí úrazu elektrickým proudem! Akumulátory nabíjejte pouze v suchých místnostech. Před zapojením nabíječky musí být vnější plochy akumulátoru čisté a suché.

- Před prvním použitím akumulátor nabíjete.
- V každém případě vždy dbejte bezpečnostních pokynů a také předpisů a upozornění týkajících se ochrany životního prostředí.
- Jestliže se významně zkrátí provozní doba, i když je akumulátor nabitý, znamená to, že akumulátor je u konce své životnosti.

ti a je nutné jej vyměnit. Používejte pouze originální akumulátory, které můžete zakoupit v zákaznickém servisu.

- Na závady vzniklé kvůli manipulaci v rozporu s určením se nevztahuje záruka.

Vložení a vyjmutí akumulátoru

⚠ VAROVÁNÍ! Nebezpečí zranění v důsledku neúmyslného spuštění přístroje. Vložte akumulátor (36) do přístroje až tehdy, když je přístroj úplně připraven k použití.

Upozornění

Nesprávný akumulátor může poškodit přístroj a akumulátor.

Vložení akumulátoru (Obr. J)

1. Přístroj otočte.
2. Povolte 4 šrouby na spodní straně přístroje a otevřete prostor pro akumulátor (37).
3. Vložte akumulátor (36) podél vodící lišty do prostoru pro akumulátor (37). Akumulátor (36) slyšitelně zaskočí.
4. Opět zavřete prostor pro akumulátor (37) a utáhněte 4 šrouby na spodní straně přístroje.

Vyjmutí akumulátoru (Obr. J)

1. Pokud je přístroj v provozu, stiskněte tlačítko STOP (9). Pokud je přístroj vypnutý, přejděte ke kroku 3.
2. Přístroj vypněte (viz *Zapnutí a vypnutí*, str. 238).
3. Přístroj otočte.
4. Povolte 4 šrouby na spodní straně přístroje a otevřete prostor pro akumulátor (37).
5. Stiskněte a podržte odblokování akumulátoru (35) na akumulátoru (36). Vytáhněte akumulátor (36) z prostoru pro akumulátor (37).
6. Opět zavřete prostor pro akumulátor (37) a utáhněte 4 šrouby na spodní straně přístroje.

Nabití akumulátoru

Přístroj se automaticky vrátí do nabíjecí stanice, když je kapacita akumulátoru 30 % nebo méně (viz *Zpět k nabíjecí stanici*, str. 240).

Po úplném nabití akumulátoru se nabíjení zastaví a přístroj přejde do pohotovostního režimu.

Piktogramy na nabíjecí stanici (Obr. G)



LED (32) bliká zeleně

Omezovací kabel (10) je poškozen nebo nesprávně připojen



LED (32) svítí červeně

Akumulátor se nabíjí

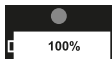

LED (32) svítí zeleně

akumulátor je nabitý

Kontrola stavu nabití akumulátoru

Kapacitu akumulátoru přístroje můžete kdykoli zkontrolovat na displeji (8).

Postup (Obr. A)

1. Otevřete Cover (6).
2. Odblokujte displej (8) 4místným kódem PIN.
3. Stav nabití akumulátoru lze nyní odečíst na symbolu baterie vpravo nahoře.
4. Stiskněte tlačítko START (1) a znovu zavřete Cover (6). Přístroj obnoví svou dříve přerušenu činnost.
Odečíst stav nabití akumulátoru lze i bez odblokování displeje (8), jednodušší je to ale při odblokovaném displeji (8).

Uvedení do provozu

⚠ VAROVÁNÍ! Nebezpečí zranění v důsledku neúmyslného spuštění přístroje. Vložte akumulátor do přístroje až tehdy, až když je přístroj úplně připraven k použití.

Ovládací části







Před prvním uvedením přístroje do provozu se seznamte s ovládacími částmi.

tlačítko STOP

(Obr. A)

- Přístroj se ihned zastaví
- Chyby zadání se potvrdí / nové zadání je možné po stisknutí tlačítka STOP (9)

ovládací panel (Obr. A)

tláčítko	Název	Počet	Účel
	tláčítko Start (1)	-	Přístroj zapne/vypne.
	tláčítko nabíjecí stanice (2)	1	V pohotovostním režimu stiskněte pro návrat přístroje do nabíjecí stanice (21)
	tláčítko Zpět (3)	-	Zpět do předchozí nabídky Zrušte další pracovní příkaz
	tláčítko se šipkou (4)	2	Posuňte výběr/kurzor nahoru v rozhraní nabídky Zvyšte číslice při nastavování parametrů
	tláčítko se šipkou (4)	3	Posuňte výběr/kurzor dolů v rozhraní nabídky Snižte číslice při nastavování parametrů
	tláčítko OK (5)	4	Potvrďte nastavení po ukončení chybového stavu vyvolejte vstupní rozhraní PIN Vyvolejte další nabídku Potvrzení pro přechod z hlavní nabídky do další úrovně nabídky

Zapnutí přístroje

Upozornění

- Správné nastavení data a času je nutné pro správné fungování nastavení pracovní doby.
- **Zadání kódu PIN** – Před prvním uvedením do provozu si vymyslete vhodný kód PIN. PIN si můžete poznačit. PIN uchovávejte v bezpečí před třetími osobami!

Zapnutí (Obr. A)

1. Stiskněte a podržte tlačítko START (1) 3 sekundy stisknuté, dokud se nerozsvítí displej (8).
2. Nastavte požadovaný jazyk. Pomocí tlačítek se šipkami (4) vyberte a potvrďte výběr tlačítkem OK (5).
3. Nastavte datum a čas pomocí tlačítek se šipkami (4). Potvrďte pomocí tlačítka OK (5). Na jednotlivé pozice lze přejít tlačítkem OK (5) (skok doprava).
4. Zadejte svůj kód PIN.

5. Stisknutím tlačítka OK (5) se dostanete do hlavní nabídky. Přístroj se nyní nachází v pohotovostním režimu.

Změna kódu PIN

(Obr. A)

1. Otevřete Cover (6).
2. Odblokujte displej (8) 4místným kódem PIN.
3. Stisknutím tlačítka OK (5) přejdete do hlavní nabídky.
4. Pomocí tlačítek se šipkami (4) vyberte „Nastavení“.
5. Potvrďte výběr tlačítkem OK (5).
6. Pomocí tlačítek se šipkami (4) vyberte „Změna kódu PIN“.
7. Potvrďte výběr tlačítkem OK (5).
8. Zadejte starý 4místný kód PIN. Pokud jste kód PIN zadali nesprávně, použijte tlačítko Zpět (3) pro návrat k zadání kódu PIN.
9. Zadejte nyní nový kód PIN.

- Potvrďte nový kód PIN opětovným zadáním nového kódu PIN. Pokud jste kód PIN zadali nesprávně, použijte tlačítko Zpět (3) pro návrat k zadání kódu PIN a opakujte kroky 8 a 9.
- Úspěšnou změnu poznáte, když se na displeji (8) zobrazí „Úspěšně!“. Vraťte se do hlavní nabídky pomocí tlačítka Zpět (3).

Určení časového plánu

(Obr. A)

- Otevřete Cover (6).
- Odblokujte displej (8) 4místným kódem PIN.
- Stisknutím tlačítka OK (5) přejdete do hlavní nabídky.
- Pomocí tlačítek se šipkami (4) vyberte „Časový plán“.
- Pomocí tlačítek se šipkami (4) vyberte den, který chcete nastavit (po, út, st, čt, pá, so, ne nebo všechny).
- K nastavení dne stiskněte tlačítko OK (9).
- Pomocí tlačítek se šipkami (4) vyberte počáteční čas a čas ukončení. Pro každý den lze nastavit dvě doby sečení.
- K potvrzení stiskněte tlačítko OK (9) a výběr se vrátí doleva zpět na den. Chcete-li určit pouze jednu dobu sečení, vraťte se tlačítkem Zpět (3) na den nebo do hlavní nabídky.
- Pro výběr termínované doby pro každý den v týdnu opakujte kroky 5–8.
- K potvrzení výsledku tohoto nastavení stiskněte tlačítko OK (9).

Vymazání časového plánu

(Obr. A)

- Pomocí tlačítek se šipkami (4) přesuňte výběr na „Vše“ (vlevo nahore).
- K vymazání kompletního časového plánu na celý týden podržte stisknuté tlačítko Zpět (3).

Nastavení pracovní doby

Továrně nastavená doba provozu je 8 hodin. Během této doby **nebude** přístroj v nepřetržitém provozu. Během pracovní doby se cyklus opakuje. Skládá se ze 2 fází: doba sečení a doba nabíjení.

Skutečná doba sečení závisí na druhu trávy, podmínkách růstu, vlhkosti vzduchu a rovinosti pracovní oblasti.

Doba sečení (100% kapacita akumulátoru):
~ 70 min s akumulátorem (4 Ah)

Doporučená pracovní plocha / pracovní doba za den

- 200 m² ~ 3,5 hod.
- 400 m² ~ 7 hod.
- 600 m² ~ 10 hod.
- 800 m² ~ 13,5 hod.
- 1000 m² ~ 16 hod.

Upozornění

V případě deštových přestávek lze prodloužení pracovní doby nastavit přímo prostřednictvím přístroje (viz *Nastavení dešťového senzoru*, str. 232).

Postup (Obr. A)

- Otevřete Cover (6).
- Odblokujte displej (8) 4místným kódem PIN.
- Stisknutím tlačítka OK (5) přejdete do hlavní nabídky.
- Pomocí tlačítek se šipkami (4) vyberte „Nastavení“.
- Potvrďte výběr tlačítkem OK (5).
- Pomocí tlačítek se šipkami (4) vyberte „Pracovní doba“.
- Potvrďte výběr tlačítkem OK (5).
- Pomocí tlačítek se šipkami (4) vyberte požadovanou pracovní dobu. Pracovní dobu určete v celých hodinách za den.
- Potvrďte výběr tlačítkem OK (5).
- Vraťte se do hlavní nabídky pomocí tlačítka Zpět (3).

Nastavení sekundární oblasti

V případě velmi zakřivených zahrad lze zlepšit plošný výkon určením sekundárních počátečních bodů. V tomto případě lze vybrat několik počátečních bodů na omezovacím kabelu. Díky tomu se přístroj dostane i do těžko přístupných oblastí zahrady. Přístroj ujede zvolenou vzdálenost podél omezovacího kabelu a začne sekat v této oblasti.

Můžete si libovolně vybrat 5 dalších počátečních bodů. K tomu účelu změňte vzdálenost mezi nabíjecí stanicí a počátečním bodem proti směru hodinových ručiček podél omezovacího kabelu. Pomocí četnosti v procentech určíte, jak často přístroj spustí svou práci z nabíjecí stanice nebo z příslušných počátečních bodů. Sečení je v tomto režimu i

nadále chaotické. Sekundární počáteční body se automaticky najedou během pracovní doby a podle časového plánu.

Upozornění

- Přístroj jede podél omezovacího kabelu ve vzdálenosti „Vzdálenost (dst) m“ (1–500 metrů), kterou jste zadali, a pak začne sekat.
- Pomocí údaje četnosti „Procent (pct) %“ určíte, jak často přístroj spustí svou práci z nabíjecí stanice nebo z příslušných počátečních bodů. Součet zadání „Procent (pct) %“ 5 sekundárních oblastí (ploch) musí být menší/roven 100 %.

Postup (Obr. A)

1. Otevřete Cover (6).
2. Odblokujte displej (8) 4místným kódem PIN.
3. Stisknutím tlačítka OK (5) přejdete do hlavní nabídky.
4. Pomocí tlačítek se šipkami (4) vyberte „Sekundární oblasti (Areas)“.
5. Pro výběr sekundární oblasti (plochy) stiskněte tlačítko OK (5). Vyberte počáteční vzdálenost „Vzdálenost (dst) m“ a poměr „Procento (pct) %“ plochy, kterou chcete sekat, pomocí tlačítek se šipkami (4) a potvrďte stisknutím tlačítka OK (5). Po výběru se automaticky vrátíte do přehledu sekundárních oblastí (plochy).
6. K dokončení nastavení každé sekundární oblasti (Area) opakujte krok 5.
7. K potvrzení výsledku nastavení stiskněte tlačítko OK (5).

Bodový režim / sečení pevného bodu

Pomocí této funkce můžete cíleně posekat travnaté plochy, které by jinak byly zakryty sedacím nábytkem, herním zařízením a podobně.

Upozornění

- Přístroj seká do spirály proti směru hodinových ručiček a přepne na automatické sečení po poloměru sečení 1 m nebo po 3,5 minutách sečení.
- Pokud přístroj narazí na překážku, zastaví se. Na displeji se zobrazí, že sekání bylo zastaveno a přístroj přejde do pohotovostního režimu.
- Pokud přístroj narazí na omezovací kabel, pokračuje v sečení v opačném směru spirály.

- Když je kapacita akumulátoru nižší než 30 %, na displeji se po 2 sekundách zobrazí „Nízké napětí baterie“. Než začnete sekat s pevným bodem, nabijte sekačku na trávu.

Postup (Obr. A)

1. Přístroj nastavte na cílovou plochu trávníku.
2. Otevřete Cover (6).
3. Odblokujte displej (8) 4místným kódem PIN.
4. Stisknutím tlačítka OK (5) přejdete do hlavní nabídky.
5. Pomocí tlačítek se šipkami (4) vyberte „Bodový režim“. Na displeji (8) se zobrazí „Ke spuštění zavřete Cover“.
6. Zavřete Cover (6) a přístroj začne sekat s pevným bodem.

Nastavení dešťového senzoru

Pokud je dešťový senzor zapnutý, přístroj se při dešti vrátí do nabíjecí stanice. Dešťový senzor je ve stavu při dodání vždy aktivován.

▲ UPOZORNĚNÍ! Nebezpečí zkratu. Přístroj nikdy nenechávejte pracovat za bouřky a nabíjecí stanici odpojte od elektrické sítě.

Postup (Obr. A)

1. Otevřete Cover (6).
2. Odblokujte displej (8) 4místným kódem PIN.
3. Stisknutím tlačítka OK (5) přejdete do hlavní nabídky.
4. Pomocí tlačítek se šipkami (4) vyberte „Nastavení“.
5. Potvrďte výběr tlačítkem OK (5).
6. Pomocí tlačítek se šipkami (4) vyberte „Dešťový režim“.
7. Potvrďte výběr tlačítkem OK (5).
8. Aktivace/deaktivace dešťového senzoru

• Deaktivovat

Vyberte „Deaktivovat“ a potvrďte výběr tlačítkem OK (5).

• Aktivovat

Vyberte „Aktivovat“ a potvrďte výběr tlačítkem OK (5). Vyberte čas v minutách, kdy má sekačka na trávu po dešti znovu začít pracovat. Kromě toho také určete, zda má sekačka na trávu dohnat přestávku v pracovní době způsobenou deštěm. Potvrďte výběr vždy tlačítkem OK (5).

9. Vraťte se do hlavní nabídky pomocí tlačítka Zpět (3).

Couvání zastavení nože

K dispozici v aplikaci PARKSIDE.

Ke zvýšení bezpečnosti lze při couvání aktivovat nebo deaktivovat zastavení nože.

PARKSIDE App

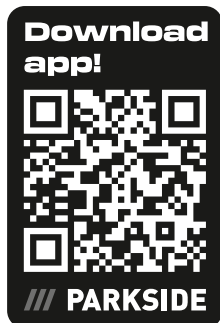

Pomocí aplikace PARKSIDE můžete sledovat přístroj a ovládat určité funkce. Funkce se mohou změnit s aktualizacemi aplikace a firmwaru. Přístroj komunikuje s aplikací přes Bluetooth®.

Podmínky

K nalezení přístroje v aplikaci PARKSIDE musí být splněny následující požadavky:

- Na vašem smartphonu je instalována aplikace PARKSIDE a aktivováno Bluetooth® a WLAN.
- Žádný jiný chytrý telefon se k zařízení dosud nepřipojil. Pokud ano, musí se toto připojení odstranit. K přístroji lze připojit pouze jeden chytrý telefon.

Příprava přístroje

1. Otevřete Cover (6).
2. Odblokujte displej (8) 4místným kódem PIN.
3. Stisknutím tlačítka OK (5) přejdete do hlavní nabídky.
4. Pomocí tlačítek se šipkami (4) vyberte „Setting/nastavení“.
5. Potvrďte výběr tlačítkem OK (5).
6. Pomocí tlačítek se šipkami (4) vyberte „Aktivovat WiFi“.

Připojení přístroje k aplikaci PARKSIDE

1. Aktivujte Bluetooth® na svém smartphonu.
2. Otevřete aplikaci PARKSIDE.

3. **Vaše zařízení.**

Přístroj se zobrazí v seznamu.

Na připojení k přístroji máte 1 minutu.

Vyberte přístroj ze seznamu.

Pokud se přístroj v seznamu nezobrazí, vypněte jej a opakujte výše uvedené kroky.

Monitorování a ovládání přístroje

1. **Vaše zařízení.**

Vyberte přístroj ze seznamu.

Zobrazí se stránka s přehledem přístroje.

Na stránce s přehledem vyberte požadované nastavení.

Pokud si nejste jisti, vyberte možnost **Nápověda**.

Zobrazí se dialogové okno s popisem příslušného nastavení.

Odstranění přístroje z aplikace

Když se přístroj odstraní z aplikace, potom se smažou i příslušná data.

1. **Vaše zařízení.**

Přejedte kartou přístroje zprava doleva.



3. Potvrďte dialogové pole.

Zásady ochrany osobních údajů

viz Strana Více; oddíl Právní informace, Zásady ochrany osobních údajů

Upozornění k ochraně údajů

Upozorňujeme, že každý koncový uživatel je odpovědný za vymazání dat ze starých zařízení určených k likvidaci.

Nastavení

Přístroj má následující možnosti nastavení, které můžete provést prostřednictvím ovládacího panelu, pokud chcete změnit tovární nastavení.

Nabídky na displeji

Hlavní nabídka	2. Úroveň nabídky	3. Úroveň nabídky	
Bodový režim			
Nastavení	Jazyk		
	Datum a čas		
	Dešťový režim		
	Pracovní doba		
	Aktivace WiFi		
	Změna kódu PIN		
	Informace	Protokol chyb	
		Pracovní deník	
Informace o přístroji			
Tovární nastavení			
	Kontrola verze		
Časový plán			
Sekundární oblasti			

Stavová hlášení na displeji

Text v ovládacím panelu	Vysvětlení
Pohotovostní režim	Přístroj se nachází v pohotovostním režimu Jsou přítomna chybová hlášení
Zadání kódu PIN	Výzva k zadání kódu PIN
Nabíjení	Přístroj se nabíjí
Automatické sečení	Přístroj seká automaticky
Sečení	Přístroj seče
Bodový režim	Přístroj seká určenou plochu
Sečení pevného bodu dokončeno	Dokončeno sečení v „Bodovém režimu“
Návrat	Přístroj je na cestě zpět k nabíjecí stanici (21)
Pozastaveno	Přístroj ve stavu pauzy, který byl spuštěn: Stisknutí tlačítka STOP (9) Stisknutí tlačítka „Pauza“ v aplikaci
Nouzový vypínač	Bylo stisknuto tlačítko STOP (9)
Nabíjení k práci	Přístroj se nabíjí
Aktualizace	Provedte/probíhá aktualizace firmwaru
Momentálně prší, Návrat	Byl aktivovaný dešťový senzor. Přístroj se vrátí do nabíjecí stanice (21).
Nabíjení k práci je přerušeno	Nabíjení bylo přerušeno (např. ručně nebo v důsledku výpadku proudu), Příčinu je nutné zkontrolovat na místě
Práce byla přerušena, zkuste to prosím znovu	Automatické sečení bylo přerušeno (např. bylo stisknuto tlačítko STOP (9), byl otevřen Cover (6))
Pokračovat v práci?	Stiskněte tlačítko OK (5) pro pokračování v práci nebo stiskněte tlačítko Zpět (3)
Nesprávně nastavený čas	Opravte časy

Text v ovládacím panelu	Vysvětlení
Ke spuštění zavřete Cover	Zavřete Cover (6)
Současná práce byla zastavena	Pracovní proces byl přerušen, Příčinu je nutné zkontrolovat na místě
Nízké napětí baterie	Stav nabití akumulátoru (36) nesplňuje minimální požadavky při zahájení práce:
Nízké napětí baterie, nabijte pro spuštění	70 % pro automatické sečení 30 % pro pevný bod sečení (bodový režim)
Nízké napětí baterie, Návrat do nabíjecí stanice	Přístroj postavte do nabíjecí stanice (21) nebo počkejte na dokončení nabíjení nebo se přístroj sám vrátí do nabíjecí stanice (21)
Neočekávaná chyba při nabíjení	Příčinu je nutné zkontrolovat na místě, v případě potřeby zkontrolujte správný kontakt mezi přístrojem a nabíjecí stanicí (21). Restartujte nabíjení opětovným spuštěním přístroje a jeho postavením zpět do nabíjecí stanice (21)
Nabíjecí proud je příliš nízký	Zkontrolujte přívod proudu
Žádný signál omezovacího kabelu	Zkontrolujte správnou instalaci omezovacího kabelu (10) a příp. ji opravte, Umístěte přístroj do omezení a restartujte
Žádný signál, nejprve nastavte omezovací kabel	Zkontrolujte indikátor LED (32) na nabíjecí stanici (21)
Signál smyčky ztracen	1. LED bliká zeleně: Omezovací kabel (10) je poškozen nebo nesprávně připojen 2. LED trvale svítí zeleně: Omezovací kabel (10) správně připojen Zkontrolujte, zda je kabel +/- správně připojen k nabíjecí stanici (21)
Sekačka je zablokovaná! Čekací doba...	Počkejte na dokončení aktuálně běžícího procesu
Nesprávný kód PIN, zkuste to prosím znovu.	Zadejte znovu kód PIN Tip: Pokud jste připojeni k aplikaci PARKSIDE, můžete si PIN zobrazit tam.
Umístěte v rámci omezení a zkuste to znovu	Umístěte přístroj do omezení a restartujte
Sekačka mimo	
Pro spuštění aktualizace firmwaru proveďte restart	Přístroj spusťte znovu
Práce byla přerušena, zkuste to prosím znovu	
Dešťový senzor aktivován	Dešťový senzor je aktivován
Sekačka je ve stanici	Přístroj v nabíjecí stanici (21)
Sekačka není ve stanici	Přístroj není v nabíjecí stanici (21), v případě potřeby postavte přístroj do nabíjecí stanice (21)
Začněte stisknutím tlačítka Start	Stisknutí tlačítka START (1)
Doba trvání alespoň 30 minut	Oznámení požadovaného času
Vyhledávání signálu smyčky...	Přístroj hledá svůj signál
Kopírování souboru, čekejte prosím	Kopírování, čekejte prosím
Prosím vypněte	Vypnutí přístroje
Aktualizace se nezdařila	Příp. spusťte aktualizaci znovu

Text v ovládacím panelu	Vysvětlení
Chyba	Viz <i>Přečtení pracovního deníku a protokolu chyb, str. 238</i>
Sekací motor je zablokován	Viz <i>Odstranění blokování, str. 242, Kontaktujte výrobce (viz Service-Center, str. 247)</i>
Zablokování levého motoru	
Zablokování pravého motoru	
Vyměňte prosím baterii	Vyměňte baterii
Baterie abnormální	
Baterie je poškozena	
Abnormální teplota baterie	Baterie je mimo normální teplotní rozsah a nabíjení bylo přerušeno. Nabíjení normálně pokračuje po dosažení normálního teplotního rozsahu. V případě potřeby přístroj spusťte znovu.
Příliš nízká teplota baterie (vybíjení)	Přerušte nabíjení
Napětí baterie je příliš vysoké	Postup nabíjení se automaticky přeruší a samočinně pokračuje, jakmile je baterie ochlazená
Baterie Vysoká teplota	Baterie má vysokou teplotu
Vysoký nabíjecí proud	Přerušte nabíjení, Zkontrolujte vstupní proud Zkontrolujte/vyměňte síťový zdroj (14) a nabíjecí jednotku (22)
Vysoké nabíjecí napětí	Přerušte nabíjení, Zkontrolujte vstupní napětí Zkontrolujte/vyměňte síťový zdroj (14) a nabíjecí jednotku (22)
Vysoká teplota	Venkovní teplota příliš vysoká Postup nabíjení se přeruší
Sekačka zvednutá	Přístroj byl zvednut
Sekačka obrácená	Postavte a znovu spusťte přístroj
Sekačka se zasekla	Vyčistěte a znovu spusťte přístroj
Sekačka je nakloněná	Postavte a znovu spusťte přístroj
Nadměrná teplota motoru	Vypněte přístroj a nechte jej vychladnout
Hardwarová chyba (0-5)	1. Přístroj spusťte znovu 2. Pokud je hlášení stále přítomno, Kontaktujte výrobce (viz <i>Service-Center, str. 247</i>)
Vyměňte adaptér (Týká se nabíjecích kontaktů na nabíjecí stanici a na přístroji)	1. Zkontrolujte, zda nejsou nabíjecí kontakty na nabíjecí stanici (21) a na přístroji znečištěné, a v případě potřeby je vyčistěte. 2. Zkontrolujte, zda nejsou nabíjecí kontakty na nabíjecí stanici (21) a na přístroji poškozeny (např. ohnuty) tak, že kontakty již nemohou mít dokonalý kontakt. Poškození opravte nebo se obraťte na výrobce, abyste získali náhradní díly (viz <i>Service-Center, str. 247</i>) 3. Zkontrolujte, zda je nabíjecí jednotka (22) pevně usazena a svírá s nabíjecí stanici (21) přímý úhel / úhel cca 90°. 4. Pokud je hlášení stále přítomno, Kontaktujte výrobce (viz <i>Service-Center, str. 247</i>)

Text v ovládacím panelu	Vysvětlení
Chyba motoru	Kontaktujte výrobce (viz <i>Service-Center</i> , str. 247)
Emsensor není připojen	
Selhání Hallova snímače	
Nabíjení abnormální	
Vybíjení abnormální	
Chyba vybíjení baterie	
Chyba inerciální měrné jednotky (IMU)	
Chyba motoru	
Motor vypnutý	
Chyba Hallova snímače motoru	
Nadměrný proud motoru	
Motor zablokován	
Motor se zastavil vpravo	
Motor se zastavil vlevo	
Porucha dešťového senzoru	
Porucha snímače smyčky	

Nastavení jazyka

(Obr. A)

1. Otevřete Cover (6).
2. Odblokujte displej (8) 4místným kódem PIN.
3. Stisknutím tlačítka OK (5) přejdete do hlavní nabídky.
4. Pomocí tlačítek se šipkami (4) vyberte „Nastavení“.
5. Potvrďte výběr tlačítkem OK (5).
6. Pomocí tlačítek se šipkami (4) vyberte „Jazyk“.
7. Potvrďte výběr tlačítkem OK (5).
8. Pomocí tlačítek se šipkami (4) vyberte požadovaný jazyk.
9. Potvrďte výběr tlačítkem OK (5).
10. Vraťte se do hlavní nabídky pomocí tlačítka Zpět (3).

Nastavení data a času

Správné nastavení data a času je nutné pro správné fungování nastavení pracovní doby.

Postup (Obr. A)

1. Otevřete Cover (6).
2. Odblokujte displej (8) 4místným kódem PIN.

3. Stisknutím tlačítka OK (5) přejdete do hlavní nabídky.
4. Pomocí tlačítek se šipkami (4) vyberte „Nastavení“.
5. Potvrďte výběr tlačítkem OK (5).
6. Pomocí tlačítek se šipkami (4) vyberte „Datum a čas“.
7. Potvrďte výběr tlačítkem OK (5).
8. Změňte datum a čas pomocí tlačítek se šipkami (4). Na jednotlivé pozice lze přejít tlačítkem OK (5) (skok doprava).

Obnovení továrního nastavení

Resetováním přístroje na tovární nastavení se nevymažou osobní data, která byla uložena při navázání spojení s aplikací PARKSIDE. K smazání těchto dat viz *Odstranění přístroje z aplikace*, str. 233.

Postup (Obr. A)

1. Otevřete Cover (6).
2. Odblokujte displej (8) 4místným kódem PIN.
3. Stisknutím tlačítka OK (5) přejdete do hlavní nabídky.
4. Pomocí tlačítek se šipkami (4) vyberte „Nastavení“.
5. Potvrďte výběr tlačítkem OK (5).

- Pomocí tlačítek se šipkami (4) vyberte „Tovární nastavení“.
- Potvrďte výběr tlačítkem OK (5).
- Vraťte se do hlavní nabídky pomocí tlačítka Zpět (3).
Přístroj se vypne a resetuje se do továrního nastavení.

Přečtení pracovního deníku a protokolu chyb

(Obr. A)

- Otevřete Cover (6).
- Odblokujte displej (8) 4místným kódem PIN.
- Stisknutím tlačítka OK (5) přejdete do hlavní nabídky.
- Pomocí tlačítek se šipkami (4) vyberte „Nastavení“.
- Pomocí tlačítek se šipkami (4) vyberte „Informace“.
- Pomocí tlačítek se šipkami (4) vyberte „Protokol chyb“, resp. „Pracovní protokol“.
Zde lze přečíst pracovní deník a protokol chyb.
- Tlačítkem Zpět (3) se dostanete zpět do hlavní nabídky.

Kontrola/provedení aktualizace firmwaru

(Obr. A)

- Otevřete Cover (6).
- Odblokujte displej (8) 4místným kódem PIN.
- Stisknutím tlačítka OK (5) přejdete do hlavní nabídky.
- Pomocí tlačítek se šipkami (4) vyberte „Nastavení“.
- Pomocí tlačítek se šipkami (4) vyberte „Kontrola verze“.
Zkontroluje se, zda je k dispozici aktuálnější firmware. Pokud ano, načte se a automaticky nainstaluje.
- Tlačítkem Zpět (3) se dostanete zpět do hlavní nabídky.

Provoz

Zapnutí a vypnutí

Zapnutí (Obr. A)

- Stiskněte a podržte tlačítko START (1) cca 3 sekundy stisknuté, dokud se nerozsvítí displej (8).
- Zadejte 4místný kód PIN. V kapitole „Nastavení“ najdete, která tlačítka odpovídají kterým číslům.

Pokud jste zadali nesprávný kód PIN:

Počkejte cca 3 sekundy nebo stiskněte tlačítko OK (5), abyste mohli znovu zadat kód PIN. Pokud třikrát za sebou zadáte nesprávný kód PIN, displej se na 15 sekund zablokuje. Za každý další chybný kód PIN se doba zablokování zdvojnásobí.

- Stisknutím tlačítka OK (5) přejdete do hlavní nabídky.

Sekačka na trávu je nyní v pohotovostním režimu.

Vypnutí (Obr. A)

- Stiskněte a podržte tlačítko START (1) cca 3 sekundy stisknuté.

Přístroj se zastaví, když:

- stiskne se tlačítko STOP (9);
- nadzvedne se Cover (6);
- ztratí signál omezovacího kabelu a během 5 minut jej znovu nenajde;
- při sečení přesáhne omezovací kabel;
- uvízl mezi překážkami a potřebuje více než 10 sekund, aby vyjel ven;
- zvedne se.

Pokyny k práci

▲ UPOZORNĚNÍ! Nebezpečí zkratu. Přístroj nikdy nenechávejte pracovat za bouřky a nabíjecí stanici odpojte od elektrické sítě.

- Dodržujte ochranu proti hluku a místní předpisy.
- Doporučujeme nenechávat přístroj pracovat v dešti.
- Trávník smí dosahovat maximální výšky 40 mm. Pokud je trávník vyšší, může dojít k problémům při provozu.
- System sečení je chaotický. Proto přístroj používejte pravidelně, abyste dosáhli rovnoměrné trávníkové plochy.
- Před každým provozem zkontrolujte, zda se na trávníku (v pracovní oblasti) nena-

chází divoká zvěř, kameny nebo jiné překážky, a okamžitě je odstraňte.

- Přístroj není nutné spouštět ručně, pokud se nachází v nabíjecí stanici. Přístroj se spouští automaticky podle časového plánu.
- Má-li se přístroj uvést do provozu, musí být nabíjecí stanice připojena k napájení. V opačném případě se na stavovém indikátoru LED zobrazí chyba.
- Přístroj vyčistěte po každém použití (viz *Čištění, str. 240*).

Pokyny pro spuštění mimo časový plán

- Pokud je přístroj spuštěn mimo časový plán, pracuje podle nastavené pracovní doby.
- Spuštění z nabíjecí stanice vyžaduje kapacitu akumulátoru více než 70 %. V opačném případě se přístroj automaticky přepne do režimu nabíjení, dokud nebude kapacita vyšší než 90 %, a poté automaticky opustí nabíjecí stanici.
- Spuštění mimo nabíjecí stanici a uvnitř omezovacího kabelu vyžaduje kapacitu akumulátoru více než 30 %. Pokud je kapacita akumulátoru nižší/rovna 30 %, přístroj se automaticky vrátí do nabíjecí stanice.

Pokyny pro spuštění podle časového plánu

- Spuštění z nabíjecí stanice vyžaduje kapacitu akumulátoru 100 %. V opačném případě se přístroj přepne do režimu nabíjení, dokud kapacita akumulátoru nedosáhne 100 %.
- Spuštění mimo nabíjecí stanici a uvnitř omezovacího kabelu vyžaduje kapacitu akumulátoru více než 30 %. Pokud je kapacita akumulátoru nižší/rovna 30 %, přístroj se automaticky vrátí do nabíjecí stanice.

Ruční přerušení/spuštění pracovního cyklu

Přerušení práce (Obr. A)

1. Stiskněte tlačítko STOP (9) k zastavení přístroje při práci.
2. Přístroj je stále zapnutý, ale nůž (20) byl zastaven. Vypněte přístroj (viz *Zapnutí a vypnutí, str. 238*) nebo jej nechte, aby se sám přepnul do pohotovostního režimu.

Pokračování v práci (Obr. A)

1. Otevřete Cover (6).
2. Potvrďte pomocí tlačítka OK (5).
3. Odblokujte displej (8) 4místným kódem PIN.
4. Stiskněte tlačítko START (1).
5. Opět zavřete Cover (6). Přístroj spustí nastavený pracovní cyklus nebo pokračuje ve své dříve přerušené činnosti.

Sečení

Existují dva různé režimy:

- Ruční sečení
- Časový plán Sečení

Upozornění

- V obou režimech přístroj automaticky obě omezovací kabely jednou za každých sedm aktivovaných dnů a poseká tuto oblast.
- V závislosti na povaze trávy (výška, tloušťka) upraví přístroj rychlost sečení tak, aby byl zajištěn dobrý výsledek.
- Pokud se zobrazí porucha, můžete ji odstranit a potvrdit. Poté můžete zavřít Cover (6) a přístroj se do 30 sekund automaticky spustí.

Ruční sečení

Přístroj se spustí mimo časový plán.

Postup (Obr. A)

1. Otevřete Cover (6).
2. Odblokujte displej (8) 4místným kódem PIN.
3. Stiskněte tlačítko OK (5).
4. Stiskněte tlačítko START na 1 sekundu (1) pro **spuštění ručního sečení**.
5. Zavřete Cover (6).

Použití tlačítka STOP

Na displeji se zobrazí hlášení „Nouzové vypnutí“ a poté následující hlášení „Pokračovat v práci?“.

- **Pokračování v ručním sečení:**
Stiskněte tlačítko OK (5).
- **Ukončení ručního sečení:**
Stiskněte tlačítko Zpět (3).

Časový plán Sečení

Upozornění

- Pro spuštění režimu musí být přístroj v pohotovostním režimu (viz *Zapnutí a vypnutí, str. 238*).
- Přístroj se spustí automaticky z pohotovostního režimu v naplánovanou do-

bu, která byla naprogramovaná v časovém plánu (viz *Nastavení pracovní doby*, str. 231), pokud jsou splněny požadavky na spuštění. Tlačítko START (1) se **netiskne** dodatečně, jinak bude přístroj pracovat v ručním režimu, a ne podle časového plánu.

Použití tlačítka STOP

Na displeji se zobrazí hlášení „Nouzové vypnutí“ a poté následující hlášení „Pokračovat v práci?“.

- **Pokračování sečení:**
Stiskněte tlačítko OK (5).
- **Ukončení sečení:**
Stiskněte tlačítko Zpět (3).
V sečení se bude pokračovat až tehdy, když se dosáhne dalšího naprogramovaného času spuštění a jsou splněny startovací podmínky, nebo pokud spustíte ruční sečení.

Zpět k nabíjecí stanici

Přístroj se pohybuje podél omezovacího kabelu ve směru hodinových ručiček zpět do stanice.

Podmínky

Přístroj se automaticky vrátí do nabíjecí stanice, pokud je splněna alespoň jedna z následujících podmínek:

- Kapacita akumulátoru je 30 % nebo méně.
- Bylo dosaženo stanovené pracovní doby za den.
- Pracovní doba přesahuje půlnoc (přístroj přestane pracovat o půlnoci).
- Začíná pršet (péče o trávnik řízená povětrností).

Přístroj můžete do nabíjecí stanice poslat také ručně.

Postup (Obr. A)

Přístroj se nachází v pohotovostním režimu.

1. Stiskněte tlačítko nabíjecí stanice (2) na dobu 3 sekund.
Na displeji (8) se zobrazí „Ke spuštění zavřete Cover“.
2. Zavřete Cover (6).
Přístroj poté najede do nabíjecí stanice (21).

Přeprava

Přístroj vypněte a vyjměte akumulátor. Ujistěte se, zda se všechny pohyblivé díly zcela zastavily

Postup (Obr. I)

1. Přístroj vypněte (viz *Zapnutí a vypnutí*, str. 238).
2. Přístroj přenášejte za rukojeť (33) s noži (20) směřujícími od těla. Horní strana přístroje by měla směřovat k tělu.

Čištění, údržba a skladování

▲ VAROVÁNÍ! Nebezpečí zranění v důsledku neúmyslného spuštění přístroje. Chraňte se při údržbě a čištění. Vypněte přístroj a vyjměte akumulátor (36).

Opravné a údržbářské práce, které nejsou popsány v tomto návodu k obsluze, přenechte našemu servisnímu centru. Používejte pouze originální náhradní díly.

Čištění

▲ VAROVÁNÍ! Nebezpečí úrazu elektrickým proudem! Nikdy přístroj neostříkujte vodou.

Upozornění

Nebezpečí poškození. Chemické látky mohou poškodit plastové části přístroje. Nepoužívejte čisticí prostředky ani rozpouštědla.

Po provozu vyčistěte

- K čištění nepoužívejte tvrdé nebo špičaté předměty. Přístroj by se mohl poškodit.
- Povrch přístroje čistěte měkkým kartáčkem, štětcem nebo hadříkem.

Čištění nabíjecí stanice

(Obr. A/C/E/F)

1. Vyjměte přístroj z nabíjecí stanice (21).
2. Odpojte síťový zdroj (14) od napájení proudem.
3. Odmontujte nabíjecí zástrčku (15) od nabíjecí jednotky (22).
4. Odmontujte lustrovou svorku (18) s omezovacím kabelem (10) z nabíjecí jednotky (22).
5. Namontujte kryt (27) kontaktní zásuvky (30) a kryt (29) na přípojce nabíjecí zástrčky (31) (viz *Propojení vymezovacího kabelu s nabíjecí stanicí*, str. 227).
6. Odmontujte nabíjecí jednotku (22).

7. Odmontujte upevňovací šrouby (12). K tomu použijte přiložený klíč s vnitřním šestihranem (13).
8. Nabíjecí jednotku (22) opatrně očistěte měkkým hadříkem. Při silném znečištění můžete použít kartáč nebo mírně navlhčený hadřík. **Přípojky nabíjecí jednotky (22) nechte vyvedené ven.**
9. Nabíjecí stanici (21) opatrně očistěte měkkým hadříkem. Při silném znečištění můžete použít kartáč nebo mírně navlhčený hadřík.
10. Před provozem nechte základní desku (25) a nabíjecí jednotku (22) zcela vyschnout.
11. Namontujte nabíjecí jednotku (22) na základní desku (25) (viz *Montáž nabíjecí stanice*, str. 226).
12. Upevněte základní desku (25) (viz *Přípevnění nabíjecí stanice*, str. 228).
13. Znovu připojte omezovací kabel k nabíjecí jednotce (22) (viz *Propojení vymešovacího kabelu s nabíjecí stanicí*, str. 227).
14. Znovu připojte nabíjecí zástrčku (15) k nabíjecí jednotce (22) (viz *Propojení vymešovacího kabelu s nabíjecí stanicí*, str. 227).
15. Síťový zdroj (14) zapojte do napájení proudem.
16. Přístroj vyčistěte (viz *Čištění přístroje*, str. 241).
17. Postavte nebo odešlete přístroj zpět do nabíjecí stanice (21) (viz *Zpět k nabíjecí stanicí*, str. 240).

Čištění přístroje

(Obr. A/J)

1. Vyjměte přístroj z nabíjecí stanice (21).
2. Přístroj vypněte (viz *Zapnutí a vypnutí*, str. 238).
3. Vyjměte akumulátor (36) (viz *Vložení a vyjmutí akumulátoru*, str. 229).
4. Přístroj opatrně vyčistěte měkkým hadříkem. Při silném znečištění můžete použít kartáč nebo mírně navlhčený hadřík.
5. Před zahájením provozu nechte přístroj zcela vyschnout.
6. Vložte akumulátor (36) (viz *Vložení a vyjmutí akumulátoru*, str. 229).
7. Postavte nebo odešlete přístroj zpět do nabíjecí stanice (21) (viz *Zpět k nabíjecí stanicí*, str. 240).

Údržba



Odstranění blokovacího zařízení před údržbovými pracemi



Používejte ochranné rukavice

- Před každým použitím přístroje zkontrolujte případné zjevné vady, např. uvolněné, opotřebované nebo poškozené součásti.
 - Zkontrolujte kryty a ochranná zařízení, zda nejsou poškozena a zda jsou správně nasazena. Podle potřeby je vyměňte.
- Neručíme za škody způsobené našimi přístroji, pokud byly způsobeny kvůli neodborné opravě nebo v důsledku používání neoriginálních dílů nebo při používání v rozporu s určením.

Výměna nožů

Upozornění

- Je-li nůž tupý, lze jej v odborné dílně nechat nabrousit.
- Přístroj je vybaven otočnými noži. Pokud jsou nože na jedné straně tupé, můžete je otočit.
- Pokud jsou nože poškozené nebo nevyvážené, musí se vyměnit (*Náhradní díly a příslušenství*, str. 247).

Potřebné nástroje

- Klíč na šrouby (SW10)

Otočení nožů (Obr. I/J)

1. Přístroj otočte.
2. Vyjměte akumulátor (36) (viz *Vložení a vyjmutí akumulátoru*, str. 229).
3. Povolte šrouby nožů (19) na spodní straně přístroje.
4. Otočte nože (20) na druhou stranu.
5. Upevněte nože (20) opět pomocí šroubů nožů (19).
6. Vložte akumulátor (36) (viz *Vložení a vyjmutí akumulátoru*, str. 229).

Výměna nožů (Obr. I/J)

1. Přístroj otočte.
2. Vyjměte akumulátor (36) (viz *Vložení a vyjmutí akumulátoru*, str. 229).
3. Povolte šrouby nožů (19) na spodní straně přístroje.
4. Odstraňte staré nože (20).

- Upevněte nové nože (20) opět pomocí šroubů nožů (19).
- Vložte akumulátor (36) (viz *Vložení a vyjmutí akumulátoru, str. 229*).

Odstranění blokování

(Obr. I/J)

- Přístroj otočte.
- Vyjměte akumulátor (36) (viz *Vložení a vyjmutí akumulátoru, str. 229*).
- Povolte zablokování.
- Vložte akumulátor (36) (viz *Vložení a vyjmutí akumulátoru, str. 229*).

Skladování

Přístroj a příslušenství skladujte vždy:

- čisté
- suché
- chráněné před prachem
- mimo dosah dětí

Upozornění

- **Nezakrývejte** přístroj nylonovým vakem, protože by se mohla tvořit vlhkost a plísň.

- Před uskladněním přístroj vyčistěte (viz *Čištění, str. 240*).

Zimní přestávka

- Akumulátor uskladněte v částečně nabitém stavu. Stav nabití by se měl během delší doby skladování udržovat v rozmezí 40–60 %.
- Během delší doby skladování zkontrolujte cca každé 3 měsíce stav nabití akumulátoru a podle potřeby jej dobijte.
- Skladovací teplota akumulátoru je mezi 15 °C až 25 °C. Během skladování zabraňte extrémnímu chladu nebo teplu. Akumulátor tím ztratí výkon. Před delším uskladněním (např. zazimování) vyjměte akumulátor z přístroje.
- Odpojte nabíjecí stanici od omezovacího kabelu.
- Zaizolujte kontakty omezovacího kabelu lepicí páskou.
- Pokud budete po delším skladování přístroj znovu používat, vyčistěte kontakty akumulátoru na přístroji a nabíjecí hroty na nabíjecí stanici mosazným kartáčem, aby nedošlo k problémům s nabíjením.

Hledání chyb

Následující tabulka Vám pomůže odstranit malé poruchy:

Problém	Možná příčina	Odstranění chyby
Přístroj se nespustí	Akumulátor (36) není vložen	Vložte akumulátor (viz <i>Vložení a vyjmutí akumulátoru</i> , str. 229)
	Akumulátor (36) je vybitý	Nabijte akumulátor (viz samostatný návod k obsluze akumulátoru a nabíječky)
	Vadný motor	Obraťte se na servisní středisko. (viz <i>Servis</i> , str. 245)
	Omezovací kabel (10) není správně připojen nebo je vadný	Zkontrolujte indikátor LED (32) na nabíjecí stanici (21) 1. LED (32) bliká zeleně: omezovací kabel (10) poškozen nebo nesprávně připojen 2. LED (32) trvale svítí zeleně: omezovací kabel (10) správně připojen Zkontrolujte, zda je kabel +/- správně připojen k nabíjecí stanici (21) (viz <i>Propojení vymezeního kabelu s nabíjecí stanicí</i> , str. 227)
	Přístroj není umístěn v nabíjecí stanici (21) nebo uvnitř omezovacího kabelu (10)	Přístroj umístěte uvnitř nabíjecí stanice (21) nebo omezovacího kabelu (10)
	Tráva je příliš vysoká	<ul style="list-style-type: none"> Před prvním uvedením do provozu musí být tráva zkrácena na 40 mm. Nastavte větší výšku sečení (viz <i>Nastavení výšky sečení</i>, str. 228)
Motor se zastaví	Blokování cizími tělesy	Odstranění blokování (viz <i>Odstranění blokování</i> , str. 242)
Výsledky práce nejsou uspokojivé nebo motor pracuje jen ztěžka	Výška sečení je příliš nízká	Nastavte větší výšku sečení (viz <i>Nastavení výšky sečení</i> , str. 228)
	Nůž (20) je tupý	Nechte nůž (20) nabrousit nebo jej vyměňte (viz <i>Výměna nožů</i> , str. 241)
	Prostor pro nůž je ucpaný	Vyčistěte přístroj (viz <i>Čištění</i> , str. 240)
	Nůž (20) je namontován nesprávně	Namontujte nůž (20) správně (viz <i>Výměna nožů</i> , str. 241)

Problém	Možná příčina	Odstranění chyb
Nůž (20) se netočí	Nůž (20) je zablokovaný trávou	Odstraňte trávou (viz <i>Odstranění blokování</i> , str. 242)
	Šroub nože (19) je povoleno	Utáhněte šroub nože (19) (viz <i>Výměna nožů</i> , str. 241)
Abnormální zvuky, klapání nebo vibrace	Šroub nože (19) je povoleno	Utáhněte šroub nože (19) (viz <i>Výměna nožů</i> , str. 241)
	Nůž (20) je poškozen	Vyměňte nůž (20) (viz <i>Výměna nožů</i> , str. 241)
Přístroj vyjede z omezení	Chyba položení: Rohy 90° mohou vést ke ztrátě signálu	Položte rohy do kruhu nebo s úhlem 45° (viz <i>Položení omezovacího kabelu</i> , str. 226)
	Omezovací kabel (10) není správně připojen nebo je vadný	Zkontrolujte indikátor LED (32) na nabíjecí stanici (21) 1. LED (32) bliká zeleně: omezovací kabel (10) poškozen nebo nesprávně připojen 2. LED (32) trvale svítí zeleně: omezovací kabel (10) správně připojen Zkontrolujte, zda je kabel +/- správně připojen k nabíjecí stanici (21) (viz <i>Propojení vymezení kabelu s nabíjecí stanici</i> , str. 227)
	Stoupání/klesání v oblasti omezovacího kabelu (10) příliš vysoké.	Přístroj je schopen pohybovat se ve stoupání/klesání max. 25° (47 %). Ve vzdálenosti 30 cm od omezovacího kabelu (10) by mělo být max. stoupání 35 %. Ve vzdálenosti 40 cm od omezovacího kabelu (10) by mělo být max. klesání 17 %. (viz <i>Položení omezovacího kabelu</i> , str. 226)
Nabíjecí stanice (21) není instalována podle údajů, může to vést k rušení signálu.	V najížděcí oblasti nabíjecí stanice (21) musí být omezovací kabel (10) položen rovně v délce nejméně 2 m a za nabíjecí stanici (21) rovně v délce nejméně 1 m. Síťový zdroj (14) a omezovací kabel (10) obecně nesmí být položeny jako smyčky a nesmí být uloženy v blízkosti nabíjecí stanice (21). (viz <i>Umístění nabíjecí stanice</i> , str. 226)	

Likvidace/ochrana životního prostředí

Vyjměte akumulátor z přístroje a přístroj, akumulátor, příslušenství a obal odevzdejte k ekologické recyklaci.



Elektrická zařízení nepatří do domácího odpadu.

Symbol přeškrtnuté popelnice na kolečkách znamená, že tento výrobek nesmí být po skončení své životnosti likvidován jako netříděný komunální odpad.

Směrnice 2012/19/EU o odpadních elektrických a elektronických zařízeních (OEEZ):

Spotřebitelé jsou ze zákona povinni recyklovat elektrická a elektronická zařízení na konci jejich životnosti způsobem šetrným k životnímu prostředí. Tímto způsobem je zajištěna recyklace šetrná k životnímu prostředí a šetřící zdroje.

V závislosti na tom, jak je vše implementováno ve vnitrostátním právu, máte následující možnosti:

- vrátit v prodejně,
- odevzdat na oficiálním sběrném místě,
- zaslat zpět výrobci/distributorovi.

Tento stav se netýká příslušenství starých přístrojů a pomocných prostředků bez elektrických součástí.

Akumulátory zlikvidujte ekologickým způsobem



Akumulátor neodhazujte do domovního odpadu ani do ohně (nebezpečí exploze) či do vody. Poškozené akumulátory mohou při úniku jedovatých výparů či kapalin poškodit životní prostředí a zdraví osob.

Jste povinni zlikvidovat vadné nebo vysloužilé akumulátory ekologickým způsobem.

- Akumulátory neotevírejte a vyhýbejte se mechanickému poškození. Hrozí nebezpečí zkratu, přičemž se mohou uvolňovat výpary dráždivé dýchací cesty.
- Z bezpečnostních důvodů je třeba akumulátory před likvidací vybit.
- Póly přelepte lepicí páskou, aby nedošlo ke zkratu.

- Akumulátory zlikvidujte přes obchod nebo sběrné místo.

Poškozené akumulátory

S akumulátory poškozenými zvenčí zacházejte obzvláště opatrně!

- Poškozených akumulátorů se nedotýkejte holými rukama.
- Pokud póly nemůžete přelepit lepicí páskou, vložte akumulátory jednotlivě do plastového sáčku.
- Poškozené akumulátory vložte jednotlivě do nehořlavé, uzavíratelné nádoby, kterou lze ještě naplnit pískem.
- Poškozené akumulátory odevzdejte do sběrného místa s odborným personálem.

Upozornění k likvidaci zeleného odpadu

Nevyhazujte posečenou trávu do popelnice na odpadky, ale odevzdejte ji pro kompostování nebo ji rozdělte jako mulčovací vrstvu pod křoviny a stromy.

Servis

Záruka

Vážení zákazníci,

na tento výrobek získáváte záruku 3 let od data zakoupení. V případě závad na tomto výrobku máte nárok na zákonná práva vůči prodejci tohoto výrobku. Tato zákonná práva nejsou omezena níže uvedenou zárukou.

Záruční podmínky

Záruční doba začíná datem nákupu. Dobře uschovejte originální pokladní doklad. Tento doklad je potřebný jako doklad o koupi. Dojde-li k vadě materiálu nebo výrobní vadě během tří let od data nákupu tohoto výrobku, opravíme nebo vyměníme Vám výrobek podle našeho uvážení zdarma. Toto záruční plnění vyžaduje, aby vadný výrobek a doklad o koupi (pokladní doklad) byly předloženy během tříleté lhůty a bylo stručně písemně popsáno, o jakou závadu se jedná a kdy k ní došlo.

Pokud je vada kryta naší zárukou, obdržíte zpět opravený nebo nový výrobek. S opravou nebo výměnou výrobku nezačne plynout nová záruční doba.

Záruční doba a zákonné nároky z vad

Záruční doba se záručním plněním neprodlouží. To platí také pro vyměněné a opravené díly. Jakákoli poškození nebo vady, které se již v době nákupu vyskytly, je nutné nahlásit ihned po vybalení. Opravy provedené po uplynutí záruční doby jsou za poplatek.

Rozsah záruky

Výrobek byl pečlivě vyroben podle přísných směrnic pro jakost a před dodáním pečlivě zkontrolován.

Záruční plnění platí pro vady materiálu nebo výrobní vady. Tato záruka se nevztahuje na díly výrobku, které jsou vystaveny běžnému opotřebení, a lze je proto považovat za opotřebitelné součásti (např. nůž) nebo za poškození křehkých částí.

Tato záruka zaniká, pokud je výrobek poškozen, nesprávně používán nebo není udržován. Pro správné používání výrobku se musí přesně dodržovat všechny pokyny uvedené v návodu k obsluze. Je nutné se bezpodmínečně vyvarovat použití a jednání, které nejsou v tomto návodu k obsluze doporučovány nebo před nimiž se varuje.

Výrobek je určen pouze pro soukromé použití a není určen ke komerčnímu používání. Záruka zaniká v případě hrubého a nesprávného zacházení, použití násilí a zásahů, které nebyly provedeny naší autorizovanou servisní pobočkou.

Vyřízení v záručním případě

V zájmu rychlého zpracování Vašeho požadavku postupujte podle následujících pokynů:

- Pro všechny dotazy si připravte doklad o koupi a číslo položky (např. IAN 489487_2501) jako doklad o nákupu.
- Číslo položky naleznete na typovém štítku na výrobku, na rytině na výrobku, na titulní straně návodu k obsluze (vlevo dole) nebo na nálepce na zadní nebo spodní straně výrobku.
- Pokud se vyskytnou funkční chyby nebo jiné závady, nejprve kontaktujte níže uvedené servisní středisko **telefonicky** nebo použijte náš **kontaktní formulář**, který najdete na stránkách *parkside-diy.com* v kategorii **Servis**.
- Po konzultaci s naším servisním střediskem můžete bezplatně zaslat vadný výrobek na adresu služby, kterou jste obdrželi, s příloženým dokladem o koupi (účtenkou), s uvedením povahy vady a kdy k ní

došlo. K zamezení problémů s přijetím a dalším nákladům je bezpodmínečně nutné používat pouze adresu, která Vám byla oznámena. Ujistěte se, že zásilka není zaslaná nevyplaceně, není objemným zbožím, exprem nebo jiným speciálním nákladem. Zašlete výrobek včetně veškerého příslušenství dodaného při nákupu a zajistěte, aby přepravní obal byl dostatečně bezpečný.



Na stránkách *parkside-diy.com* můžete nahlížet do těchto a mnoha dalších příruček a stahovat je. S tímto QR kódem se dostanete přímo na *parkside-diy.com*. Vyberte svou zemi a vyhledejte pomocí vyhledávací masky návody k obsluze. Zadáním čísla položky (IAN) 489487_2501 můžete otevřít svůj návod k obsluze.

Oprávérenská služba

Pro opravy, **kteřé nepodléhají záruce**, se obraťte na servisní středisko. Tam Vám rádi poskytneme odhad nákladů.

- Můžeme přijímat pouze přístroje, které byly při zaslání dostatečně zabaleny a ofrankovány.
Upozornění: Zašlete Váš přístroj vyčištěný a s odkazem na závadu na adresu uvedenou v servisním středisku.
- Nepřijmou se přístroje zasláné neopraveně, přístroje zasílané jako objemné zboží nebo expres zasláné přístroje nebo přístroje odeslané jinou speciální dopravou.
- Vaše odeslané vadné přístroje zlikvidujeme bezplatně.

Service-Center

Servis Česko
Tel.: 8000 23611
Kontaktní formulář na
parkside-diy.com
IAN 489487_2501

Dovozce

Upozorňujeme, že následující adresa není servisní adresou. Nejprve kontaktujte výše uvedené servisní středisko.

Grizzly Tools GmbH & Co. KG
Stockstädter Str. 20
63762 Großostheim
NĚMECKO
www.grizzlytools.de

Náhradní díly a příslušenství

Náhradní díly a příslušenství jsou k dostání na webových stránkách

www.grizzlytools.shop. Pokud máte problémy při objednání, kontaktujte nás prostřednictvím našeho online obchodu. V případě dalších dotazů se obraťte na: *Service-Center, str. 247*

Poz. č.	Název	Obj. č.
10	omezovací kabel	92000058
11	háček	92000065
12	upevňovací šrouby	92000110
14/15	síťový zdroj/ nabíjecí zástrčka	92000071
20/19	náhradní nůž /Náhradní šroub	92000041
22	nabíjecí jednotka	92000070
25	základní deska	92000108

Překlad původního EU prohlášení o shodě

Výrobek: **Smart robotická sekačka**

Model: **PAMRS 1000 A1**

Sériové číslo: 000001–014000

Výše popsaný předmět prohlášení je ve shodě s příslušnými harmonizačními právními předpisy Unie:

**2006/42/EC • 2014/30/EU • 2000/14/EC & 2005/88/EC
• 2011/65/EU & (EU) 2015/863 • 2014/53/EU**

Výše popsaný předmět prohlášení je ve shodě se směrnicí Evropského parlamentu a Rady 2011/65/EU ze dne 8. června 2011 o omezení používání některých nebezpečných látek v elektrických a elektronických zařízeních.

Pro zajištění shody byly použity následující harmonizované normy a národní normy a předpisy:

**EN 62233:2008 • EN IEC 63000:2018
EN 62311:2008 • EN 60335-1:2012/A15:2021
EN 50636-2-107:2015/A3:2021 • EN 50665:2017
EN IEC 55014-1:2021 • EN IEC 55014-2:2021
EN 301 489-1 V2.2.3:2019 • EN 301 489-3 V2.3.2:2023
Final Draft EN 301 489-17 V3.3.0:2024
EN 300 328 V2.2.2 (2019-07) • EN 50663:2017 • EN 303 447 V1.3.1 (2022-04)**

V souladu se směrnicí 2000/14/EC týkající se emisí hluku se potvrzuje následující:

Hladina akustického výkonu (L_{WA})

- změřená: 63,8 dB;

- zaručená: 66 dB

Použitý postup posuzování shody podle 2000/14/EC, příloha VI.

Oznámený subjekt: TÜV SÜD Product Service GmbH • NB: 0123 • Ridlerstraße 65 • 80339 München • Deutschland

Toto prohlášení o shodě vydal na vlastní odpovědnost výrobce:



Grizzly Tools GmbH & Co. KG
Stockstädter Str. 20
63762 Großostheim
NĚMECKO
05.09.2025

Christian Frank
Zplnomocněný zástupce dokumentace

Překlad původního EU prohlášení o shodě

Výrobek: **síťový zdroj**

Model: **SF-20**

IAN 489487_2501

Výše popsaný předmět prohlášení je ve shodě s příslušnými harmonizačními právními předpisy Unie:

2014/30/EU • 2014/35/EU • 2011/65/EU* & (EU) 2015/863

Výše popsaný předmět prohlášení je ve shodě se směrnicí Evropského parlamentu a Rady 2011/65/EU ze dne 8. června 2011 o omezení používání některých nebezpečných látek v elektrických a elektronických zařízeních.

Pro zajištění shody byly použity následující harmonizované normy a národní normy a předpisy:

**EN IEC 61558-1:2019 • EN 61558-2-16:2009/A1:2013
EN IEC 55014-1-2021 • EN IEC 55014-2-2021 • EN IEC 63000:2018
EN IEC 61000-3-2:2019/A1:2021 • EN 61000-3-3:2013/A2:2021**

Toto prohlášení o shodě vydal na vlastní odpovědnost výrobce:



Grizzly Tools GmbH & Co. KG
Stockstädter Str. 20
63762 Großostheim
NĚMECKO
05.09.2025

Christian Frank
Zplnomocněný zástupce dokumentace

Obsah

Úvod	250	Načítanie pracovného protokolu a protokolu chýb.....	271
Používanie na určený účel.....	251	Kontrola/vykonanie aktualizácie firmvéru.....	271
Rozsah dodávky/Príslušenstvo.....	251	Prevádzka	271
Prehľad.....	251	Zapnutie a vypnutie.....	271
Opis funkcie.....	252	Pracovné pokyny.....	271
Technické údaje.....	252	Manuálne prerušenie/spustenie pracovného cyklu.....	272
Bezpečnostné pokyny	252	Späť do nabíjacej stanice.....	273
Význam bezpečnostných pokynov.....	252	Preprava	273
Piktogramy a symboly.....	253	Čistenie, údržba a skladovanie	273
Všeobecné bezpečnostné upozornenia pre elektrické náradie.....	254	Čistenie.....	273
Bezpečnostné pokyny pre kosačku na trávu.....	256	Údržba.....	274
Zostatkové riziká.....	257	Skladovanie.....	275
Inštalácia	258	Vyhľadávanie chýb	276
Potrebné náradie a pomocné prostriedky.....	258	Likvidácia/ochrana životného prostredia	278
Upevnenie sieťového zdroja.....	258	Akumulátory zlikvidujte ekologicky.....	279
Montáž nabíjacej stanice.....	258	Pokyny na likvidáciu zeleného odpadu.....	279
Umiestnenie nabíjacej stanice.....	258	Servis	279
Položenie obmedzovacieho kábla.....	258	Garancia.....	279
Spojenie obmedzovacieho kábla a nabíjacej stanice.....	260	Opravný servis.....	280
Zafixovanie nabíjacej stanice.....	260	Service-Center.....	280
Príprava	260	Importér.....	280
Nastavenie výšky kosenia.....	260	Náhradné diely a príslušenstvo	281
Nabíjanie.....	261	Preklad originálneho vyhlásenia o zhode EÚ	281
Uvedenie do prevádzky	262	Preklad originálneho vyhlásenia o zhode EÚ	282
Ovládacie prvky.....	262	Rozložený pohľad	391
Zapnutie prístroja.....	263	Úvod	
Zmena PIN-u.....	263	Srdečne vám blahoželáme ku kúpe vašej novej kosačky na trávu (v nasledujúcej časti nazývanej prístroj alebo elektrické náradie). Rozhodli ste sa tým pre vysoko kvalitný prístroj. Tento prístroj bol počas výroby skontrolovaný vzhľadom na kvalitu a podrobný výrobný kontrolu. Tým je zabezpečená funkčná schopnosť prístroja.	
Stanovenie časového plánu.....	264		
Vymazanie časového plánu.....	264		
Nastavenie pracovných časov.....	264		
Nastavenie sekundárnej oblasti.....	264		
Bodový režim/kosiť pevný bod.....	265		
Nastavenie dažďového senzora.....	265		
Zastavenie noža pri spätnom chode.....	266		
Aplikácia Parkside	266		
Odstráňte prístroj z aplikácie.....	266		
Prehlásenie o ochrane osobných údajov.....	266		
Nastavenie	266		
Menu na displeji.....	267		
Stavové hlásenia na displeji.....	267		
Nastavenie jazyka.....	270		
Nastavenie dátumu a času.....	270		
Obnovenie výrobných nastavení.....	270		



Návod na obsluhu je súčasťou tohto prístroja. Obsahuje dôležité pokyny pre bezpečnosť, používanie a likvidáciu. Starostlivo si prečítajte návod na obsluhu. Oboznámte sa s ovládacími dielmi a správnym používaním

prístroja. Prístroj používajte iba ako je opísané a na uvedené oblasti použitia. Návod na obsluhu si dobre uschovajte a pri odovzdávaní prístroja tretej osobe dodajte tiež všetky podklady.

Používanie na určený účel

Prístroj je určený výlučne na nasledujúce používanie:

- Kosenie trávnikov a zatrávnených plôch pre domácnosti.

Je zakázané používať prístroj v daždi alebo vlhkom prostredí.

Prístroj je určený na používanie dospelými osobami. Mladiství starší ako 16 rokov môžu prístroj používať len pod dohľadom.

Každé iné používanie, ktoré nie je v tomto návode na obsluhu výslovne povolené, môže predstavovať vážne nebezpečenstvo pre používateľa a viesť k škodám na prístroji. Obsluhujúca osoba alebo používateľ je zodpovedný za zranenia iných ľudí alebo poškodenia ich majetku. Prístroj je určený na použitie pre domácich majstrov. Nie je koncipovaný na trvalé komerčné nasadenie. Pri komerčnom používaní záruka zaniká. Výrobca neručí za škody, ktoré vzniknú v dôsledku používania v rozpore s určením alebo nesprávnej obsluhy.

Prístroj je súčasťou série **X 20 V TEAM** a môže sa prevádzkovať s akumulátorom série **X 20 V TEAM**. Akumulátory série **X 20 V TEAM** sa smú nabíjať iba s nabíjačkami série **X 20 V TEAM**.

Rozsah dodávky/Príslušenstvo

Vybalte prístroj a skontrolujte rozsah dodávky.

Obalový materiál riadne zlikvidujte.

- Smart robotická kosačka
- Obmedzovací kábel (200 m)
- 6x Upevňovacie skrutky
- 350x háčik
- kľúč s vnútorným šesťhranom
- Nabíjacia stanica (Nabíjacia jednotka/Základná doska)
- 4x Skrutka
- Svorka svietidla
- 3x Náhradný nôž,
- 3x Náhradná skrutka
- Sieťová jednotka, Nabíjacia zástrčka
- akumulátor
- Preklad pôvodného návodu na použitie

Prehľad



Obrázky prístroja nájdete na prednej a zadnej vyklápacej strane.

(Obr A)

- 1 Tlačidlo Štart
- 2 Tlačidlo Nabíjacia stanica
- 3 Tlačidlo Späť
- 4 Tlačidlá so šípkou
- 5 Tlačidlo OK
- 6 Kryt
- 7 otočné koliesko
- 8 Displej
- 9 Tlačidlo STOP
- 10 Obmedzovací kábel
- 11 háčik
- 12 Upevňovacie skrutky
- 13 kľúč s vnútorným šesťhranom
- 14 Sieťová jednotka
- 15 Nabíjacia zástrčka
- 16 Skrutka (Nabíjacia jednotka)
- 17 Ochranný strmeň
- 18 Svorka svietidla
- 19 Skrutka noža
- 20 Nôž
- 21 Nabíjacia stanica
- 22 Nabíjacia jednotka
- 23 Nabíjacie hroty
- 24 Indikátor (Pracovná oblasť)
- 25 Základná doska

(Obr D)

- 26 drážka

(Obr E)

- 27 Kryt (Kontaktná zdierka)
- 28 Blokovanie (Kryt Kontaktná zdierka)
- 29 Kryt (Prípojka Nabíjacia zástrčka)
- 30 Kontaktná zdierka
- 31 Prípojka Nabíjacia zástrčka

(Obr G)

- 32 LED

(Obr H)

- 33 Rukoväť na prenášanie

(Obr J)

- 34 Kryt (akumulátor)
- 35 odblokovanie akumulátora
- 36 akumulátor
- 37 Priehradka na akumulátor

Opis funkcie

Prístroj má plastový kryt s elektromotorom. Rezací nástroj sa otáča rovnoobežne s 8-stupňovou rovinou rezu.

Funkcia prvkov obsluhy je uvedená v nasledujúcich opisoch.

Technické údaje

Smart robotická kosačka . PAMRS 1000 A1

Napätie motora U 20 V ~
 Druh ochrany IPX4

Voľnoobežné otáčky n_1 3100 min⁻¹

Šírka kosenia 22 cm

Výška kosenia 25-60 mm

Hmotnosť bez akumulátora ≈ 8,8 kg

Hladina akustického tlaku (L_{pA})
 59,9 dB; $K_{pA}=1,88$ dB

Hladina akustického výkonu (L_{WA})

– zaručená 66 dB

– odmeraná 63,8 dB; $K_{WA}=1,88$ dB

– odmeraná 63,8 dB; $K_{WA}=1,88$ dB

Nabíjacia stanica ST-101

Vstupné napätie 22 V ~, 2,5 A

Výstupné napätie 21 V ~, 2,4 A

Druh ochrany IPX4

Hmotnosť 2,3 kg

Sieťová jednotka SF-20

Vstupné napätie

..... 220-240 V ~, 50/60 Hz, 1,5 A

Výstupné napätie 22,0 V ~, 2,5 A

Frekvenčné pásmo obmedzovacieho kábla

..... 100 Hz-148,5 kHz

Maximálny vysielač výkon obmedzovacieho kábla

..... 50 dBa/ 10 m

Frekvenčné pásmo Wi-Fi .. 2400-2483,5 MHz

Maximálny vysielač výkon WLAN 19 dBm

Frekvenčné pásmo Bluetooth-Wi-Fi

..... 2400-2483,5 MHz

Maximálny vysielač výkon Bluetooth .. 8 dBm

Druh ochrany IP65

Vonkajšia teplota t_a 50 °C

Hodnoty hluku a vibrácií boli stanovené v súlade s normami a predpismi uvedenými vo vyhlásení o zhode.

Uvedené celkové hodnoty vibrácií a uvedené hodnoty emisií hluku boli namerané podľa normovaného skúšobného postupu a môžu sa použiť na porovnanie jedného elektrického náradia s druhým. Uvedené celkové hodnoty vibrácií a uvedené hodnoty emisií hluku sa môžu použiť aj na predbežný odhad zaťaženia.

X 20 V TEAM

Prístroj je súčasťou série **X 20 V TEAM** a môže sa prevádzkovať s akumulátormi série **X 20 V TEAM**. Akumulátory série **X 20 V TEAM** sa smú nabíjať iba s nabíjačkami série **X 20 V TEAM**.

Odporúčame vám prevádzkovať tento prístroj výlučne s nasledujúcimi akumulátormi: PAP 20 B1, PAP 20 B3, Smart PAPS 204 A1, Smart PAPS 208 A1

Odporúčame vám nabíjať tieto akumulátory výlučne s nasledujúcimi nabíjačkami: PLG 20 A3, PLG 20 A4, PLG 20 C1, PLG 20 C2, PLG 20 C3, PLG 201 A1, PDSLGL 20 A1, PDSLGL 20 B1, PDSLGL 20 B2, PLGS 2012 A1

Technické údaje akumulátora a nabíjačky: Pozri samostatný návod.

Bezpečnostné pokyny

Tento odsek sa zaoberá základnými bezpečnostnými pokynmi pri používaní prístroja.

▲ VAROVANIE! Poškodenia zdravia osôb a vecné škody v dôsledku neodbornej manipulácie s akumulátorom. Dodržiavajte bezpečnostné pokyny a pokyny k nabíjaniu a správne použitiu v návode na obsluhu vášho akumulátora a nabíjačky série **X 20 V TEAM**. Podrobnejší opis k nabíjaniu a ďalšie informácie nájdete v samostatnom návode na obsluhu.

Význam bezpečnostných pokynov

▲ NEBEZPEČENSTVO! Keď tento bezpečnostný pokyn nebudete dodržiavať, nastane úraz. Následkom je ťažké telesné poranenie alebo smrť.

▲ VAROVANIE! Keď tento bezpečnostný pokyn nebudete dodržiavať, môže nastať úraz. Následkom je možné telesné poranenie alebo smrť.

▲ OPATRNE! Keď tento bezpečnostný pokyn nebudete dodržiavať, nastane úraz. Ná-

sledok je možné ľahké alebo stredne ťažké telesné poranenie.

UPOZORNENIE! Keď tento bezpečnostný pokyn nebudete dodržiavať, nastane úraz. Následkom sú možné vecné škody.

Piktogramy a symboly

Piktogramy na prístroji



VAROVANIE: Pred prevádzkou stroja si prečítajte návod na obsluhu!



VÝSTRAHA: Pred vykonávaním prác na stroji alebo pred jeho zdvihnutím odoberte blokovacie zariadenie!



VÝSTRAHA: Pri prevádzke stroja dodržiavajte zodpovedajúcu bezpečnostnú vzdialenosť!



VÝSTRAHA: Nevozte sa na prístroj!



POZOR: Nedotýkajte sa otáčajúcich sa nožov



POZOR: Prístroj neprevádzkujte v daždi!



Pozor! Dobež rezacieho nástroja



Okolostojace osoby a deti sa musia zdržiavať mimo dosahu prístroja.



Prístroj nikdy nestriekajte vodou!



Nebezpečenstvo! Ruky a nohy majte mimo dosahu



Garantovaná hladina akustického výkonu L_{WA} v dB(A)



Okruh kosenia



Trieda ochrany III



Elektrické prístroje nepatria do domového odpadu.



Nastavenie výšky kosenia



Displej

Piktogramy na nabíjacej stanici



Prečítajte si návod na obsluhu



nabíjačka (SF-20)



Elektrické prístroje nepatria do domového odpadu.



Nabíjacia stanica Prípojka



LED Nabíjacia stanica

Piktogramy na sieťovom zdroji



Prečítajte si návod na obsluhu



Pozor!



Trieda ochrany II (dvojitá izolácia)



Uzatvorený bezpečnostný transformátor odolný proti skratu

 nabíjačka (SF-20)

 Poistka prístroja

 Spínaný sieťový zdroj

 Elektrické prístroje nepatria do domového odpadu.

Piktogramy v návode na obsluhu

 Používajte ochranné rukavice

Všeobecné bezpečnostné upozornenia pre elektrické náradie

▲ VAROVANIE! Prečítajte si všetky bezpečnostné upozornenia, pokyny, špecifikácie a pozrite si ilustrácie dodané s týmto elektrickým náradím. Nedodržanie ktoréhokoľvek z pokynov uvedených nižšie môže mať za následok úraz elektrickým prúdom, požiar a/alebo ťažké poranenie. **Tieto upozornenia a pokyny starostlivo uschovajte na budúce použitie.**

Pojem „elektrické náradie“ používaný v nasledujúcom texte sa vzťahuje na elektrické náradie napájané zo siete (s prírodným káblom) a na elektrické náradie napájané akumulátorom (bez prírodného kábla).

1. BEZPEČNOSŤ NA PRACOVISKU

- Pracovisko vždy udržiavajte čisté a dobre osvetlené.** Ak je na pracovisku neporiadok a je neosvetlené, môžu vzniknúť pracovné úrazy.
- Nepoužívajte elektrické náradie vo výbušnom prostredí, napr. tam, kde sa nachádzajú horľavé kvapaliny, plyny alebo prach.** Elektrické náradie vytvára iskry, ktoré by mohli zapáliť prach alebo výpary.
- Nedovoľte deťom a iným nepovolaným osobám priblížiť sa k vám, keď používate elektrické náradie.** Ak by ste sa nesústredili, môžete stratiť kontrolu nad náradím.

2. ELEKTRICKÁ BEZPEČNOSŤ

- Zástrčka na prírodnom kábli elektrického náradia sa musí zapojiť do zodpovedajúcej zásuvky. Zástrčku nija-**

kým spôsobom neupravujte. S uzemneným elektrickým náradím nepoužívajte žiadne zástrčkové adaptéry. Neupravované zástrčky a vhodné zásuvky znižujú riziko úrazu elektrickým prúdom.

- Vyhýbajte sa telesným kontaktom s uzemnenými povrchmi, ako sú potrubia, vykurovacie telesá, sporáky a chladničky.** Ak je vaše telo uzemnené, hrozí zvýšené riziko úrazu elektrickým prúdom.
- Nevystavujte elektrické náradie dažďu ani vlhkosti.** Vniknutie vody do elektrického náradia zvyšuje riziko úrazu elektrickým prúdom.
- Nepoužívajte prírodný kábel na iné než určené účely.** Prírodný kábel nikdy nepoužívajte na nosenie elektrického náradia, elektrické náradie zaň neťahajte ani ho zaň nevyberajte zo zásuvky. Prírodný kábel udržiavajte mimo dosahu tepla, oleja, ostrých hrán alebo pohyblivých častí. Poškodené alebo zamotané prírodné káble zvyšujú riziko úrazu elektrickým prúdom.
- Keď pracujete s elektrickým náradím vonku, použite predlžovací kábel vhodný do vonkajšieho prostredia.** Použitie predlžovacieho kábla do vonkajšieho prostredia znižuje riziko úrazu elektrickým prúdom.
- Ak s elektrickým náradím musíte pracovať vo vlhkom prostredí, použite napájanie chránené prúdovým chráničom (RCD).** Použitie prúdového chrániča znižuje riziko úrazu elektrickým prúdom.

3. BEZPEČNOSŤ OSÔB

- Sústreďte sa na to, čo robíte, a s elektrickým náradím pracujte uvážlivo.** Elektrické náradie nepoužívajte, keď pocítujete únavu, ste pod vplyvom drog, alkoholu alebo liekov. Aj krátko nepozornosť pri používaní elektrického náradia môže zapríčiniť vážne zranenie.
- Používajte osobné ochranné prostriedky. Vždy používajte ochranné okuliare.** Používanie ochranných prostriedkov, ako je maska proti prachu, protišmyková bezpečnostná obuv, prilba alebo chrániče sluchu, v závislosti od príslušných podmienok, znižuje riziko zranenia.
- Zabráňte neúmyselnému zapnutiu elektrického zariadenia. Pred pripojením elektrického náradia k napájaniu**

- a/alebo vložení akumulátora, zdvíhaním alebo prenášaním elektrického náradia dbajte na to, aby bol spínač vo vypnutej polohe. Ak prenášate elektrické náradie a máte prst na spínači alebo privediete energiu do elektrického náradia, ktoré má zapnutý spínač, môže to spôsobiť nehodu.
- d) **Pred zapnutím elektrického náradia odstráňte nastavovací nástroj alebo kľúč na skrutky.** Kľúč alebo nastavovací nástroj pripevnený k otáčajúcej sa časti elektrického náradia môže spôsobiť zranenie.
 - e) **Nenačahujte sa. Vždy stojte pevne a udržiavajte rovnováhu.** Elektrické náradie tak budete mať v nepredvídaných situáciách lepšie pod kontrolou.
 - f) **Majte oblečený vhodný odev. Nenoste voľné oblečenie ani šperky. Vlasmi ani odevom sa nepribližujte k pohyblivým častiam.** Pohyblivé časti by mohli zachytiť voľné oblečenie, šperky alebo dlhé vlasy.
 - g) **Ak je k elektrickému náradiu možné pripojiť zariadenia na odsávanie a zachytávanie prachu, pripojte ich a dbajte na ich správne používanie.** Používanie zachytávania prachu znižuje nebezpečenstvo, ktoré so sebou prach prináša.
 - h) **Hoci elektrické náradie často používate, a tak ho dobre poznáte, dávajte si stále pozor a neprehliadajte zásady bezpečného používania elektrického náradia.** Nedbalosť môže viesť v zlomku sekundy k vážnym zraneniam.
- #### 4. POUŽÍVANIE A STAROSTLIVOSŤ O ELEKTRICKÉ NÁRADIE
- a) **Elektrické náradie nepreťažujte. Používajte elektrické náradie vhodné na daný typ práce.** Vďaka použitiu vhodného elektrického náradia v súlade s účelom, na ktorý bolo vyrobené, sa vám bude pracovať lepšie a práca bude bezpečnejšia.
 - b) **Elektrické náradie nepoužívajte, ak sa spínačom nedá zapnúť a vypnúť.** Elektrické náradie, ktoré sa pomocou spínača nedá ovládať, nie je bezpečné a musíte ho dať opraviť.
 - c) **Skôr, ako budete elektrické náradie nastavovať, meniť jeho príslušenstvo alebo ho odložíte, vytiahnite zástrčku z napájania a/alebo z neho vysuňte akumulátor, ak je to možné.** Takéto preventívne opatrenia znížia riziko neúmyselného zapnutia elektrického náradia.
 - d) **Ak elektrické náradie nepoužívate, odložte ho mimo dosahu detí a nedovoľte osobám, ktoré ho nevedia používať alebo nie sú oboznámené s týmito pokynmi, elektrické náradie používať.** Elektrické náradie je nebezpečné, ak ho používajú neskúsené osoby.
 - e) **Elektrické náradie a príslušenstvo udržiavajte v dobrom stave. Skontrolujte, či nie sú pohyblivé časti v nesprávnej polohe alebo zaseknuté, či nie sú niektoré časti poškodené alebo či niečo nebráni chodu elektrického náradia. Ak je elektrické náradie poškodené, nepoužívajte ho, kým nebude opravené.** Veľa nehôd je spôsobených nedostatčnou údržbou elektrického náradia.
 - f) **Rezné nástroje udržiavajte ostré a čisté.** Keď sa rezné nástroje dobre udržiavajú a majú ostré rezné hrany, je menšia pravdepodobnosť, že sa zaseknú, a ľahšie sa s nimi pracuje.
 - g) **Elektrické náradie, príslušenstvo, vložené nástroje atď. používajte podľa týchto pokynov. Pri používaní zohľadnite pracovné podmienky a vykonávanú prácu.** Používanie elektrického náradia na inú prácu, než na ktorú sú určené, môže viesť k nebezpečným situáciám.
 - h) **Rukoväti a úchopové plochy udržiavajte suché a čisté. Dbajte na to, aby nebolí znečistené olejom alebo plastickým mazivom.** Šmyklivé rukoväti a úchopové plochy neumožňujú bezpečnú manipuláciu a ovládanie náradia v neočakávaných situáciách.
- #### 5. POUŽÍVANIE A STAROSTLIVOSŤ O AKUMULÁTOROVÉ NÁRADIE
- a) **Dobíjajte len s nabíjačkou, ktorú odporúča výrobca.** Keď sa nabíjačka, ktorá je vhodná pre jeden typ akumulátora, použije na iný akumulátor, môže hroziť nebezpečenstvo požiaru.
 - b) **Elektrické náradie používajte len s akumulátormi, ktoré sú preň určené.** Pri použití iných akumulátorov môže hroziť nebezpečenstvo zranenia alebo požiaru.
 - c) **Keď akumulátor nepoužívate, majte ho mimo iných kovových predmetov, ako sú spinky na papier, mince, kľúče,**

- klince, skrutky alebo iné malé kovové predmety, ktoré by mohli premostiť svorky akumulátora. Premostenie svoriek akumulátora môže spôsobiť popáleniny alebo požiar.
- d) **Z akumulátora môže pri nesprávnom používaní vytekať kvapalina. Vyhýbajte sa kontaktu s touto kvapalinou. Po náhodnom kontakte opláchnite postihnuté miesto vodou. Ak sa dostane kvapalina z akumulátora do očí, vyhľadajte aj lekársku pomoc.** Kvapalina z akumulátora môže spôsobiť podráždenie pokožky alebo popáleniny.
- e) **Nepoužívajte akumulátor alebo náradie, ktoré je poškodené alebo upravené.** Poškodené alebo upravované akumulátory môžu byť nepredvídateľné, čo môže viesť k vzniku požiaru, výbuchu alebo zraneniu.
- f) **Akumulátor ani náradie nevystavujte pôsobeniu ohňa ani vysokým teplotám.** Vystavenie pôsobeniu ohňa alebo teploty nad 130 °C môže spôsobiť výbuch.
- g) **Dodržiňte všetky pokyny na nabíjanie a akumulátor ani nástroj nenabíjajte mimo teplotného rozsahu uvedeného v pokynoch.** Nesprávne nabíjanie alebo nabíjanie pri teplotách mimo stanoveného rozsahu môže akumulátor poškodiť alebo zvýšiť riziko požiaru.
6. **SERVIS**
- a) **Elektrické náradie si dajte opraviť len kvalifikovanému opravárovi, ktorý používa len originálne náhradné diely.** Vďaka tomu bude elektrické náradie aj naďalej bezpečné.
- b) **Poškodené akumulátory nikdy neopravujte.** Akumulátory môže opravovať len výrobca alebo autorizovaný servis.

Bezpečnostné pokyny pre kosačku na trávu

- Deťom a osobám s obmedzenými fyzickými, zmyslovými alebo duševnými schopnosťami alebo s nedostatkom skúseností a znalostí alebo osobám, ktoré nie sú oboznámené s návodmi na obsluhu stroja, nie je dovolené používať prístroj, pričom miestne predpisy môžu obmedziť vek používateľa.
- **Kosačku na trávu nepoužívajte pri zlom počasí, zvlášť pri búrke.** Toto znižuje nebezpečenstvo zasiahnutia bleskom.
- **Dôkladne skontrolujte pracovnú oblasť, či sa na nej nenachádzajú volne žijúce zvieratá.** Divé zvieratá môžu byť poranené bežiacou kosačkou na trávu.
- **Dôkladne skontrolujte pracovnú oblasť a odstráňte všetky kamene, palice, drôty, kosti a iné cudzie telesá.** Vymrštené diely môžu spôsobiť poranenia.
- **Pred použitím kosačky na trávu vždy skontrolujte, či žací nôž a žací mechanizmus nie sú opotrebované alebo poškodené.** Opatrebované alebo poškodené diely zvyšujú riziko poranenia.
- **Pred použitím skontrolujte napájací, prípadne predlžovací kábel, či nie je poškodený alebo opotrebovaný. Prístroj nepoužívajte, keď je kábel poškodený alebo opotrebovaný. Ak sa napájací kábel poškodí alebo opotrebuje počas prevádzky, kosačku na trávu vypnite a kábla sa nedotýkajte, kým nevytiahnete sieťovú zástrčku.** Poškodený napájací alebo predlžovací kábel môže viesť k zásahu elektrickým prúdom, požiaru a/alebo vážnym poraneniam.
- **Zariadenie na zachytávanie trávy pravidelne kontrolujte vzhľadom na opotrebenie alebo použitie.** Opatrebované alebo poškodené zariadenie na zachytávanie trávy zvyšuje riziko poranení.
- **Ochranné kryty ponechajte na svojom mieste. Ochranné kryty musia byť schopné použitia a riadne upevnené.** Uvoľnený, poškodený alebo nesprávne fungujúci ochranný kryt môže viesť k poraneniam.
- **Dbajte na to, aby sa na otvoroch pre vstup chladiaceho vzduchu nevytvárali nánosy špiny.** Blokované vstupy vzduchu a usadeniny môžu viesť k prehriatiu alebo nebezpečenstvu požiaru.
- **Pri prevádzke kosačky na trávu noste vždy protišmykovú obuv. Nikdy nepracujte naboso alebo s otvorenými sandálmi.** Tým zabránite nebezpečenstvu poranenia nôh pri kontakte s rotujúcimi žacími nožmi.
- **Pri prevádzke kosačky na trávu noste vždy dlhé nohavice.** Holá koža zvyšuje pravdepodobnosť poranení v dôsledku vymrštených dielov.
- **Kosačku na trávu neprevádzkujte v mokrej tráve. Chodte pritom, nikdy nebežte.** Tým znížite nebezpečenstvo po-

šmyknutiu a spadnutia, čo by mohlo viesť k poraneniam.

- **Kosačku na trávnu neprevádzkujte na nadmerne strmých svahoch.** Tým znížite nebezpečenstvo, že stratíte kontrolu, pošmyknete sa a spadnete, čo by mohlo viesť k poraneniam.
- **Pri prácach na svahoch dbajte na bezpečné státie; pracujte vždy priečne k svahu, nikdy nie nahor alebo nadol a dávajte si vždy mimoriadny pozor pri zmene smeru práce.** Tým znížite nebezpečenstvo, že stratíte kontrolu, pošmyknete sa a spadnete, čo by mohlo viesť k poraneniam.
- **Dávajte si mimoriadny pozor pri kosení dozadu alebo keď kosačku na trávnu priťahujete k sebe. Dávajte vždy pozor na okolie.** To zníži nebezpečenstvo zaskopnutia počas práce.
- **Napájací kábel držte mimo dosahu žačích nožov.** Poškodený napájací kábel môže viesť k zásahu elektrickým prúdom, požiaru a/alebo vážnym poraneniam.
- **Ak sa napájací kábel zachytí alebo poškodí, vypnite kosačku na trávnu a vyťahnite sieťovú zástrčku.** Zachytené alebo poškodené káble môžu zvýšiť riziko zásahu elektrickým prúdom.
- **Nedotýkajte sa nožov alebo iných nebezpečných častí, ktoré sa ešte pohybujú.** Takto znížite riziko poranenia pohybujúcimi sa dielmi.
- **Uistite sa, že sú všetky spínače vypnuté a že je sieťová zástrčka odpojená, skôr ako odstránite zavretý materiál alebo vyčistíte kosačku na trávnu.** Pri neočakávanej prevádzke kosačky na trávnu môže dôjsť k vážnym poraneniam.
- Zastavte **rezací nástroj**, ak stroj sa musí preklopiť na prepravu pri križení iných plôch ako tráva a pri preprave stroja k a zo žacej oblasti.
- Stroj nepreklápanie, keď je motor zapnutý, iba vtedy áno, ak sa musí na štart naklopiť. Stroj nepreklápanie viac ako je to absolútne nutné a zdvíhajte iba časť odvrátenú od vás.
- Zastavte stroj, vyberte akumulátor/akumulátory a počkajte na úplne zastavenie všetkých pohybujúcich sa dielov.
 - Keď bol zasiahnutý cudzí objekt; stroj prekontrolujte vzhľadom na poškodenie

nie a opravte ho skôr, ako sa znova spustí a bude prevádzkovať.

- Keď stroj začne neobvykle vibrovať; skontrolujte ho ihneď vzhľadom na poškodenie, vymeňte a opravte poškodené diely a skontrolujte prípadný(é) uvoľnený(é) diel(y) a dotiahnite ich.
- Pred uskladnením vykonajte čistiace a údržbárske práce.
- Opatrebované alebo poškodené konštrukčné diely vymieňajte iba v súpravách, aby ste zachovali symetriu, pokiaľ sa to týka.
- Pri strojoch s viacerými **rezacími nástrojmi** dávajte pozor na to, že rotujúci **rezací nástroj** môže iné **rezacie nástroje** uviesť do rotácie.
- Opatrne pri nastavovacích prácach na stroji, aby sa zabránilo zachyteniu prstov medzi pohybujúcim sa **rezacím nástrojom** a stacionárnymi časťami stroja.
- Pri údržbe **rezacieho nástroja** berte do úvahy, že **rezací nástroj** sa môže pohybovať aj po vypnutí.

Ďalšie bezpečnostné pokyny

- **Používajte len príslušenstvo, ktoré odporúča spoločnosť PARKSIDE.** Nevhodné príslušenstvo môže spôsobiť úraz elektrickým prúdom alebo požiar.

Zostatkové riziká

Aj keď tento prístroj obsluhujete podľa predpisov, vždy zostávajú zvyškové riziká. V súvislosti s konštrukciou a vyhotovením tohto prístroja môžu vzniknúť nasledujúce nebezpečenstvá:

- Poškodenia očí, ak sa nenosí vhodná ochrana očí.
- Poškodenia sluchu, ak sa nenosí vhodná ochrana sluchu.
- Poškodenia zdravia, ktoré sú spôsobené vibráciami na rameno-ruku, ak sa prístroj používa dlhší čas alebo sa riadne nepoužíva a nevykonáva sa na ňom riadna údržba.
- Rezné poranenia
- Poranenia v dôsledku pohybujúcich sa častí alebo horúcich plôch.

⚠ VAROVANIE! V dôsledku elektromagnetického poľa sa vytvorí nebezpečenstvo, zatiaľ čo je prístroj v prevádzke. Toto pole môže za určitých okolností ovplyvniť aktívne alebo pasívne lekárske implantáty. Aby sa znížili

lo nebezpečenstvo ťažkých alebo smrteľných zranení, odporúčame osobám s lekáskymi implantátmi, aby sa skôr než začnú prístroj obsluhovať, poradili so svojim lekárom a výrobcom lekárskeho implantátu.

Inštalácia

Podrobný opis nájdete v samostatnej príručke na inštaláciu.

Upozornenia

- Pred inštaláciou si načrtnite záhradu.
- Vytlačte si pravítka z kartónu.

Potrebné náradie a pomocné prostriedky

- Pravítko
- kľúč s vnútorným šesťhranom (13)
- **(nie je súčasťou dodávky)**
 - krížový skrutkovač
 - Odblankovacie kliešte
 - Kladivo
 - Ceruzka
 - 2x Hmoždinka
 - 2x Skrutky
 - vrták

Upevnenie sieťového zdroja

⚠ VAROVANIE! Kontakt s vedeniami elektrického prúdu môže spôsobiť zásah elektrickým prúdom a požiar, kontakt s plynovým vedením môže viesť k výbuchu. Poškodené vodovodné potrubie môže spôsobiť vecné škody zásah elektrickým prúdom. Pri vŕtaní dávajte pozor na to, aby sa nepoškodili napájacie vedenia. Na ich lokalizáciu použite vhodné detektory alebo si pomôžte inštaláčnou schémou.

Upozornenia

- Nenechávajte sieťový zdroj (14) ležať priamo na zemi.
- Sieťový zdroj (14) treba pripevniť v takej výške, aby naň nedočiahli deti (napr. vo výške 160 cm).
- Hlava skrutky môže mať priemer 7 – 10 mm.

Postup

1. Ceruzkou si naznačte dva otvory.
2. Vyvŕtajte otvory vhodnou vrtačkou.
3. Do oboch vyvŕtaných otvorov zatlačte hmoždinky.

4. Pripevnite sieťový zdroj (14) na stenu dvomi skrutkami.

Montáž nabíjacej stanice

(Obr B/C)

Nabíjacia stanica (21) sa skladá z nabíjacej jednotky (22) a základnej dosky (25).

1. Vložte nabíjaciu jednotku (22) s obidvo ma výstupkami najprv do základnej dosky (25).
2. Zatlačte nabíjaciu jednotku (22) nadol tak, aby pevne sedela v základnej doske.
3. Nabíjaciu jednotku (22) pevne zaistíte zdola pomocou štyroch priložených skrutiek (16) na základnej doske (25).

Umiestnenie nabíjacej stanice

- -- Priebeh obmedzovacieho kábla
- $l < - > l$ 1,6 m Minimálna výška
- $l < - > l$ 2 m Minimálna vzdialenosť od steny*
- $l < - > l$ 2 m minimálne rovná dráha obmedzovacieho kábla k nasledujúcej zákrute (pred nabíjacou stanicou)
- $l < - > l$ 1 m minimálne rovná dráha obmedzovacieho kábla k nasledujúcej zákrute (zadná nabíjacia stanica)

*Stena domu s elektrickým rušením (napr. kovové plochy, elektrický rozdeľovač, fotovoltaické zariadenia)

Upozornenia

- Odporúča sa nabíjaciu stanicu (21) zaštrešiť, aby sa predišlo škodám v dôsledku poveternostných vplyvov.
- Pre nabíjaciu stanicu (21) zvolte rovnú polohu blízko zásuvky so vzdialenosťou minimálne 2 m od nabíjacej stanice (21) spredu a 1 m za nabíjacou stanicou (21).
- Keď ste obmedzovací kábel (10) položili a pripojili, môžete nabíjaciu stanicu (21) zafixovať. Dodržte pritom *Zafixovanie nabíjacej stanice*, S. 260.
- Nabíjacia stanica (21) môže byť naklonená max. 8 cm dozadu a max. 2 cm dopredu.
- Nerovnosti pod nabíjacou stanicou (21) vyrovnajte. Nabíjacia stanica (21) nesmie byť nikdy ohnutá.
- Dbajte na dostatočnú vzdialenosť od rybníkov, bazénov a schodov.

Položenie obmedzovacieho kábla

Pomocou obmedzovacieho kábla (10) dokáže prístroj rozpoznať pracovnú oblasť, prí-

padne najšť trávnikovú plochu, ktorú treba pokosiť, a nabíjaciu stanicu (21).

Položte obmedzovací kábel (10) okolo trávnikovej plochy, ktorú má prístroj pokosiť. Môžete to urobiť takto:

- Vytýčenie trávnikovej plochy. Pripevnenie obmedzovacieho kábla (10) pomocou háčikov (11) (nad zemou).
- Vytýčenie háčikov (11) s odstupom maximálne 1 m. V prípade nerovnosti použite ďalšie háčiky (11).
- Zakopte obmedzovací kábel (10) do zeme (hlbka max. 5 cm).

Upozornenia

- Prístroj prejde za obmedzovací kábel (10) o cca 20-30 cm, skôr ako sa otočí a vyhladá novú cestu. Obmedzovací kábel (10) položte tak, aby sa zabránilo poškodeniam.
- Najprv sa odporúča vytýčiť obmedzovací kábel (10) pomocou háčikov (11), ak by sa ešte museli neskôr urobiť úpravy.
- Prístroj pracuje pri obmedzovacom kábli dlhom až 200 m bezchybne. Nepoužívajte dlhší obmedzovací kábel (10).
- Trávniková plocha musí byť ohraničená ako jedna uzatvorená oblasť.
- Paralelne prebiehajúce obmedzovacie káble (10 cm) s odstupom minimálne 10 budú prístrojom rozpoznané ako prekážka a obídu sa.
- Paralelne prebiehajúce obmedzovacie káble (5 cm) s odstupom 10 nebudú prístrojom rozpoznané ako prekážka a neobídu sa.
- Vyvarujte sa vytvárania rohov v uhle 90°. Namiesto toho ich rozdeľte na dva 45° uhly (strana a ≤ 20 cm).
- Prístroj dokáže po kontakte rozpoznať stacionárne a pevné prekážky, ktoré sú vyššie ako 10 cm, a vyhnúť sa im (napr. múry, záhradný nábytok atď.). Citlivé prekážky (napr. kvetinové záhony) na trávnikovej ploche chráňte obmedzovacím káblom (10) s minimálnou vzdialenosťou $l < - > l \geq 30$ cm.
- Medzi ohraničenými prekážkami dodržte minimálnu vzdialenosť $l < - > l \geq 1$ m. Prekážky, okolo ktorých sa nedá dodržať minimálna vzdialenosť, ohraničte ako jednu prekážku.

- Nikdy obmedzovací kábel (10) neprekrížte. Môže to viesť k poruchám a výpadkom v prevádzke prístroja.

Strom

Prístroj rozpoznáva stromy ako normálnu prekážku. No v dôsledku vyčnievajúcich koreňov môže dôjsť k poškodeniam na spodnej strane/nožoch (20). Odporúča sa ohraničiť stromy obmedzovacím káblom (10). Dodržte minimálnu vzdialenosť $l < - > l \geq 30$ cm.

Kameň

- Malé kamene (menšie ako 10 cm) odstraňte z trávnikovej plochy. Môže dôjsť k poškodeniam prístroja a nožov (20).
- Prístroj rozpoznáva kamene (väčšie ako 10 cm) ako normálnu prekážku. Odporúča sa ešte ohraničiť kamene obmedzovacím káblom (10).

Stúpanie/ Klesania

- Prístroj je schopný zvládať stúpania/klesania max. 25° (47 %). Vo vzdialenosti 30 cm od obmedzovacieho kábla (10) môže mať stúpanie max. 35 %. Vo vzdialenosti 40 cm od obmedzovacieho kábla (10) môže mať klesanie max. 17 %.
- Zabezpečte, aby sa medzi obmedzovacím káblom (10) a prekážkou na stúpaní dodržala minimálna vzdialenosť 30 cm a na klesaní 40 cm.

Otvorená vodná plocha

Otvorené vodné plochy by sa mali podľa možnosti ohraničiť obmedzovacím káblom (10) alebo by mali byť skonštruované tak, aby sa prístroj nemohol ponoriť do vody. Môže dôjsť k vážnemu poškodeniu elektrických častí prístroja.

- $l < - > l \geq 70$ cm Minimálna vzdialenosť od vody
- $l < - > l \geq 30$ cm od sprchy/vodovodného kohútika
- $l < - > l \geq 35$ cm Minimálna vzdialenosť od malých múrov

Cesta/ Ulica

Ak sú cesty a ulice na rovnakej úrovni ako trávniková plocha, prístroj môže cez ne bez problémov prejsť. Ak sú medzi trávnikovou plochou a cestou/ulicou výškové rozdiely, cestu/ulicu ohraničte s bezpečnostnou vzdialenosťou cca 30 cm.

- $l < - > l \geq 35$ cm Minimálna vzdialenosť od odsadených plôch
- $l < - > l \geq 5$ cm od chodníkov/okrajov trávnik

Úzky priechod

Úzke priechody na ohraničenej trávnikovej ploche by mali byť široké minimálne 1,2 m a dlhé maximálne 8 m. Šírka 1,2 m sa vzťahuje na vzdialenosť obmedzovacieho kábla (10). Pri kosení prejde prístroj z oboch strán 20 cm za obmedzovací kábel (10).

Spojenie obmedzovacieho kábla a nabíjacej stanice

Upozornenia

- Obmedzovací kábel (10) pri položení nechajte o 0,5 – 1 m dlhší, ako je potrebné, aby zostalo na úpravy.
- Ak svieti LED (32) na nabíjacej jednotke (22) nepretržite nazeleno, obmedzovací kábel (10) je spojený s nabíjacou stanicou (21) správne.
- „Prečnievajúce“ zvyšky obmedzovacieho kábla (10) nekladte spolu. Môže to viesť k poruchám a výpadkom v prevádzke prístroja.

Postup (Obr A/D/E/F)

1. Pomocou odblankovacích klieští odizolujte cca 10 – 15 mm na oboch koncoch obmedzovacieho kábla (10).
2. Koniec obmedzovacieho kábla (10), ktorý prichádza do nabíjacej stanice (21) zozadu, prevedte cez drážku (26) pod základnou doskou (25).
3. Koniec obmedzovacieho kábla (10), ktorý smeruje dopredu, zapojte do pravej zdiery konektora (18). Obmedzovací kábel (10) obkolesuje trávnikovú plochu, ktorá sa má pokosiť, a konektor (18) smeruje oranžovou svorkou hore.
4. Koniec obmedzovacieho kábla (10), ktorý smeruje dozadu, zapojte do ľavej zdiery konektora (18).
5. Zatlačte blokovanie (28) smerom hore a odstráňte kryt (27).
6. Zapojte svorku svetidla (18) do kontaktnej zdiery (+/-) (30).
7. Kryt (27) znova zasuňte do nabíjacej jednotky (22). Blokovanie (28) musí zaskočiť.
8. Stiahnite kryt nabíjacej zástrčky (29) z nabíjacej jednotky (22).
9. Zasuňte nabíjaciu zástrčku (15) do prípojky (31) a pevne ju naskrutkujte.
10. Zasuňte nabíjaciu zástrčku (15) do sieťového zdroja (14) a pevne ju naskrutkujte.
11. Sieťový zdroj (14) pripojte k sieti.

12. Skontrolujte LED (32) na nabíjacej stanici (21), či táto svieti trvalo zeleno.

Zafixovanie nabíjacej stanice

Upozornenie

Indikátor (24) nabíjacej stanice (21) sa musí nachádzať v rámci ohraničenej trávnikovej plochy.

Postup (Obr G)

1. Uvoľníte z rámu upevňovacie skrutky (12) a kľúč s vnútorným šesťhranom (13).
2. Ochranný strmeň (17) upevnite na stranu základnej dosky (25) v rámci ohraničenej trávnikovej plochy.
3. Pomocou upevňovacích skrutiek (12) pripevnite nabíjaciu stanicu (25) do zeme. Upevňovacie skrutky (12) sa priskrutkujú do zeme pomocou priloženého kľúča s vnútorným šesťhranom (13).

Príprava

⚠ VAROVANIE! Nebezpečenstvo poranenia v dôsledku neúmyselne spusteného prístroja.

Vykonávajte len tie práce, na ktoré si dostatočne dôverujete. V prípade neistoty sa obráťte na odborníka alebo priamo na náš servis.

Nastavenie výšky kosenia

Starostlivosť o trávnik

Pravidelné kosenie podnecuje rast silnejšieho trávnik, súčasne však prispieva k ničeniu buriny. Trávnik je preto po každom kosení hustejší a vzniká rovnomerne zatažitelná trávnatá plocha. Prvé kosenie sa robí približne v apríli pri výške porastu 70 – 80 mm. V hlavnej vegetačnej sezóne sa tráva kosí minimálne raz za týždeň.

Upozornenia

- Pre prvé kosenie v sezóne by sa mala zvoliť veľká výška kosenia.
- Ak je trávnik vyšší ako 40 mm, vopred ho pokoste kosačkou.

Postup (Obr A)

Výšku kosenia môžete nastaviť na 25-60 mm

1. Otvorte kryt (6).
2. Nastavte otočné koliesko (7) na želanú výšku kosenia.
3. Kryt (6) znovu zatvorte.

Nabíjanie

▲ VAROVANIE! Poškodenia zdravia osôb a vecné škody v dôsledku neodbornej manipulácie s akumulátorom. Dodržiavajte bezpečnostné pokyny a pokyny k nabíjaniu a správne použitiu v návode na obsluhu vášho akumulátora a nabíjačky série **X 20 V TEAM**. Podrobnejší opis k nabíjaniu a ďalšie informácie nájdete v samostatnom návode na obsluhu. **▲ VAROVANIE!** Nebezpečenstvo poranenia v dôsledku unikajúceho roztoku elektrolytu! Akumulátor nevystavujte extrémnym podmienkam, ako je teplo a nárazy. Pri kontakte s očami alebo pokožkou umyte postihnuté miesta vodou alebo neutralizátorom a vyhľadajte lekársku pomoc.

▲ VAROVANIE! Nebezpečenstvo poranenia v dôsledku zásahu elektrickým prúdom! Akumulátory nabíjajte len v suchých priestoroch. Predtým než pripojíte nabíjačku, vonkajšia plocha akumulátora musí byť čistá a suchá.

- Akumulátor pred prvým použitím nabite.
- V každom prípade dodržiavajte platné bezpečnostné predpisy, ako aj predpisy a pokyny týkajúce sa ochrany životného prostredia.
- Podstatné skrátenie času prevádzky napriek nabitíu signalizuje, že akumulátor je opotrebovaný a musí sa vymeniť. Používajte len originálny akumulátor, ktorý si môžete zakúpiť cez zákaznický servis.
- Na chyby, ktoré vyplývajú z neodborného zaobchádzania, sa záruka nevzťahuje.

Vloženie a vybratie akumulátora

▲ VAROVANIE! Nebezpečenstvo poranenia v dôsledku neúmyselného spustenia prístroja. Akumulátor (36) vložte do prístroja až vtedy, keď je prístroj úplne pripravený na použitie.

Upozornenie

Nesprávny akumulátor môže prístroj a akumulátor poškodiť.

Vloženie akumulátora (Obr J)

1. Prístroj otočte.
2. Uvoľníte 4 skrutky na spodnej strane prístroja a otvorte priehradku na akumulátor (37).
3. Akumulátor (36) zasuňte pozdĺž vodiacej lišty do priehradky na akumulátor (37). Akumulátor (36) počutelné zaskočí.

4. Znovu zatvorte priehradku na akumulátor (37) a pevne naskrutkujte 4 skrutky na spodnej strane prístroja.

Vybratie akumulátora (Obr J)

1. Ak je prístroj v prevádzke, stlačte tlačidlo STOP (9). Ak je prístroj vypnutý, prejdite na krok 3.
2. Prístroj vypnite (pozri *Zapnutie a vypnutie*, S. 271).
3. Prístroj otočte.
4. Uvoľníte 4 skrutky na spodnej strane prístroja a otvorte priehradku na akumulátor (37).
5. Stlačte a podržte stlačené odblokovanie akumulátora (35) na akumulátore (36). Vyťahnite akumulátor (36) z priehradky na akumulátor (37).
6. Znovu zatvorte priehradku na akumulátor (37) a pevne naskrutkujte 4 skrutky na spodnej strane prístroja.

Nabíjanie akumulátora

Pri stave nabitia akumulátora 30 % a nižšom sa prístroj automaticky vráti do nabíjacej stanice (pozri *Späť do nabíjacej stanice*, S. 273).

Keď sa akumulátor úplne nabije, proces nabíjania sa zastaví a prístroj prejde do pohotovostného režimu.

Piktogramy na nabíjacej stanici (Obr G)



LED (32) bliká nazeleno

Obmedzovací kábel (10) je poškodený alebo nesprávne spojený



LED (32) svieti načerveno

Akumulátor sa nabíja

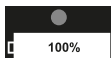

LED (32) svieti nazeleno

Akumulátor je nabitý

Kontrola stavu nabitia akumulátora

Stav nabitia akumulátora prístroja môžete kedykoľvek skontrolovať na displeji (8).

Postup (Obr A)

1. Otvorte kryt (6).
2. Odblokujte displej (8) pomocou 4-miestneho PIN-u.
3. Stav nabitia akumulátora je teraz možné odčítať zo symbolu batérie vpravo hore.

4. Stlačte tlačidlo ŠTART (1) a znova zatvorte kryt (6). Prístroj znovu pokračuje v prerušenej činnosti.

Stav nabitia akumulátora je možné odčítať aj bez odblokovania displeja (8), jednoduchšie je to však vtedy, keď je displej (8) odomknutý.

Uvedenie do prevádzky

▲ VAROVANIE! Nebezpečenstvo poranenia v dôsledku nechcene rozbehnutého prístroja. Akumulátor vložte do prístroja až vtedy, keď je prístroj úplne pripravený na použitie.

Ovládacie prvky

Pred prvou prevádzkou prístroja spoznajte ovládače.





Tlačidlo STOP

(Obr A)

- Prístroj sa okamžite zastaví
- Chyba zadania sa potvrdila/nové zadanie je možné pod aktivovaní tlačidla STOP (9)

ovládacie pole

(Obr A)

tlačidlo	Názov	Počet	Funkcia
	Tlačidlo Štart (1)	-	Prístroj sa ním zapína a vypína.
	Tlačidlo Nabíjacia stanica (2)	1	Stlačte v pohotovostnom režime, aby sa prístroj vrátil do nabíjacej stanice (21)
	Tlačidlo Späť (3)	-	Späť k predchádzajúcemu menu Stornovanie nasledujúcej pracovnej úlohy
	Tlačidlo so šípkou (4)	2	Posun výberu/kurzora na ploche menu smerom hore Zvýšenie číslice pri nastavení parametrov
	Tlačidlo so šípkou (4)	3	Posun výberu/kurzora na ploche menu smerom dole Zníženie číslice pri nastavení parametrov
	Tlačidlo OK (5)	4	Potvrdenie nastavenia Vyvolanie rozhrania na zadanie PIN-u, keď sa ukončí chybový stav Vyvolanie nasledujúceho menu Potvrdenie, aby sa dalo dostať z hlavného menu do nasledujúcej úrovne menu

Zapnutie prístroja**Upozornenia**

- Správne nastavenie dátumu a času je potrebné, aby nastavenia pracovného času fungovali správne.
- **Zadanie PIN-u** – Pred prvým uvedením do prevádzky si vymyslite vhodný PIN. PIN si môžete poznačiť do dokumentov. PIN chráňte pred nepovolanými osobami!

Zapnutie (Obr A)

1. Stlačte a podržte tlačidlo ŠTART (1) cca 3 sekundy, kým sa nerozsvieti displej (8).
2. Nastavte želaný jazyk. Zvoľte možnosť pomocou tlačidla so šípkou (4) a výber potvrdte pomocou tlačidla OK (5).
3. Dátum a čas nastavte pomocou tlačidiel so šípkou (4). Potvrdte tlačidlom OK (5). Cez jednotlivé položky sa dá posúvať pomocou tlačidla OK (5) (skok smerom doprava).
4. Zadajte PIN.

5. Stlačte tlačidlo OK (5), aby ste sa dostali do hlavného menu. Prístroj sa teraz nachádza v pohotovostnom režime.

Zmena PIN-u**(Obr A)**

1. Otvorte kryt (6).
2. Odblokujte displej (8) pomocou 4-miestneho PIN-u.
3. Stlačte tlačidlo OK (5), aby ste sa dostali do hlavného menu.
4. Pomocou tlačidiel so šípkou (4) zvoľte „Nastavenie“.
5. Výber potvrdte tlačidlom OK (5).
6. Tlačidlami so šípkou (4) zvoľte možnosť „Zmena PIN-u“.
7. Výber potvrdte tlačidlom OK (5).
8. Zadajte starý 4-miestny PIN. V prípade, že ste zadali nesprávny PIN, pomocou tlačidla Späť (3) sa vráťte na zadanie PIN-u.

- Zadajte teraz nový PIN.
- Potvrďte nový PIN opätovným zadáním nového PIN-u. V prípade, že ste zadali nesprávny PIN, pomocou tlačidla Späť (3) sa vráťte na zadanie PIN-u a zopakujte kroky 8 a 9.
- Uskutočnenú zmenu rozpoznáte, keď sa na displeji (8) objaví „Úspešne!“. Pomocou tlačidla Späť (3) sa vráťte na hlavné menu.

Stanovenie časového plánu

(Obr A)

- Otvorte kryt (6).
- Odblokujte displej (8) pomocou 4-miestneho PIN-u.
- Stlačte tlačidlo OK (5), aby ste sa dostali do hlavného menu.
- Pomocou tlačidiel so šípkou (4) zvolte „Časový plán“.
- Pomocou tlačidiel so šípkou (4) zvolte deň, ktorý chcete nastaviť (Po, Ut, St, Št, Pi, So, Ne alebo Všetky).
- Stlačte tlačidlo OK (9), aby ste zadali nastavenie dní.
- Pomocou tlačidiel so šípkou (4) zvolte čas štartu a čas konca. Na deň môžete stanoviť dve časové obdobia kosenia.
- Na potvrdenie stlačte tlačidlo OK (9) a výber sa vráti smerom doľava ku dňu. Ak chcete stanoviť iba jedno časové obdobie kosenia, pomocou tlačidla Späť (3) sa vráťte ku dňu alebo na hlavné menu.
- Zopakujte krok 5. – 8., aby ste zvolili časové obdobie pre každý deň v týždni.
- Stlačte tlačidlo OK (9), aby ste potvrdili výsledok tohto nastavenia.

Vymazanie časového plánu

(Obr A)

- Presuňte výber pomocou tlačidiel so šípkou (4) na „Všetky“ (hore vľavo).
- Podržte stlačené tlačidlo Späť (3), aby ste vymazali celý časový plán týždňa.

Nastavenie pracovných časov

Pracovný čas nastavený z výroby je 8 hodín. Prístroj počas tohto času **nebude** nepretržite v prevádzke. V rámci pracovného času sa opakuje jeden cyklus. Pozostáva z dvoch fáz: čas kosenia a čas nabíjania. Skutočne potrebný čas kosenia závisí od druhu trávy, podmienok rastu, vlhkosti vzduchu a rovinnosti pracovnej oblasti.

Čas kosenia (stav nabitia akumulátora 100 %):

~ 70 min. s akumulátorom (4 Ah)

Odporúčaná pracovná plocha/pracovný čas za deň

- 200 m² ~ 3,5 h
- 400 m² ~ 7 h
- 600 m² ~ 10 h
- 800 m² ~ 13,5 h
- 1000 m² ~ 16 h

Upozornenie

Predĺženie pracovného času v dôsledku prestávok počas dažďa sa môže priamo nastaviť cez prístroj (pozri *Nastavenie dažďového senzora*, S. 265).

Postup (Obr A)

- Otvorte kryt (6).
- Odblokujte displej (8) pomocou 4-miestneho PIN-u.
- Stlačte tlačidlo OK (5), aby ste sa dostali do hlavného menu.
- Pomocou tlačidiel so šípkou (4) zvolte „Nastavenie“.
- Výber potvrdte tlačidlom OK (5).
- Pomocou tlačidiel so šípkou (4) zvolte „Pracovný čas“.
- Výber potvrdte tlačidlom OK (5).
- Pomocou tlačidiel so šípkou (4) zvolte želaný pracovný čas. Pracovný čas stanovte v celých hodinách za deň.
- Výber potvrdte tlačidlom OK (5).
- Pomocou tlačidla Späť (3) sa vráťte na hlavné menu.

Nastavenie sekundárnej oblasti

Pri veľmi klukatých záhradách sa môže plošný výkon zlepšiť, keď sa nastavia sekundárne štartovacie body. V tomto prípade sa môžu na obmedzovacom kábli zvoliť viaceré štartovacie body. Tak sa môže prístroj dostať aj na ťažko prístupné miesta vašej záhrady. Prístroj absolvuje zvolenú vzdialenosť na obmedzovacom kábli a v tejto oblasti spustí svoj proces kosenia.

Môžete ľubovoľne zvoliť 5 ďalších štartovacích bodov. Na tento účel odmerajte vzdialenosť medzi nabíjacou stanicou a štartovacím bodom proti smeru hodinových ručičiek pozdĺž obmedzovacieho kábla. Cez časť v percentách určite, ako často prístroj začína pracovať z nabíjacej stanice alebo z prísluš-

ných štartovacích bodov. Proces kosenia je v tomto režime stále chaotický. Sekundárne štartovacie body sa automaticky prechádzajú počas pracovných časov a podľa časového plánu.

Upozornenia

- Prístroj prejde na zadanú trasu „Vzdialenosť (dst) m“ pozdĺž obmedzovacieho kábla (1 – 500 metrov) a tam začne s kosiením.
- Zadaním častosti v časti „Percento (pzt) %“ určíte, ako často prístroj začne pracovať z nabíjacej stanice alebo z príslušných štartovacích bodov. Súčet hodnôt „Percento (pzt) %“ 5 sekundárnych oblastí (Areas) musí byť menší/rovný 100 %.

Postup (Obr A)

1. Otvorte kryt (6).
2. Odblokujte displej (8) pomocou 4-miestneho PIN-u.
3. Stlačte tlačidlo OK (5), aby ste sa dostali do hlavného menu.
4. Pomocou tlačidiel so šípkou (4) zvolte „Sekundárne oblasti (Areas)“.
5. Stlačte tlačidlo OK (5), aby ste zvolili jednu sekundárnu oblasť (Areas). Zvoľte štartovaciu vzdialenosť „Vzdialenosť (dst) m“ a pomer „Percento (pzt) %“ kosenej plochy pomocou tlačidiel so šípkou (4) a na potvrdenie stlačte tlačidlo OK (5). Po výbere sa vrátite automaticky k prehľadu sekundárnych oblastí (Areas).
6. Zopakujte krok 5, aby ste ukončili nastavenie každej sekundárnej oblasti (Areas).
7. Stlačte tlačidlo OK (5), aby ste potvrdili výsledok nastavenia.

Bodový režim/kosiť pevný bod

Touto funkciou môžete cielene kosiť trávnaťté plochy, na ktorých sa nachádza záhradný nábytok, hračky a i.

Upozornenia

- Prístroj kosí v smere špirály proti smeru hodinových ručičiek a po polomere kosenia 1 m alebo po čase kosenia 3,5 min. prejde na „Automatické kosenie“.
- Keď prístroj narazí na prekážku, zastaví sa. Displej upozorní na to, že sa kosenie prerušilo, a prístroj prejde do pohotovostného režimu.
- Ak prístroj narazí na obmedzovací kábel, kosí ďalej proti smeru špirály.

- Keď je stav nabitia akumulátora menej ako 30 %, na displeji sa po 2 sekundách zobrazí „Nízke napätie akumulátora“. Skôr ako začnete kosiť pevný bod, kosačku nabite.

Postup (Obr A)

1. Postavte prístroj na cieľovú plochu trávnik.
2. Otvorte kryt (6).
3. Odblokujte displej (8) pomocou 4-miestneho PIN-u.
4. Stlačte tlačidlo OK (5), aby ste sa dostali do hlavného menu.
5. Pomocou tlačidiel so šípkou (4) zvolte „Bodový režim“. Na displeji sa zobrazí „Pre naštartovanie zatvorte kryt“ (8).
6. Zatvorte kryt (6) a prístroj začne kosiť s pevným bodom.

Nastavenie dažďového senzora

Ak je zapnutý senzor dažďa, prístroj sa pri daždi vráti do nabíjacej stanice. Dažďový senzor je pri dodaní vždy aktívny.

▲ OPATRNE! Nebezpečenstvo skratu. Prístroj nenechajte nikdy pracovať počas búrky a odpojte nabíjaciu stanicu od siete.

Postup (Obr A)

1. Otvorte kryt (6).
2. Odblokujte displej (8) pomocou 4-miestneho PIN-u.
3. Stlačte tlačidlo OK (5), aby ste sa dostali do hlavného menu.
4. Pomocou tlačidiel so šípkou (4) zvolte „Nastavenie“.
5. Výber potvrdte tlačidlom OK (5).
6. Pomocou tlačidiel so šípkou (4) zvolte „Režim dažďa“.
7. Výber potvrdte tlačidlom OK (5).
8. Aktivovanie/deaktivovanie dažďového senzora

• Deaktivovanie

Zvoľte „Deaktivovanie“ a výber potvrdte tlačidlom OK (5).

• Aktivovanie

Zvoľte „Aktivovanie“ a výber potvrdte tlačidlom OK (5). Zvoľte časový údaj v minútach, kedy má kosačka na trávu po daždi znova začať s prácou. Okrem toho rozhodnite, či má kosačka na trávu dobehnúť pracovný čas podmienený prestávkou v práci kvôli dažďu.

Výber vždy potvrdte pomocou tlačidla OK (5).

- Pomocou tlačidla Späť (3) sa vráťte na hlavné menu.

Zastavenie noža pri spätnom chode

Dostupné v aplikácii PARKSIDE.

Na zvýšenie bezpečnosti je možné pri spätnom chode aktivovať alebo deaktivovať zastavenie noža.

Aplikacija PARKSIDE



Pomocou aplikácie PARKSIDE môžete prístroj kontrolovať a ovládať určité funkcie. Funkcie sa môžu meniť pri aktualizácii aplikácie a firmvéru. Prístroj komunikuje s aplikáciou cez Bluetooth®.

Predpoklady

Aby bolo možné nájsť prístroj v aplikácii PARKSIDE, musia byť splnené nasledujúce predpoklady:

- V smartfóne je nainštalovaná aplikácia PARKSIDE, funkcia Bluetooth® a WLAN sú aktívované.
- S prístrojom sa doteraz nespojil žiaden iný smartfón. Ak áno, toto spojenie sa musí najprv odstrániť. S prístrojom je možné spojiť iba jeden smartfón.

Príprava prístroja

- Otvorte kryt (6).
- Odblokujte displej (8) pomocou 4-miestneho PIN-u.
- Stlačte tlačidlo OK (5), aby ste sa dostali do hlavného menu.
- Pomocou tlačidiel so šípkou (4) zvolte „Setting/Nastavenia“.
- Výber potvrdte tlačidlom OK (5).

- Pomocou tlačidiel so šípkou (4) zvolte „Aktivovať WiFi“.

Pripojenie prístroja k aplikácii PARKSIDE

- Na smartfóne si aktivujte Bluetooth®.
- Otvorte aplikáciu PARKSIDE.
- Tvoje zariadenia.**
Prístroj sa zobrazí v zozname.
V rámci 1 minúty sa spojte s prístrojom.
 Vyberte prístroj zo zoznamu.
Ak sa prístroj v zozname nezobrazí, vypnite ho a zopakujte uvedené kroky.

Kontrola a ovládanie prístroja

- Tvoje zariadenia.**
- Vyberte prístroj zo zoznamu.
Zobrazí sa stránka s prehľadom prístroja.
- Na stránke s prehľadom vyberte požadované nastavenie.
 Ak nemáte istotu, vyberte položku Pomocník.
Zobrazí sa dialógové okno s opisom každého nastavenia.

Odstráňte prístroj z aplikácie

Po odstránení prístroja z aplikácie sa vymaže aj zodpovedajúce údaje.

- Tvoje zariadenia.**
- Potiahnite kartu prístroja sprava doľava.
- Potvrdte dialógové pole.

Prehlásenie o ochrane osobných údajov

pozri Strana Viac; časť Právne informácie,

Prehlásenie o ochrane osobných údajov

Upozornenie týkajúce sa ochrany údajov

Pamätajte na to, že za vymazanie údajov v starých spotrebičoch, ktoré sa majú zlikvidovať, je zodpovedný každý koncový používateľ sám.

Nastavenie

Prístroj umožňuje nasledujúce nastavenia, ktoré môžete uskutočniť cez ovládací panel, keď chcete zmeniť výrobné nastavenia.

Menu na displeji

Hlavné menu	2. Úroveň menu	3. Úroveň menu
Bodový režim		
Nastavenie	Jazyk	
	Dátum a času	
	Režim dažďa	
	Pracovný čas	
	Aktivácia Wi-Fi	
	Zmena PIN-u	
	Informácia	Protokol chýb Pracovný protokol Informácia o prístroji
	Výrobné nastavenie	
	Kontrola verzie	
Časový plán		
Sekundárne oblasti		

Stavové hlásenia na displeji

Text na ovládacom paneli	Vysvetlenie
Pohotovostný režim	Prístroj je v pohotovostnom režime Neexistujú žiadne chybové hlásenia
Zadať PIN	Výzva na zadanie PIN-u
Nabíjanie	Prístroj sa nabíja
Automatické kosenie	Prístroj kosí automaticky
Kosenie	Prístroj kosí
Bodový režim	Prístroj kosí stanovenú plochu
Kosenie pevného bodu ukončené	Kosenie v „bodovom režime“ ukončené
Návrat	Prístroj na ceste späť k nabíjacej stanici (21)
S prestávkou	Prístroj v stave prestávky, dôvod aktivácie: stlačenie tlačidla STOP (9) stlačenie tlačidla „Prestávka“ v aplikácii
Núdzové vypnutie	Bolo stlačené tlačidlo STOP (9)
Nabíjanie na prácu	Prístroj sa nabíja
Aktualizovať	Vykonať aktualizáciu systému/vykonáva sa
Momentálne prší, Návrat	Bol aktivovaný dažďový senzor. Prístroj sa vráti do nabíjacej stanice (21).
Nabíjanie na prácu prerušené	Nabíjanie bolo prerušené (napr. manuálne alebo v dôsledku výpadku prúdu), Skontrolujte príčinu na mieste
Práca prerušená, skúste to znova	Automatické kosenie bolo prerušené (napr. bolo stlačené tlačidlo STOP (9), bol otvorený kryt (6))
Pokračovať v práci?	Stlačiť tlačidlo OK (5) na pokračovanie v práci alebo tlačidlo Späť (3)

Text na ovládacom paneli	Vysvetlenie
Nesprávne nastavený čas	Skorigovať čas
Pre naštartovanie zatvorte kryt	Zatvorte kryt (6)
Aktuálne práce boli zastavené	Pracovný postup bol prerušený, Skontrolujte príčinu na mieste
Nízke napätie akumulátora	Stav nabitia akumulátora (36) pri začiatku práce nezodpovedá minimálnym požiadavkám:
Nízke napätie akumulátora, na- biť, aby bolo možné naštarto- vať	70 % na automatické kosenie 30 % na kosenie pevného bodu (bodový režim)
Nízke napätie akumulátora, Návrat do nabíjacej stanice	Dajte prístroj do nabíjacej stanice (21) alebo počkajte na ukon- čenie nabíjania, prípadne sa prístroj automaticky vráti do nabi- jacej stanice (21)
Neočakávaná chyba nabíjania	Skontrolujte príčinu na mieste, príp. skontrolovať správny kon- takt medzi prístrojom a nabíjacou stanicou (21). Spustiť nano- vo proces nabíjania, k tomu spustiť nanovo prístroj a postavíť ho do nabíjacej stanice (21)
Nabíjací prúd príliš nízky	Skontrolujte pripojenie k sieti
Žiadny signál obmedzovacieho kábla	Skontrolujte správnu inštaláciu obmedzovacieho kábla (10), príp. ju upravte, Prístroj umiestnite v rámci obmedzenia a spustíte ho znova
Žiadny signál, najprv nastavte obmedzovací kábel	Skontrolujte LED indikáciu (32) na nabíjacej stanici (21)
Signál slučky stratený	1. LED bliká nazeleno: Obmedzovací kábel (10) je poškodený alebo nesprávne spojený 2. LED nepretržite svieti nazeleno: Obmedzovací kábel (10) správne pripojený Skontrolujte, či boli +/- konce kábla správne zapojené do nabíjacej stanice (21)
Kosačka zablokovaná! Čakaj- te...	Počkajte, kým nebude ukončený aktuálny proces
Nesprávny PIN, skúste to znova.	Zadajte znova PIN Típ: Ak sa nadviazalo spojenie s aplikáciou PARKSIDE, môžete v nej vidieť svoj PIN.
Umiestnite prístroj do priestoru obmedzenia a skúste to znova	Prístroj umiestnite v rámci obmedzenia a spustíte ho znova
Kosačka mimo	
Vykonajte reštart, aby bolo možné spustiť aktualizáciu firmvéru	Prístroj opätovne spustíte
Práca prerušená, skúste to znova	
Dažďový senzor aktivovaný	Dažďový senzor je aktivovaný
Kosačka v stanici	Prístroj v nabíjacej stanici (21)
Kosačka nie je v stanici	Prístroj nie je v nabíjacej stanici (21), dajte prístroj do nabíjacej stanice (21)
Na naštartovanie stlačte tlačid- lo Štart	Stlačte tlačidlo ŠTART (1)
Trvanie minimálne 30 minút	Oznámenie potrebného času
Hľadá sa signál slučky...	Prístroj hľadá signál
Kopíruje sa súbor, čakajte	Kopírovanie, čakajte
Vypnúť	Vypnutie prístroja
Aktualizácia sa nepodarila	Spustíte znova proces aktualizácie

Text na ovládacom paneli	Vysvetlenie
Chyba	Pozri <i>Načítanie pracovného protokolu a protokolu chýb</i> , S. 271
Rezací motor zablokovaný	Pozri <i>Uvoľnenie blokovania</i> , S. 275, Kontaktujte výrobcu (pozri <i>Service-Center</i> , S. 280)
Blokovanie ľavého motora	
Blokovanie pravého motora	
Vymeňte akumulátor	Vymeňte akumulátor
Akumulátor abnormálny	
Akumulátor poškodený	
Teplota akumulátora abnormálna	Akumulátor mimo normálneho rozsahu teplôt, nabíjanie prerušené. Po dosiahnutí normálneho rozsahu teplôt bude nabíjanie normálne pokračovať. Prístroj v prípade potreby opätovne spustíte.
Teplota akumulátora príliš nízka (vybitie)	Prerušit proces nabíjania
Napätie akumulátora príliš vysoké	Nabíjanie sa preruší automaticky a bude samočinne pokračovať, hneď ako batéria vychladne
Batéria Vysoká teplota	Akumulátor má vysokú teplotu
Vysoký nabíjací prúd	Prerušit proces nabíjania, Skontrolovať vstupný prúd Skontrolovať/vymeniť sieťový zdroj (14) a nabíjaciu jednotku (22)
Vysoké nabíjacie napätie	Prerušit proces nabíjania, Skontrolovať vstupné napätie Skontrolovať/vymeniť sieťový zdroj (14) a nabíjaciu jednotku (22)
Vysoká teplota	Vonkajšia teplota je príliš vysoká Nabíjanie sa preruší
Kosačka zdvihnutá	Prístroj bol zdvihnutý
Kosačka sa prevrátila	Prístroj postavte a nanovo spustíte
Kosačka zablokovaná	Prístroj uvoľniť a spustiť nanovo
Kosačka naklonená	Prístroj postavte a nanovo spustíte
Nadmerná teplota motora	Prístroj vypnite a nechajte vychladieť
Chyba hardvéru (0-5)	1. Prístroj opätovne spustíte 2. Ak hlásenie pretrváva, Kontaktujte výrobcu (pozri <i>Service-Center</i> , S. 280)
Vymeniť adaptér (pre nabíjacie kontakty na nabíjacej stanici a na prístroji)	1. Skontrolujte, či nie sú nabíjacie kontakty na nabíjacej stanici (21) a na prístroji znečistené, a v prípade potreby ich vyčistite. 2. Skontrolujte, či nie sú nabíjacie kontakty na nabíjacej stanici (21) a na prístroji poškodené (napr. ohnuté), takže bezchybne nedoliehajú. Poškodené diely opravte alebo kontaktujte výrobcu, aby ste získali náhradné diely (pozri <i>Service-Center</i> , S. 280) 3. Skontrolujte, či nabíjacia jednotka (22) pevne drží a či je rovno/cca v uhle 90° od nabíjacej stanice (21). 4. Ak hlásenie pretrváva, Kontaktujte výrobcu (pozri <i>Service-Center</i> , S. 280)

Text na ovládacom paneli	Vysvetlenie
Chyba motora	Kontaktujte výrobcu (pozri <i>Service-Center</i> , S. 280)
Elektromagnetický senzor nepripojený	
Výpadok Hallovho snímača	
Nabíjanie abnormálne	
Vybíjanie abnormálne	
Chyba pri vybíjaní akumulátora	
Chyba inerciálnej meracej jednotky (IMU)	
Chyba motora	
Motor vypnutý	
Chyba Hallovho snímača motora	
Nadprúd motora	
Motor zablokovaný	
Zastavenie motora vpravo	
Zastavenie motora vpravo	
Výpadok dažďového senzora	
Výpadok senzora slučky	

Nastavenie jazyka

(Obr A)

- Otvorte kryt (6).
- Odblokujte displej (8) pomocou 4-miestneho PIN-u.
- Stlačte tlačidlo OK (5), aby ste sa dostali do hlavného menu.
- Pomocou tlačidiel so šípkou (4) zvolte „Nastavenie“.
- Výber potvrdte tlačidlom OK (5).
- Pomocou tlačidiel so šípkou (4) zvolte „Jazyk“.
- Výber potvrdte tlačidlom OK (5).
- Pomocou tlačidiel so šípkou (4) zvolte želaný jazyk.
- Výber potvrdte tlačidlom OK (5).
- Pomocou tlačidla Späť (3) sa vráťte na hlavné menu.

Nastavenie dátumu a času

Správne nastavenie dátumu a času je potrebné, aby nastavenia pracovného času fungovali správne.

Postup (Obr A)

- Otvorte kryt (6).
- Odblokujte displej (8) pomocou 4-miestneho PIN-u.

- Stlačte tlačidlo OK (5), aby ste sa dostali do hlavného menu.
- Pomocou tlačidiel so šípkou (4) zvolte „Nastavenie“.
- Výber potvrdte tlačidlom OK (5).
- Pomocou tlačidiel so šípkou (4) zvolte „Dátum a čas“.
- Výber potvrdte tlačidlom OK (5).
- Dátum a čas zmeňte pomocou tlačidiel so šípkou (4). Cez jednotlivé položky sa môžete posúvať pomocou tlačidla OK (5) (skok smerom doprava).

Obnovenie výrobných nastavení

Keď sa prístroj vráti na výrobné nastavenie, nevymažú sa osobné údaje, ktoré boli uložené pri spojení s aplikáciou PARKSIDE. Pre vymazanie týchto údajov pozri *Odstráňte prístroj z aplikácie*, S. 266.

Postup (Obr A)

- Otvorte kryt (6).
- Odblokujte displej (8) pomocou 4-miestneho PIN-u.
- Stlačte tlačidlo OK (5), aby ste sa dostali do hlavného menu.
- Pomocou tlačidiel so šípkou (4) zvolte „Nastavenie“.
- Výber potvrdte tlačidlom OK (5).

- Pomocou tlačidiel so šípkou (4) zvolte „Výrobné nastavenie“.
- Výber potvrdíte tlačidlom OK (5).
- Pomocou tlačidla Spät (3) sa vrátite na hlavné menu.
Prístroj skončí a vráti sa na výrobné nastavenie.

Načítanie pracovného protokolu a protokolu chýb

(Obr A)

- Otvorte kryt (6).
- Odblokujte displej (8) pomocou 4-miestneho PIN-u.
- Stlačte tlačidlo OK (5), aby ste sa dostali do hlavného menu.
- Pomocou tlačidiel so šípkou (4) zvolte „Nastavenie“.
- Pomocou tlačidiel so šípkou (4) zvolte „Informácie“.
- Pomocou tlačidiel so šípkou (4) zvolte „Protokol chýb“, resp. „Pracovný protokol“.
Tu sa dá prečítať protokol chýb a pracovný protokol.
- Pomocou tlačidla Spät (3) sa dostanete na hlavné menu.

Kontrola/vykonanie aktualizácie firmvéru

(Obr A)

- Otvorte kryt (6).
- Odblokujte displej (8) pomocou 4-miestneho PIN-u.
- Stlačte tlačidlo OK (5), aby ste sa dostali do hlavného menu.
- Pomocou tlačidiel so šípkou (4) zvolte „Nastavenie“.
- Pomocou tlačidiel so šípkou (4) zvolte „Kontrola verzie“.
Skontroluje sa, či je k dispozícii aktuálny firmvér. Ak áno, stiahne sa a automaticky nainštaluje.
- Pomocou tlačidla Spät (3) sa dostanete na hlavné menu.

Prevádzka

Zapnutie a vypnutie

Zapnutie (Obr A)

- Stlačte a podržte tlačidlo ŠTART (1) cca 3 sekundy, kým sa nerozsvieti displej (8).
- Zadajte 4-miestny PIN. Informácie o tom, ktoré tlačidlá zodpovedajú ktorým číslam, nájdete v kapitole „Nastavenie“.

Keď ste zadali nesprávny PIN: Počkajte približne 3 sekundy alebo stlačte tlačidlo OK (5), aby ste znova mohli zadať PIN. Keď trikrát za sebou zadáte nesprávny PIN, obrazovka sa zablokuje na 15 sekúnd. Za každý ďalší nesprávny PIN sa čas zablokovania zdvojnásobí.

- Stlačte tlačidlo OK (5), aby ste sa dostali do hlavného menu.

Kosačka na trávnu sa teraz nachádza v pohotovostnom režime.

Vypnutie (Obr A)

- Stlačte a podržte tlačidlo ŠTART (1) cca 3 sekundy.

Prístroj sa zastaví, keď:

- sa stlačí tlačidlo STOP (9),
- sa nadvihne kryt (6),
- stratí sa signál obmedzovacieho kábla a nenájde sa znova v rámci 5 minút,
- pri kosení sa prekročí obmedzovací kábel,
- sa nabežne medzi prekážky a bude potrebných viac ako 10 sekúnd na nájdenie cesty von,
- sa nadvihne.

Pracovné pokyny

⚠ OPATRNE! Nebezpečenstvo skratu. Prístroj nenechajte nikdy pracovať počas búrky a odpojte nabíjaciu stanicu od siete.

- Dodržiavajte opatrenia na ochranu proti hluku a miestne predpisy.
- Odporúča sa, aby ste prístroj nenechali pracovať v daždi.
- Trávník môže byť vysoký maximálne 40 mm. Ak je trávník vyšší, môžu počas prevádzky vzniknúť problémy.
- Systém kosenia je chaotický. Prístroj preto používajte pravidelne, aby ste dosiahli rovnomerný trávník.
- Pred prevádzkou vždy skontrolujte, či sa na trávníku (v pracovnej oblasti) nenachá-

dzajú voľne žijúce zvieratá, kamene alebo iné prekážky, a okamžite ich odstráňte.

- Keď sa prístroj nachádza v nabíjacej stanici, nemusí sa spúšťať manuálne. Prístroj sa spustí automaticky podľa časového plánu.
- Aby mohol byť prístroj v prevádzke, nabíjacia stanica musí byť pripojená k sieti. Ak to tak nie je, stavová LED hlási chybu.
- Prístroj po každom použití vyčistite (pozri *Čistenie*, S. 273).

Pokyny na spustenie mimo časového plánu

- Keď sa prístroj spustí mimo časového plánu, bude pracovať podľa nastaveného pracovného času.
- Na spustenie z nabíjacej stanice musí byť akumulátor nabitý na viac ako 70 %. V opačnom prípade prepne prístroj automaticky do nabíjacieho režimu, kým nebude akumulátor nabitý na viac ako 90 %. Potom automaticky opustí nabíjajúcu stanicu.
- Na spustenie mimo nabíjacej stanice a v rámci obmedzovacieho kábla musí byť akumulátor nabitý na viac ako 30 %. Ak by bol stav nabitia akumulátora menší/rovný 30 %, prístroj sa automaticky vráti do nabíjacej stanice.

Pokyny na spustenie podľa časového plánu

- Na spustenie z nabíjacej stanice musí byť akumulátor nabitý na 100 %. V opačnom prípade prepne prístroj do nabíjacieho režimu, kým nebude akumulátor nabitý na 100 %.
- Na spustenie mimo nabíjacej stanice a v rámci obmedzovacieho kábla musí byť akumulátor nabitý na viac ako 30 %. Ak by bol stav nabitia akumulátora menší/rovný 30 %, prístroj sa automaticky vráti do nabíjacej stanice.

Manuálne prerušenie/spustenie pracovného cyklu

Prerušenie práce (Obr A)

1. Stlačte tlačidlo STOP (9), aby ste prístroj počas práce zastavili.
2. Prístroj je ešte zapnutý, ale nôž (20) sa zastavil. Prístroj vypnite (pozri *Zapnutie a vypnutie*, S. 271) alebo ho nechajte, aby automaticky prepol do pohotovostného režimu.

Opätovné začatie práce (Obr A)

1. Otvorte kryt (6).
2. Potvrďte tlačidlom OK (5).
3. Odblokujte displej (8) pomocou 4-miestneho PIN-u.
4. Stlačte tlačidlo ŠTART (1).
5. Kryt (6) znovu zatvorte. Prístroj spustí nastavený pracovný cyklus alebo znovu začne s činnosťou, ktorá sa predtým prerušila.

Kosenie

K dispozícii sú dva rozličné režimy:

- Manuálne kosenie
- Časový plán Kosenie

Upozornenia

- Pri oboch režimoch prístroj vždy po siedmom dni aktivácie automaticky prejde za obmedzovací kábel a pokosí aj túto oblasť.
- Prístroj podľa charakteru trávy (výška, hrúbka) prispôsobí svoju rýchlosť kosenia, aby bolo možné zaručiť dobrý výsledok kosenia.
- Ak sa zobrazí porucha, môžete ju odstrániť a potvrdiť. Potom môžete zatvoriť kryt (6) a prístroj sa v priebehu 30 sekúnd automaticky zapne.

Manuálne kosenie

Prístroj sa spustil mimo časového plánu.

Postup (Obr A)

1. Otvorte kryt (6).
2. Odblokujte displej (8) pomocou 4-miestneho PIN-u.
3. Stlačte tlačidlo OK (5).
4. Na 1 sekundu stlačte tlačidlo ŠTART (1) na spustenie **manuálneho kosenia**.
5. Zatvorte kryt (6).

Použitie tlačidla STOP

Na displeji sa objaví hlásenie „Núdzové vypnutie“ a hlásenie „Pokračovať v práci?“.

- **Pokračovanie v manuálnom kosení:**
Stlačte tlačidlo OK (5).
- **Ukončenie manuálneho kosenia:**
Stlačte tlačidlo Späť (3).

Časový plán Kosenie

Upozornenia

- Na spustenie režimu sa musí prístroj nachádzať v pohotovostnom režime (pozri *Zapnutie a vypnutie*, S. 271).
- Prístroj sa automaticky spustí z pohotovostného režimu v plánovanom čase,

ktorý sa naprogramoval v časovom pláne (pozri *Nastavenie pracovných časov*, S. 264“), keď sú splnené predpoklady na spustenie. **Nestláčajte** dodatočne tlačidlo **START** (1), v opačnom prípade bude prístroj pracovať v manuálnom režime, a nie podľa časového plánu.

Použitie tlačidla STOP

Na displeji sa objaví hlásenie „Núdzové vypnutie“ a hlásenie „Pokračovať v práci?“.

- **Pokračovanie v kosení:**

Stlačte tlačidlo OK (5).

- **Ukončenie kosenia:**

Stlačte tlačidlo Späť (3).

V kosení bude prístroj pokračovať až vtedy, keď sa dosiahne nasledujúci naprogramovaný čas spustenia a splní sa predpoklady na spustenie, alebo keď spustíte manuálne kosenie.

Späť do nabíjacej stanice

Prístroj sa vráti do stanice v smere hodinových ručičiek pozdĺž obmedzovacieho kábla.

Predpoklady

Prístroj sa automaticky vráti do nabíjacej stanice, keď je splnená minimálne jedna z týchto podmienok:

- Akumulátor je nabitý na 30 % alebo menej.
- Dosiahol sa stanovený pracovný čas za deň.
- Pracovný čas prekračuje polnoc (prístroj prestane o polnoci pracovať).
- Začalo pršať (starostlivosť o trávnik riadená počasím).

Prístroj môžete poslať do nabíjacej stanice aj manuálne.

Postup (Obr A)

Prístroj je v pohotovostnom režime.

1. Stlačte tlačidlo Nabíjacia stanica (2) 3 sekundy.
Na displeji (8) sa zobrazí „Na spustenie zatvorte kryt“.
2. Zatvorte kryt (6).
Prístroj sa potom vráti do nabíjacej stanice (21).

Preprava

Prístroj vypnite a vyberte akumulátor. Uistite sa, či sa úplne zastavili všetky pohyblivé diely

Postup (Obr I)

1. Prístroj vypnite (pozri *Zapnutie a vypnutie*, S. 271).
2. Prístroj prenášajte vždy za rukoväť na prenášanie (33) tak, aby nože (20) smerovali od tela. Horná časť prístroja smeruje k telu.

Čistenie, údržba a skladovanie

VAROVANIE! Nebezpečenstvo poranenia v dôsledku neúmyselne spusteného prístroja. Chráňte sa pri údržbárskych a čistiacich prácach. Prístroj vypnite vyberte akumulátor (36)

Údržbárske a opravárske práce, ktoré nie sú opísané v tomto návode, nechajte vykonať nášmu servisnému centru. Používajte len originálne náhradné diely.

Čistenie

VAROVANIE! Zásah elektrickým prúdom! Prístroj nikdy nestriekajte vodou.

Upozornenie

Nebezpečenstvo poškodenia. Chemické látky môžu pôsobiť na plastové diely prístroja. Nepoužívajte žiadne čistiace prostriedky, resp. rozpúšťadlá.

Čistenie po použití

- Na čistenie nepoužívajte tvrdé ani špicaté predmety. Mohli by prístroj poškodiť.
- Povrch prístroja vyčistite mäkkou kefou, štetcom alebo handrou.

Čistenie nabíjacej stanice

(Obr A/C/E/F)

1. Vyberte prístroj z nabíjacej stanice (21).
2. Odpojte sieťový zdroj (14) od elektrického napájania.
3. Vytiahnite nabíjaciu zástrčku (15) z nabíjacej jednotky (22).
4. Odpojte svorku svetidla (18) s obmedzovacím káblom (10) z nabíjacej jednotky (22).
5. Namontujte kryt (27) kontaktnej zdierky (30) a kryt (29) na prípojke nabíjacej zástrčky (31) (pozri *Spojenie obmedzovacieho kábla a nabíjacej stanice*, S. 260).
6. Demontujte nabíjaciu jednotku (22).

7. Demontujte upevňovacie skrutky (12). Použite na to priložený kľúč s vnútorným šesťhranom (13).
8. Opatrne vyčistite nabíjajúcu jednotku (22) mäkkou handričkou. Pri silnom znečistení môžete použiť kefu alebo jemne navlhčenú handričku. **Vynechajte prítom prípojky nabíjajúcej jednotky (22).**
9. Opatrne vyčistite nabíjajúcu stanicu (21) mäkkou handričkou. Pri silnom znečistení môžete použiť kefu alebo jemne navlhčenú handričku.
10. Pred prevádzkou nechajte základnú dosku (25) a nabíjajúcu jednotku (22) úplne vyschnúť.
11. Nabíjajúcu jednotku (22) namontujte na základnú dosku (25) (pozri *Montáž nabíjajúcej stanice*, S. 258).
12. Zaisťujte základnú dosku (25) (pozri *Zafixovanie nabíjajúcej stanice*, S. 260).
13. Znova pripojte obmedzovací kábel k nabíjajúcej jednotke (22) (pozri *Spojenie obmedzovacieho kábla a nabíjajúcej stanice*, S. 260).
14. Znova zapojte nabíjajúcu zástrčku (15) do nabíjajúcej jednotky (22) (pozri *Spojenie obmedzovacieho kábla a nabíjajúcej stanice*, S. 260).
15. Pripojte sieťový zdroj (14) na elektrické napájanie.
16. Prístroj (pozri *Čistenie prístroja*, S. 274) vyčistite.
17. Prístroj postavte alebo pošlite znovu do nabíjajúcej stanice (21) (pozri *Späť do nabíjajúcej stanice*, S. 273).

Čistenie prístroja

(Obr A/J)

1. Vyberte prístroj z nabíjajúcej stanice (21).
2. Prístroj vypnite (pozri *Zapnutie a vypnutie*, S. 271).
3. Vyberte akumulátor (36) (pozri *Vloženie a vybratie akumulátora*, S. 261).
4. Prístroj opatrne vyčistite mäkkou handričkou. Pri silnom znečistení môžete použiť kefu alebo jemne navlhčenú handričku.
5. Pred prevádzkou nechajte prístroj úplne vyschnúť.
6. Vložte akumulátor (36) (pozri *Vloženie a vybratie akumulátora*, S. 261).
7. Prístroj postavte alebo pošlite znovu do nabíjajúcej stanice (21) (pozri *Späť do nabíjajúcej stanice*, S. 273).

Údržba



Pred údržbárskymi prácami odstráňte blokovacie zariadenie



Používajte ochranné rukavice

- Pred každým použitím skontrolujte prístroj, či nemá zjavné chyby, ako sú uvoľnené, opotrebované alebo poškodené diely.
 - Skontrolujte kryty a ochranné zariadenia vzhľadom na poškodenia a správne osadenie. V prípade potreby ich vymeňte.
- Neručíme za škody spôsobené našimi prístrojmi, ak boli spôsobené neodbornou opravou alebo použitím iných než originálnych dielov, resp. používaním v rozpore s určeným účelom.

Výmena noža

Upozornenia

- Ak je nôž tupý, môže sa dobrušiť v odbornej dielni.
- Prístroj je vybavený otáčateľnými nožmi. Ak sú nože na jednej strane tupé, môžete ich otočiť.
- Ak sú nože poškodené alebo nevyvážené, musia sa vymeniť (*Náhradné diely a príslušenstvo*, S. 281).

Potrebné náradie

- Kľúč (SW10)

Otočenie nožov (Obr I/J)

1. Prístroj otočte.
2. Vyberte akumulátor (36) (pozri *Vloženie a vybratie akumulátora*, S. 261).
3. Uvoľnite skrutky nožov (19) na spodnej strane prístroja.
4. Otočte nože (20) na druhú stranu.
5. Nože (20) znova upevnite pomocou skrutiek nožov (19).
6. Vložte akumulátor (36) (pozri *Vloženie a vybratie akumulátora*, S. 261).

Výmena nožov (Obr I/J)

1. Prístroj otočte.
2. Vyberte akumulátor (36) (pozri *Vloženie a vybratie akumulátora*, S. 261).
3. Uvoľnite skrutky nožov (19) na spodnej strane prístroja.
4. Odstráňte staré nože (20).

5. Nové nože (20) znova upevnite pomocou skrutiiek nožov (19).
6. Vložte akumulátor (36) (pozri *Vloženie a vybratie akumulátora*, S. 261).

Uvoľnenie blokovania

(Obr I/J)

1. Prístroj otočte.
2. Vyberte akumulátor (36) (pozri *Vloženie a vybratie akumulátora*, S. 261).
3. Uvoľnite blokovanie.
4. Vložte akumulátor (36) (pozri *Vloženie a vybratie akumulátora*, S. 261).

Skladovanie

Prístroj a príslušenstvo skladujte vždy:

- v čistote
- v suchu
- chránené pred prachom
- mimo dosahu detí

Upozornenia

- Prístroj **neovíjajte** nylonovým vrecom, pretože by sa mohla tvoriť vlhkosť a pleseň.
- Pred odložením prístroj vyčistite (pozri *Čistenie*, S. 273).

Zimná prestávka

- Akumulátor skladujte len v čiastočne nabitom stave. Stav nabitia by mal byť počas dlhšieho skladovania 40 – 60 %.
- Počas dlhšieho skladovania kontrolujte približne každé 3 mesiace stav nabitia akumulátora a v prípade potreby ho nabíjajte.
- Teplota skladovania pre akumulátor je medzi 15 °C a 25 °C. Počas skladovania zabráňte extrémnemu chladu alebo teplu. Akumulátor tým stratí výkon. Pred dlhším skladovaním (napr. na prezimovanie) vyberte akumulátor z prístroja.
- Odpojte nabíjajúcu stanicu od obmedzovacieho kábla.
- Kontakty obmedzovacieho kábla izolujte lepiacou páskou.
- Ak prístroj po dlhšom skladovaní uvádzate znova do prevádzky, vyčistite kontakty akumulátora na prístroji a nabíjacie hroty na nabíjajúcej stanici pomocou mosadznej kefy, aby ste sa vyhli problémom s nabíjaním.

Vyhľadávanie chýb

Nasledujúca tabuľka vám pomôže odstrániť malé poruchy:

Problém	Možná príčina	Odstránenie poruchy
Prístroj sa nezapol	Akumulátor (36) nie je vložený	Vloženie akumulátora (pozri <i>Vloženie a vybratie akumulátora</i> , S. 261)
	Vybitý akumulátor (36)	Nabite akumulátor (zohľadnite samostatný návod na obsluhu pre akumulátor a nabíjačku)
	Porucha motora	Obráťte sa na servisné centrum. (pozri <i>Servis</i> , S. 279)
	Obmedzovací kábel (10) nie je správne pripojený alebo je poškodený	Skontrolujte LED indikáciu (32) na nabíjacej stanici (21) 1. LED (32) bliká nazeleno: obmedzovací kábel (10) je poškodený alebo nesprávne zapojený 2. LED (32) nepretržite svieti nazeleno: obmedzovací kábel (10) je pripojený správne Skontrolujte, či boli +/- konce kábla správne zapojené do nabíjacej stanice (21) (pozri <i>Spojenie obmedzovacieho kábla a nabíjacej stanice</i> , S. 260)
	Prístroj nie je v nabíjacej stanici (21) alebo v priestore ohraničenom obmedzovacím káblom (10)	Umiestnite prístroj do nabíjacej stanice (21) alebo do priestoru ohraničeného obmedzovacím káblom (10)
	Tráva je príliš vysoká	<ul style="list-style-type: none"> • Pred prvým uvedením do prevádzky musí byť tráva skosená na 40 mm. • Nastavte väčšiu výšku kosenia (pozri <i>Nastavenie výšky kosenia</i>, S. 260)
Motor vynecháva	Zablokovanie cudzími telesami	Uvoľnenie blokovania (pozri <i>Uvoľnenie blokovania</i> , S. 275)
Výsledok práce nie je uspokojivý alebo motor pracuje ťažko	Výška kosenia príliš nízka	Nastavte väčšiu výšku kosenia (pozri <i>Nastavenie výšky kosenia</i> , S. 260)
	Nôž (20) je tupý	Nechajte nôž (20) nabrúsiť alebo ho vymeňte (pozri <i>Výmena noža</i> , S. 274)
	Priestor nožov je zablokovaný	Prístroj vyčistite (pozri <i>Čistenie</i> , S. 273)
	Nôž (20) je nesprávne namontovaný	Nôž (20) namontujte správne (pozri <i>Výmena noža</i> , S. 274)

Problém	Možná příčina	Odstránenie poruchy
Nôž (20) sa neotáča	Nôž (20) je blokováný trávou	Odstráňte trávnu (pozri <i>Uvoľnenie blokovania</i> , S. 275)
	Skrutka noža (19) je uvoľnená	Pevne utiahnite skrutku noža (19) (pozri <i>Výmena noža</i> , S. 274)
Abnormálny hluč, klepotanie alebo vibrácie	Skrutka noža (19) je uvoľnená	Pevne utiahnite skrutku noža (19) (pozri <i>Výmena noža</i> , S. 274)
	Nôž (20) je poškodený	Vymeňte nôž (20) (pozri <i>Výmena noža</i> , S. 274)

Problém	Možná príčina	Odstránenie poruchy
Prístroj vychádza von z obmedzenia	Chyba polozenia: 90° rohy môžu viesť k strate signálu	Rohy zaokrúhlite alebo ich rozmiestnite v 45° uhle (pozri <i>Položenie obmedzovacieho kábla</i> , S. 258)
	Obmedzovací kábel (10) nie je správne pripojený alebo je poškodený	Skontrolujte LED indikáciu (32) na nabíjacej stanici (21) 1. LED (32) bliká nazeleno: obmedzovací kábel (10) je poškodený alebo nesprávne zapojený 2. LED (32) nepretržite svieti nazeleno: obmedzovací kábel (10) je pripojený správne Skontrolujte, či boli +/- konce kábla správne zapojené do nabíjacej stanice (21) (pozri <i>Spojenie obmedzovacieho kábla a nabíjacej stanice</i> , S. 260)
	Stúpanie/klesanie v oblasti obmedzovacieho kábla (10) je príliš prudké.	Prístroj je schopný zvládať stúpania/klesania max. 25° (47 %). Vo vzdialenosti 30 cm od obmedzovacieho kábla (10) môže mať stúpanie max. 35 %. Vo vzdialenosti 40 cm od obmedzovacieho kábla (10) môže mať klesanie max. 17 %. (pozri <i>Položenie obmedzovacieho kábla</i> , S. 258)
	Nabíjacia stanica (21) nie je nainštalovaná podľa pokynov. Môže to viesť k rušeniu signálu.	V oblasti príjazdu k nabíjacej stanici (21) musí byť položený obmedzovací kábel (10) po dĺžke minimálne 2 m a za nabíjajúcou stanicou (21) priamo po dĺžke minimálne 1 m. Sieťový zdroj (14) a obmedzovací kábel (10) sa vo všeobecnosti nesmú klást' do slučky a nesmú sa uložiť v blízkosti nabíjacej stanice (21). (pozri <i>Umiestnenie nabíjacej stanice</i> , S. 258)

Likvidácia/ochrana životného prostredia

Z prístroja vyberte akumulátor a prístroj, akumulátor, príslušenstvo a balenie prineste na ekologické zhodnotenie.



Elektrické prístroje nepatria do domového odpadu.

Symbol preškrtnutého kontajnera na kolieskach znamená, že tento výrobok sa po skončení jeho životnosti nesmie likvidovať ako netriedený komunálny odpad.

Smernica 2012/19/EÚ o odpade z elektrických a elektronických zariadení:

Spotrebiteľia sú zo zákona povinní elektrické a elektronické zariadenia na konci ich životnosti odovzdať na ekologickú recykláciu. Týmto spôsobom je zabezpečené zhodnotenie šetrné k životnému prostrediu a zdrojom. V závislosti od národných zákonov, máte tieto možnosti:

- vrátenie na predajnom mieste,
- odovzdanie na oficiálnom zbernom mieste,
- zaslanie späť výrobcovi/distribútorovi.

Netýka sa to dielov príslušenstva a pomocných prostriedkov bez elektrických komponentov, pripojených k starým prístrojom.

Akumulátory zlikvidujte ekologicky



Akumulátor neodhadzujte do domového odpadu, ohňa (nebezpečenstvo výbuchu) alebo vody. Poškodené akumulátory môžu škodiť životnému prostrediu a vášmu zdraviu, keď unikajú jedovaté pary alebo kvapaliny.

Poškodené alebo opotrebované akumulátory musíte zlikvidovať ekologicky.

- Akumulátory neotvárajte a zabráňte ich mechanickému poškodeniu. Existuje nebezpečenstvo skratu a môžu uniknúť výpary, ktoré dráždia dýchacie cesty.
- Z bezpečnostných dôvodov musia byť akumulátory pred likvidáciou vybité.
- Póly prelepte, aby ste predišli skratu.
- Akumulátory odovzdajte v predajni alebo na zbernom mieste.

• Poškodené akumulátory

S poškodenými akumulátormi manipulujte mimoriadne opatrne!

- Nedotýkajte sa poškodených akumulátorov holými rukami.
- Ak sa nedajú póly prelepiť, odovzdajte akumulátory jednotlivito v plastovom vrecku.
- Poškodené akumulátory odovzdajte jednotlivito uložené v nehorľavej uzatvratelnej nádobe, ktorú je ešte možné naplniť pieskom.
- Poškodené akumulátory odovzdajte na zbernom mieste s personálom s odbornou spôsobilosťou.

Pokyny na likvidáciu zeleného odpadu

Pokrosnú trávu nevyhadzujte do kontajnera na odpadky, ale dajte ju na kompost alebo rozdeľte ako mulčovací vrstvu pod kríky a stromy.

Servis

Garancia

Vážená zákazníčka, vážený zákazník,

Na tento výrobok dostávate záruku 3 rokov od dátumu kúpy. V prípade nedostatkov tohto výrobku vám voči predajcovi výrobku prináležia zákonné práva. Tieto zákonné práva nie sú obmedzené našou zárukou opísanou v nasledujúcej časti.

Záručné podmienky

Záručná doba začína s dátumom kúpy. Originálny pokladničný doklad dobre uschovajte. Tento podklad bude potrebný ako doklad o kúpe. Ak sa v rámci tri rokov od dátumu kúpy tohto výrobku vyskytne chyba materiálu alebo výroby, výrobok – podľa našej voľby – pre vás bezplatne opravíme alebo vymeníme. Toto poskytnutie záruky predpokladá, že v rámci trojročnej lehoty sa predloží chybný výrobok a doklad o kúpe (pokladničný doklad) a krátko sa písomne opíše, v čom existuje nedostatok a kedy sa vyskytol.

Ak je chyba pokrytá našou zárukou, dostanete späť opravený alebo nový výrobok. S opravou alebo výmenou výrobku nezačína žiadne nové záručné obdobie.

Záručná doba a zákonné nároky na odstránenie nedostatkov

Záručná doba sa poskytnutím záruky nepredlžuje. To platí aj pre vymenené a opravené diely. Škody a nedostatky existujúce prípadne už pri kúpe sa musia ihneď pri vybalení ohlásiť. Opravy pripadajúce po uplynutí záručnej doby sú s povinnosťou úhrady.

Rozsah záruky

Výrobok bol starostlivo vyrobený podľa prísnych kvalitatívnych smerníc a pred dodávkou bol svedomito skontrolovaný.

Poskytnutie záruky platí výlučne na chyby materiálu alebo výroby. Táto záruka sa nevzťahuje na časti výrobku, ktoré sú vystavené normálnemu opotrebeniu a preto je možné na ne prihladať (napr. Nôž) ako na rýchlo

opotrebitelné diely alebo na poškodenia na rozbitných dieloch .

Táto záruka prepadá, keď je výrobok poškodený, neodborne používaný alebo nebola na ňom vykonávaná údržba. Pre odborné používanie výrobku je nutné presne dodržiavať všetky pokyny uvedené v návode na obsluhu. Účelom použitia a manipuláciám, od ktorých sa v návode na obsluhu odrádza alebo pred ktorými sa varuje, je možné bezpodmienečne zabrániť.

Výrobok je určený iba na súkromné a nekomerčné použitie. Pri nesprávnej alebo neodbornej manipulácii, aplikácii násilia a pri zásahoch, ktoré neboli uskutočnené našou autorizovanou servisnou pobočkou, záruka zaniká.

Vybavenie v záručnom prípade

Aby bolo možné zaručiť rýchle vybavenie vašej žiadosti, postupujte podľa nasledujúcich pokynov:

- V prípade akýchkoľvek otázok si pripravte pokladničný doklad a číslo výrobku (IAN 489487_2501) ako doklad o nákupe.
- Číslo výrobku nájdete na typovom štítku na výrobku, gravúre na výrobku, na titulnej stránke návodu na obsluhu (vľavo dole) alebo na nálepke na zadnej alebo spodnej strane výrobku.
- Ak by sa mali vyskytnúť funkčné chyby alebo iné nedostatky, kontaktujte najprv **telefonicky** alebo použite náš **kontaktný formulár**, ktorý nájdete na parkside-diy.com v kategórii **Servis** nasledovne uvedené servisné centrum.
- Výrobok zaznamenaný ako chybný môžete po konzultácii s našim servisným centrom zaslať pre vás s oslobodením od poštovného na vám oznámenú servisnú adresu za pripojenia dokladu o kúpe (pokladničný doklad) a informácie, v čom spočíva nedostatok a kedy sa vyskytol. Aby bolo možné zabrániť problémom s prevzatím a prídavným nákladom, použite bezpodmienečne iba adresu, ktorá sa vám oznámi. Zabezpečte, aby sa odoslanie uskutočnilo bez vyplatenia, ako neskladný tovar, expresne alebo ako iná zvláštna zásielka. Výrobok pošlite, prosím, vráť. všetkých súčasne dodaných dielov príslušenstva a postarajte sa o dostatočne bezpečné prepravné balenie.



Na parkside-diy.com si môžete pozrieť a stiahnuť túto a mnohé ďalšie príručky. Týmto QR kódom sa dostanete priamo na stránku parkside-diy.com. Vyberte svoju krajinu a cez vyhľadávanie si nájdite návody na obsluhu. Po zadaní čísla výrobku (IAN) 489487_2501 si budete môcť otvoriť návod na obsluhu.

Opravný servis

Ohľadom opráv, ktoré **nepodliehajú záruke**, sa obráťte na Servisné centrum. Tam dostanete s ochotou predbežný návrh nákladov.

- Môžeme spracovať iba prístroje, ktoré boli zaslané dostatočne zabalené a ofrankované.
- **Upozornenie:** Váš prístroj pošlite, prosím, vyčistený a s upozornením na chybu na adresu uvedenú Servisným centrom.
- Prístroje zaslané bez úhrady prepravného, ako aj prístroje, ktoré boli zaslané ako veľkorozmerný náklad, expresom alebo s iným špeciálnym prepravným nebudú prevzaté.
- Vaše zaslané chybné prístroje zlikvidujeme bezplatne.

Service-Center



Servis Slovensko

Tel.: 0800 003409

Kontaktný formulár na

parkside-diy.com

IAN 489487_2501

Importér

Zohľadnite, prosím, že nasledujúca adresa nie je servisná adresa. Najprv kontaktujte hore uvedené servisné centrum.

Grizzly Tools GmbH & Co. KG

Stockstädter Str. 20

63762 GroBostheim

NEMECKO

www.grizzlytools.de

Náhradné diely a príslušenstvo

Náhradné diely a príslušenstvo dostanete na www.grizzlytools.shop. Ak by sa pri objednávaní vyskytli problémy, kontaktujte nás cez náš internetový obchod. V prípade ďalších otázok sa obráťte na: *Service-Center, S. 280*

Poz. č.	Název	Obj. č.
10	Obmedzovací kábel	92000058
11	háčik	92000065
12	Upevňovacie skrutky	92000110
14/15	Sieťová jednotka/ Nabíjacia zástrčka	92000071
20/19	Náhradný nôž/Náhradná skrutka	92000041
22	Nabíjacia jednotka	92000070
25	Základná doska	92000108

Preklad originálneho vyhlásenia o zhode EÚ

Výrobok: **Smart robotická kosačka**

Model: **PAMRS 1000 A1**

Sériové číslo: 000001-014000

Uvedený predmet vyhlásenia je v zhode s príslušnými harmonizačnými právnymi predpismi Únie:

**2006/42/EC • 2014/30/EU • 2000/14/EC & 2005/88/EC
• 2011/65/EU & (EU) 2015/863 • 2014/53/EU**

Vyššie opísaný predmet vyhlásenia je v zhode so smernicou Európskeho parlamentu a Rady 2011/65/EU z 8. júna 2011 o obmedzení používania určitých nebezpečných látok v elektrických a elektronických zariadeniach.

Na zabezpečenie zhody sa použili tieto harmonizované normy a vnútroštátne normy a predpisy:

**EN 62233:2008 • EN IEC 63000:2018
EN 62311:2008 • EN 60335-1:2012/A15:2021
EN 50636-2-107:2015/A3:2021 • EN 50665:2017
EN IEC 55014-1:2021 • EN IEC 55014-2:2021
EN 301 489-1 V2.2.3:2019 • EN 301 489-3 V2.3.2:2023
Final Draft EN 301 489-17 V3.3.0:2024
EN 300 328 V2.2.2 (2019-07) • EN 50663:2017 • EN 303 447 V1.3.1 (2022-04)**

Súlad so smernicou 2000/14/EC, pokiaľ ide o emisie hluku, je potvrdený:

Hladina akustického výkonu (L_{WA})

– odmeraná: 63,8 dB;

– zaručená: 66 dB

Použitý postup posudzovania zhody podľa 2000/14/EC, príloha VI.

Notifikovaná osoba: TÜV SÜD Product Service GmbH • NB: 0123 • Ridlerstraße 65 • 80339 München • Deutschland

Toto vyhlásenie o zhode sa vydáva na výhradnú zodpovednosť výrobcu:



Grizzly Tools GmbH & Co. KG
Stockstädter Str. 20
63762 Großostheim
NEMECKO
05.09.2025

Christian Frank
Splnomocnený zástupca dokumentácie

Preklad originálneho vyhlásenia o zhode EÚ

Výrobok: **Sieťová jednotka**

Model: **SF-20**

IAN 489487_2501

Uvedený predmet vyhlásenia je v zhode s príslušnými harmonizačnými právnymi predpismi Unie:

2014/30/EU • 2014/35/EU • 2011/65/EU* & (EU) 2015/863

Vyššie opísaný predmet vyhlásenia je v zhode so smernicou Európskeho parlamentu a Rady 2011/65/EU z 8. júna 2011 o obmedzení používania určitých nebezpečných látok v elektrických a elektronických zariadeniach.

Na zabezpečenie zhody sa použili tieto harmonizované normy a vnútroštátne normy a predpisy:

**EN IEC 61558-1:2019 • EN 61558-2-16:2009/A1:2013
EN IEC 55014-1-2021 • EN IEC 55014-2-2021 • EN IEC 63000:2018
EN IEC 61000-3-2:2019/A1:2021 • EN 61000-3-3:2013/A2:2021**

Toto vyhlásenie o zhode sa vydáva na výhradnú zodpovednosť výrobcu:



Grizzly Tools GmbH & Co. KG
Stockstädter Str. 20
63762 Großostheim
NEMECKO
05.09.2025

Christian Frank
Splnomocnený zástupca dokumentácie

Tartalomjegyzék

Bevezető	283
Rendeltetésszerű használat.....	284
A csomag tartalma / Tartozékok.....	284
Áttekintés.....	284
Működés leírása.....	285
Műszaki adatok.....	285
Biztonsági utasítások	285
A biztonsági utasítások jelentése.....	285
Piktogramok és szimbólumok.....	286
Általános elektromos szerszám biztonsági figyelmeztetések.....	287
Fűnyírókra vonatkozó biztonsági utasítások.....	289
Maradvány-kockázatok.....	290
Telepítés	291
Szükséges szerszámok és segédeszközök.....	291
Hálózati egység rögzítése.....	291
Töltőállomás felszerelése.....	291
Töltőállomás elhelyezése.....	291
Határoló huzal lefektetése.....	292
Határoló huzal és töltőállomás csatlakoztatása.....	293
Töltőállomás rögzítése.....	293
Előkészítés	293
Vágásmagasság beállítása.....	293
Töltés.....	294
Üzembe helyezés	295
Kezelőelemek.....	295
Készülék bekapcsolása.....	296
PIN módosítása.....	296
Ütemezés meghatározása.....	297
Ütemezés törlése.....	297
Munkaidők beállítása.....	297
Másodlagos területek beállítása.....	297
Spot mód / Fix pontos fűnyírás.....	298
Esőérzékelő beállítása.....	298
kés-megállító hátrafelé menetben.....	299
Parkside alkalmazás	299
Készülék eltávolítása az alkalmazásból.....	300
Adatvédelmi szabályzat.....	300
Beállítás	300
Menük a kijelzőn.....	301
A kijelzőn megjelenő állapotüzenetek.....	301
Nyelv beállítása.....	304
Dátum és idő beállítása.....	304

Gyári beállítások visszaállítása.....	304
Munka- és hibnapló lekérdezése.....	305
Firmware-frissítés ellenőrzése/ végrehajtása.....	305

Üzemeltetés	305
Be- és kikapcsolás.....	305
Munkavégzéssel kapcsolatos utasítások.....	305
Munkaciklus kézi megszakítása/ indítása.....	306
Vissza a töltőállomáshoz.....	307

Szállítás	307
Tisztítás, karbantartás és tárolás	307
Tisztítás.....	307
Karbantartás.....	308
Tárolás.....	309

Hibakeresés	310
Ártalmatlanítás/Környezetvédelem	312
Akkumulátorok környezetbarát módon történő ártalmatlanítása.....	312
Zöldhulladék ártalmatlanítására vonatkozó utasítás.....	312

JÓTÁLLÁSI TÁJÉKOZTATÓ	313
------------------------------------	------------

Pótalkatrészek és tartozékok	315
---	------------

Az eredeti EU -megfelelőségi nyilatkozat fordítása	316
---	------------

Az eredeti EU -megfelelőségi nyilatkozat fordítása	317
---	------------

Robbantott ábra	391
------------------------------	------------

Bevezető

Gratulálunk a fűnyírórobot megvásárlásához (a továbbiakban készülék vagy elektromos kéziszerszám).

Vásárlásával kiváló minőségű termék mellett döntött. Ezt a készüléket a gyártás során minőségi vizsgálatnak és végső ellenőrzésnek vetették alá. Ezáltal biztosított a készülék működőképessége.



A használati útmutató a készülék része. Fontos tudnivalókat tartalmaz a biztonságra, használatra és ártalmatlanításra vonatkozóan. Olvassa el figyelmesen a használati útmutatót. Ismerje meg a kezelőrészeket és a készülék helyes használatát. A készüléket csak a leírtak szerint és a megadott alkalmazási területen használja. Órizzze meg a hasz-

nalati útmutatót és a készülék harmadik személynek történő továbbadása esetén adja át a készülékhez tartozó valamennyi leírást is.

Rendeltetészerű használat

A készülék kizárólag a következő használatra készült:

- Ház körüli gye- és fűfelületek nyírása. Tilos a készüléket esőben vagy páras környezetben használni.

A készüléket felnőttek használhatják. 16 év-en felüli fiatalok csak felügyelet mellett használhatják a készüléket.

A készülék minden más, a jelen használati útmutatóban nem kifejezetten engedélyezett használata komoly veszélyt jelenthet a felhasználó számára és kárt okozhat a készülékben. A készüléket kezelő vagy használó személy felel más személyeknek okozott balesetekért vagy tulajdonukon okozott károkért. A készülék a barkács szektorban történő használatra készült. Nem folyamatos ipari használatra tervezték. Ipari használat esetén a garancia érvényét veszti. A gyártó nem vállal felelősséget a nem rendeltetészerű használatból vagy helytelen kezeléssel eredő károkért.

A készülék a **X 20 V TEAM** sorozat része és a **X 20 V TEAM** sorozat akkumulátoraival üzemeltethető. A **X 20 V TEAM** sorozat akkumulátorait csak a **X 20 V TEAM** sorozat töltőivel szabad tölteni.

A csomag tartalma / Tartozékok

Csomagolja ki a készüléket és ellenőrizze a csomag tartalmát.

Ártalmatlanítsa megfelelően a csomagolóanyagot.

- Smart robotfűnyíró
- határoló huzal (200 m)
- 6x rögzítő csavarok
- 350x kampó
- imbuszkulcs
- töltőállomás (töltőegység/alaplemez)
- 4x csavar
- csavaros sorkapocs
- 3x pótkés,
3x Tartalékcsavar
- hálózati egység, töltőcsatlakozódugó
- akkumulátor
- Eredeti használati utasítás fordítása

Áttekintés

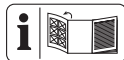

A készülék ábrái az elülső és hátsó kihajtható oldalon találhatók.

(A ábra)

- 1 start gomb
- 2 töltőállomás gomb
- 3 Vissza gomb
- 4 Nyíl gombok
- 5 OK gomb
- 6 Fedél
- 7 forgatógomb
- 8 Kijelző
- 9 STOP gomb
- 10 határoló huzal
- 11 kampó
- 12 rögzítő csavarok
- 13 imbuszkulcs
- 14 hálózati egység
- 15 töltőcsatlakozódugó
- 16 csavar (töltőegység)
- 17 Védőkengyel
- 18 csavaros sorkapocs
- 19 késcsavar
- 20 kés
- 21 töltőállomás
- 22 töltőegység
- 23 töltőfogak
- 24 jelző (munkaterület)
- 25 alaplemez

(D ábra)

- 26 horony

(E ábra)

- 27 burkolat (érintkező aljzat)
- 28 retesz (burkolat érintkező aljzat)
- 29 burkolat (Csatlakozó töltőcsatlakozódugó)
- 30 érintkező aljzat
- 31 Csatlakozó töltőcsatlakozódugó

(G ábra)

- 32 LED

(H ábra)

- 33 hordozó fogantyú

(J ábra)

- 34 burkolat (akkumulátor)
- 35 akkumulátor-kireteszelő
- 36 akkumulátor
- 37 akkumulátorrekesz

Működés leírása

A készülék villanymotorral felszerelt műanyag házzal rendelkezik. A vágószerszám a 8-fokozatú vágószikkel párhuzamosan forog.

A kezelőelemek funkciója az alábbi leírásban található.

Műszaki adatok

Smart robotfűnyíróPAMRS 1000 A1

Motorfeszültség U 20 V =

VédelemIPX4

Üresjárat fordulatszám n_1 3100 min⁻¹

Vágási szélesség 22 cm

Vágásmagasság 25-60 mm

Súly akkumulátor nélkül ≈ 8,8 kg

Hangnyomásszint (L_{pA})

..... 59,9 dB; K_{pA} =1,88 dB

Hangerőszint (L_{WA})

– garantált 66 dB

– mért 63,8 dB; K_{WA} =1,88 dB

töltőállomás ST-101

Bemenő feszültség22 V=, 2,5 A

Kimenő feszültség21 V=, 2,4 A

VédelemIPX4

Súly2,3 kg

hálózati egység SF-20

Bemenő feszültség

..... 220-240 V~, 50/60 Hz, 1,5 A

Kimenő feszültség22,0 V=, 2,5 A

Határoló kábel frekvenciatartománya

..... 100 Hz-148,5 kHz

Határoló huzal maximális átviteli teljesítménye

..... 50 dBa/ 10 m

WiFi frekvenciatartomány . 2400–2483,5 MHz

Maximális WLAN átviteli teljesítmény 19 dBm

Bluetooth-WiFi frekvenciatartomány

.....2400–2483,5 MHz

Maximális Bluetooth átviteli teljesítmény

..... 8 dBm

VédelemIP65

Külső hőmérséklet t_a 50 °C

A zaj- és rezgésszint értékek a megfelelőségi nyilatkozatban megnevezett szabványoknak és előírásoknak megfelelően kerültek meghatározásra.

A megadott rezgés-összértékek és a megadott zajkibocsátási értékek szabványosított mérési eljárással lettek meghatározva és felhasználhatók az elektromos kéziszerszámok egymással való összehasonlítására. A megadott rezgés-összértékek és a megadott zajkibocsátási értékek a terhelés előzetes megbecsüléséhez is felhasználhatók.

X 20 V TEAM

A készülék a **X 20 V TEAM** sorozat része és a **X 20 V TEAM** sorozat akkumulátoraival üzemeltethető. A **X 20 V TEAM** sorozat akkumulátorait csak a **X 20 V TEAM** sorozat töltővel szabad tölteni.

Javasoljuk, hogy ezt a készüléket kizárólag az alábbi akkumulátorokkal üzemeltesse: PAP 20 B1, PAP 20 B3, Smart PAPS 204 A1, Smart PAPS 208 A1

Javasoljuk, hogy ezeket az akkumulátorokat az alábbi töltőkkel töltsse: PLG 20 A3, PLG 20 A4, PLG 20 C1, PLG 20 C2, PLG 20 C3, PLG 20 A1, PDSLG 20 A1, PDSLG 20 B1, PDSLG 20 B2, PLGS 2012 A1
Akkumulátor és töltő műszaki adatai: Lásd a külön útmutatót.

Biztonsági utasítások

Ez a fejezet a készülék használatával kapcsolatos alapvető biztonsági utasításokat tartalmazza.

▲ FIGYELMEZTETÉS! Személyi sérülés és anyagi kár az akkumulátor nem megfelelő használata révén. Vegye figyelembe a(z) **X 20 V TEAM** termékcsaládba tartozó akkumulátor és töltő használati útmutatójában lévő töltésre és helyes használatra vonatkozó biztonsági utasításokat és tudnivalókat. A töltés részletes leírása és további információk ebben a külön használati útmutatóban találhatóak.

A biztonsági utasítások jelentése

▲ VESZÉLY! Baleset történik, ha nem tartja be ezt a biztonsági utasítást. Súlyos testi sérülés vagy halál a következménye.

▲ FIGYELMEZTETÉS! Baleset történhet, ha nem tartja be ezt a biztonsági utasítást. Sú-

lyos testi sérülés vagy halál lehet a következménye.

▲ VIGYÁZAT! Baleset történik, ha nem tartja be ezt a biztonsági utasítást. Enyhe vagy közepes fokú testi sérülés lehet a következménye.

MEGJEGYZÉS! Baleset történik, ha nem tartja be ezt a biztonsági utasítást. Anyagi kár lehet a következménye.

Piktogramok és szimbólumok

Szimbólumok a készüléken



FIGYELMEZTETÉS – A gép működtetése előtt olvassa el a használati útmutatót!



FIGYELMEZTETÉS – Vegye le a zárszerkezetet a gépen történő munkavégzés vagy a gép megemelése előtt!



FIGYELMEZTETÉS – A gép működtetése közben tartson megfelelő biztonsági távolságot!



FIGYELMEZTETÉS – Ne vesse magát a gépen!



FIGYELEM – Ne érjen a forgó részekhez



FIGYELEM – Ne működtesse a készüléket esőben!



Figyelem! A vágóberendezés tovább mozog



Tartsa távol a közelben tartózkodó személyeket és gyerekeket a készüléktől.



Soha ne fröcskölje le a készüléket vízzel!



Veszély! Tartsa távol a kezét és a lábát



Garantált hangteljesítményszint L_{WA} dB(A)



Vágási kör



Védelmi osztály III



Elektromos készülékek nem tartoznak a háztartási hulladékba.



Vágásmagasság-beállító



Kijelző

Szimbólumok a töltőállomáson



Olvassa el a használati útmutatót



töltő (SF-20)



Elektromos készülékek nem tartoznak a háztartási hulladékba.



töltőállomás Csatlakozó



LED töltőállomás

Szimbólumok a hálózati egységen



Olvassa el a használati útmutatót



Figyelem!



Védelmi osztály II (kettős szigetelés)



Rövidzárlatbiztos, zárt biztonsági transzformátor



töltő (SF-20)



Készülékbiztosíték



Kapcsolóüzemű tápegység



Elektromos készülékek nem tartoznak a háztartási hulladékba.

Szimbólumok a használati útmutatóban



Használjon védőkesztyűt

Általános elektromos szerszám biztonsági figyelmeztetések

▲ FIGYELMEZTETÉS! Olvassa el az összes biztonsági figyelmeztetést, utasítást, ábrát és specifikációt, amelyet az elektromos szerszámhoz mellékelünk. Valamennyi felsorolt utasítás figyelmen kívül hagyása áramütéshez, tüzesettséghez és/vagy súlyos sérüléshez vezethet. **Későbbi hivatkozás céljából mentse el minden figyelmeztetést és utasítást.**

A figyelmeztetésekben említett „elektromos szerszám” kifejezés egy hálózatról működtetett (vezetékes) elektromos szerszámra vagy akkumulátoros (vezeték nélküli) elektromos szerszámra vonatkozik.

1. A MUNKATERÜLET BIZTONSÁGA

- Munkaterületét tartsa tisztán és világítsa meg megfelelően.** A rendezetlen vagy sötét területek baleseteket okozhatnak.
- Ne működtesse az elektromos szerszámokat robbanásveszélyes környezetben, például gyúlékony folyadékok, gázok vagy por jelenlétében.** Az elektromos szerszámok szikrát okoznak, amely meggyújthatja a port vagy a füstöt.
- Az elektromos szerszám működtetése közben tartsa távol a gyerekeket és a nézelődőket.** A figyelmet elvonó tényezők következtében elveszítheti a kontrollt.

2. ELEKTROMOS BIZTONSÁG

- Az elektromos szerszámok dugaszainak illeszkedniük kell a konnektorhoz. A dugaszt soha semmilyen módon ne mósodítsa. Ne használjon semmilyen adapterdugaszt földelt elektromos szerszámokkal.** A nem módosított dugaszok és a megfelelő konnektorok csökkentik az áramütés kockázatát.
 - Egyik testrésze se érjen a földelt felületekhez, pl. csövek, radiátorok, tűzhelyek és hűtőszekrények.** Fokozottan fennáll az áramütés veszélye, ha a teste földelve van.
 - Ne tegye ki az elektromos szerszámokat esőnek vagy nedves körülményeknek.** Az elektromos szerszámra kerülő víz növeli az áramütés veszélyét.
 - A kábelt ne használja szakaszterületen. Soha ne használja a kábelt az elektromos szerszám hordozására, húzására vagy a kihúzásához. A kábelt tartsa távol a hőtől, olajtól, éles szélektől vagy mozgó alkatrészekről.** A sérült vagy összegabalyodott kábelek növelik az áramütés veszélyét.
 - A szerszám kültéri működtetésekor, használjon a kültéri használathoz alkalmas hosszabbító kábelt.** A kültéri használatra alkalmas kábel használata csökkenti az áramütés veszélyét.
 - Ha az elektromos szerszám nedves helyen történő üzemeltetése elkerülhetetlen, használjon maradékáram-ésszőközzel (RCD) védett tápegységet.** Az RCD eszköz használata csökkenti az áramütés veszélyét.
- ### 3. SZEMÉLYI BIZTONSÁG
- Az elektromos eszköz használata közben maradjon éber, figyeljen arra, hogy mit csinál, és használja a józan eszét. Ha fáradt vagy drog, alkohol vagy gyógyszerek hatása alatt áll, ne használja az elektromos szerszámot.** Egy pillanatnyi figyelmetlenség is elég, hogy a használat közben súlyos személyi sérülést szenvedjen.
 - Személyi védőeszköz használata. Mindig viseljen szemvédőt.** A megfelelő körülmények között használt védőfelszerelések, mint például porvédő maszk, csúszásmentes biztonsági cipő, kemény fejfedő vagy hallásvédő, csökkentik a személyi sérülések számát.

- c) **Véletlen elindulás megakadályozása.** Mielőtt csatlakoztatja az áramforrást és/vagy az akkumulátort, felveszi vagy hordozza a szerszámot, győződjön meg róla, hogy a kapcsoló ki-csapcsolt helyzetben van. Az elektromos szerszámok hordozása úgy, hogy az ujjja a kapcsolón van, vagy a bekapcsolt állapotban lévő elektromos szerszámok feszültség alá helyezése balesetveszélyes.
- d) **Az elektromos szerszám bekapcsolása előtt távolítsa el a beállítókulcsot vagy a csavarkulcsot.** Az elektromos szerszám forgó részéhez rögzített csavarkulcs vagy kulcs személyi sérülést okozhat.
- e) **Ne lépje túl a határokat. Mindig ügyeljen a megfelelő alátámasztásra és egyensúlyra.** Így jobban tudja irányítani az elektromos szerszámot váratlan helyzetekben.
- f) **Viseljen megfelelő ruházatot. Ne viseljen laza ruházatot vagy ékszert. Tartsa távol a haját és ruháját a mozgó alkatrésztől.** A lazán illeszkedő ruhák, ékszert vagy hosszú haj beakadhatnak a mozgó alkatrészekbe.
- g) **Ha vannak porszivó és porgyűjtő berendezések csatlakoztatására szolgáló eszközök, gondoskodjon ezek csatlakoztatásáról és megfelelő használatáról.** A porgyűjtés csökkentheti a porhoz köthető veszélyeket.
- h) **Ne engedje, hogy a szerszámok gyakori használatából fakadó tudás magabiztossá tegye, és figyelmen kívül hagyja a szerszámbiztonsági alapelveket.** Egy gondatlan cselekedet a másodperc tört része alatt súlyos sérülést okozhat.
4. **AZ ELEKTROMOS SZERSZÁM HASZNÁLATA ÉS GONDOZÁSA**
- a) **Ne erőltesse az elektromos szerszámot. Használja az adott alkalmazáshoz a helyes elektromos szerszámot.** A megfelelő elektromos szerszám jobban és biztonságosabban végzi el a munkát olyan sebességgel, amelyre tervezték.
- b) **Ne használja az elektromos szerszámot, ha a kapcsoló nem kapcsolja be vagy ki.** Minden olyan elektromos szerszám, amelyet nem lehet a kapcsolóval vezérelni, veszélyes, és meg kell javítani.
- c) **Mielőtt bármilyen beállítást végez, tartozékot cserél, vagy tárolja az elektromos szerszámot, húzza ki a dugaszt az áramforrásból és/vagy távolítsa el az akkumulátort az elektromos szerszámól, ha eltávolítható.** Egy ilyen megelőző biztonsági intézkedés lecsökkenti annak az esélyét, hogy az elektromos szerszám véletlenül elinduljon.
- d) **A használaton kívüli elektromos szerszámokat gyermekek elől elzárva tárolja, és ne engedje, hogy az elektromos szerszámot olyan személyek kezeljék, akik nem ismerik az elektromos szerszámot vagy ezt a használati utasítást.** Az elektromos szerszámok képzetlen felhasználók kezében veszélyesek.
- e) **Tartsa karban az elektromos szerszámot és kiegészítőit. Ellenőrizze a mozgó alkatrészek helytelen beállítását vagy kötését, az alkatrészek törését és minden más olyan állapotot, amely befolyásolhatja az elektromos szerszám működését. Ha elromlott, javítsa meg az elektromos szerszámot, mielőtt újra használná.** Sok balesetet a nem megfelelően karbantartott elektromos szerszámok okoznak.
- f) **A vágószerszámot tartsa élesen és tisztán.** A megfelelően karbantartott, éles vágóélel rendelkező vágószerszámok kevésbé hajlamosak megakadni, és könnyebben ellenőrizhetők.
- g) **Használja az elektromos szerszámot, a tartozékokat és a szerszám biteket stb. e használati utasításnak megfelelően, figyelembe véve a munkakörülményeket és az elvégzendő munkát.** Az elektromos szerszám rendeltetésétől eltérő műveletekhez történő használata veszélyes helyzetet eredményezhet.
- h) **Tartsa a fogantyúkat és a fogófelületeket szárazon, tisztán, olaj- és zsírfmentesen.** A csúszós fogantyúk és fogófelületek nem teszik lehetővé a szerszám biztonságos kezelését és irányítását váratlan helyzetekben.
5. **AZ AKKUMULÁTOROS SZERSZÁM HASZNÁLATA ÉS GONDOZÁSA**
- a) **Csak a gyártó által megadott töltővel töltsé újra.** Egy bizonyos típusú akkumulátorcsomaghoz alkalmas töltő tűzveszélyt okozhat, ha egy másik akkumulátorcsomaggal használja

- b) **Az elektromos szerszámokat csak a kifejezetten erre a célra szolgáló akkumulátorokkal használja.** Minden más akkumulátor csomag használata bal- esetet és tüzesetet idézhet elő.
- c) **Amikor az akkumulátor nincs használatban, tartsa távol más fémtárgyaktól, például gemkapcsoktól, érméktől, kulcsoktól, szögektől, csavaroktól vagy más apró fémtárgyaktól, amelyek kapcsolatot teremtenek az egyik csatlakozótól a másikig.** Az akkumulátor pólusainak rövidre zárása égési sérüléseket vagy tüzet okozhat.
- d) **Nem rendeltetészerű körülmények között folyadék spriccelhet ki az akkumulátorból; kerülje az érintkezést. Ha véletlenül hozzáér, öblítse le vízzel. Ha a folyadék szembe kerül, forduljon orvoshoz.** Az akkumulátorból kijutó folyadék irritációt vagy égést okozhat.
- e) **Ne használjon sérült vagy módosított akkumulátort vagy eszközt.** A sérült vagy módosított akkumulátorok kiszámíthatatlanul viselkedhetnek, ami tüzet, robbanást vagy sérülésveszélyt okozhat.
- f) **Ne tegye ki az akkumulátort vagy a szerszámot tűznek vagy túlzott hőmérsékletnek.** Tűznek vagy 130 °C feletti hőmérsékletnek kitéve robbanást okozhat.
- g) **Kövesse az összes töltési utasítást, és ne töltsen az akkumulátorcsomagot vagy a szerszámot a használati utasításban megadott hőmérsékleti tartományon kívül.** A nem megfelelő vagy a megadott tartományon kívüli hőmérsékleten történő töltés károsíthatja az akkumulátort, és növelheti a tűzveszélyt.
6. **SZERVÍZ**
- a) **Az elektromos szerszámot csak azonos cserealkatrészek felhasználásával, szakképzett szakemberrel javíttassa meg.** Ez biztosítja, hogy az elektromos szerszám biztonsága megmaradjon.
- b) **Soha ne szervizeljen sérült akkumulátor csomagot.** Az akkumulátorok szervizelését csak a gyártó vagy az arra felhatalmazott szervizek végezhetik.

Fűnyíróra vonatkozó biztonsági utasítások

- A gépet nem használhatják gyermekek, csökkent fizikai, érzékszervi vagy mentális képességű vagy hiányos tapasztalattal és tudással rendelkező vagy olyan személyek, akik nem ismerik a vonatkozó utasításokat. Mindemellett a felhasználó életkorát korlátozó helyi előírások lehetnek érvényben.
- **Ne használja a fűnyírót rossz időben, különösen vihar esetén.** Ez csökkenti a villám becsapódásának veszélyét.
- **Alaposan nézze át a munkaterületet a vadon élő állatok tekintetében.** A vadon élő állatok megsérülhetnek a működő fűnyíró révén.
- **Alaposan nézze át a munkaterületet és távolítsa el minden követ, botot, drótot, csontot és egyéb idegen tárgyat.** A kirepülő részek sérüléseket okozhatnak.
- **A fűnyíró használata előtt mindig ellenőrizze, hogy nem kopott vagy sérült a fűnyírókés és a fűnyírómű.** A kopott vagy sérült alkatrészek növelik a sérülésveszélyt.
- **Használat előtt ellenőrizze a hálózati vezeték és az esetleges hosszabbító vezetékek sérülésére vagy öregedésére utaló jeleket. Ne használja a fűnyírót, ha a vezeték sérült vagy kopott. Ha a hálózati vezeték megsérül vagy elkopik működtetés közben, kapcsolja ki a fűnyírót, és ne érjen a vezetékhez, amíg nem húzza ki a hálózati csatlakozódugót.** A sérült hálózati vagy hosszabbító vezeték áramütést, tüzet és/vagy súlyos sérüléseket okozhat.
- **Rendszeresen ellenőrizze a fűgyűjtő berendezés kopását és elhasználódását.** A kopott vagy sérült fűgyűjtő berendezés növeli a sérülésveszélyt.
- **Hagyja a helyén a védőburkolatokat. A védőburkolatoknak használatra alkalmasnak és megfelelően rögzítve kell lenniük.** Egy kilazult, sérült vagy nem megfelelően működő védőburkolat sérülést okozhat.
- **Tartsa lerakódásoktól mentesen a hűtőlevegő bemeneti nyílást.** Az eltömődött levegőbemenetek és a lerakódások túlmelegedést vagy tűzveszélyt okozhatnak.

- **A fűnyíró működtetése során mindig csúszásmentes biztonsági cipőt viseljen. Soha ne dolgozzon mezítláb vagy nyitott szandálban.** Ezzel csökkenthető a lábsérülés veszélye, ha lába a forgó fűnyírókésshez ér.
- **A fűnyíró működtetése során mindig hosszú nadrágot viseljen.** A csupasz bőr növeli a kirepülő részek okozta sérülések valószínűségét.
- **Ne működtesse a fűnyírót nedves fűben. Menjen, soha ne fusson.** Ezáltal csökken annak a veszélye, hogy megcsúszik és elesik, ami sérülést okozhat.
- **Ne működtesse a fűnyírót túl meredek lejtőn.** Ezáltal csökken annak a veszélye, hogy elveszíti uralmát a készülék felett, megcsúszik és elesik, ami sérülést okozhat.
- **Lejtőkön történő munkavégzés esetén ügyeljen arra, hogy stabilan álljon; a lejtőhöz képest keresztirányba dolgozzon, soha ne felfelé vagy lefelé, és legyen nagyon óvatos a munkavégzés irányának megváltoztatása esetén.** Ezáltal csökken annak a veszélye, hogy elveszíti uralmát a készülék felett, megcsúszik és elesik, ami sérülést okozhat.
- **Legyen különösen óvatos, ha hátramenetben nyírja a fűvet vagy a fűnyírót maga felé húzza. Mindig ügyeljen a környezetre.** Ez csökkenti a botlásveszélyt munkavégzés közben.
- **Tartsa távol a hálózati vezetéket a fűnyírókésektől.** A sérült hálózati vezeték áramütést, tüzet és/vagy súlyos sérüléseket okozhat.
- **Kapcsolja ki a fűnyírót és húzza ki a hálózati csatlakozódugót, ha a hálózati vezeték beakadt vagy megsérült.** A beakadt vagy sérült vezetékek növelik az áramütés kockázatát.
- **Ne érjen hozzá késekhez vagy más, még mozgó veszélyes alkatrészekhez.** Ezzel csökkenthető a mozgó alkatrészek okozta sérülések kockázata.
- **Beszorult vágott anyag eltávolítása vagy a fűnyíró tisztítása előtt ellenőrizze, hogy ki van-e kapcsolva minden kapcsoló és ki van-e húzva a hálózati csatlakozódugó.** A fűnyíró váratlan működése súlyos sérüléseket okozhat.
- **Állítsa meg a vágószerszámot, ha a gépet meg kell billenteni, mert nem fűves felület felett kívánja szállítani, illetve**

a gépet egyik területről a másikra viszi fűnyírás céljából.

- Ne billentse meg a gépet, ha a motor be van kapcsolva, kivéve, ha a gépet az indításhoz kell megdönteni. Ne döntse meg jobban a gépet, mint amennyire feltétlenül szükséges, és csak a magától távolabb eső részt emelje fel.
- Állítsa le a gépet, vegye ki az akkumulátor(oka)t, és várja meg, amíg minden mozgó alkatrész teljesen leáll.
 - Ha idegen tárgyat talált; ellenőrizze a gépet, hogy nem sérült-e, és javítsa ki, mielőtt újraindítaná és működtetné.
 - Ha a gép rendellenesen rezegni kezd; azonnal ellenőrizze a sérüléseket, cserélje ki és javítsa meg a sérült alkatrészeket, ellenőrizze és húzza meg a laza alkatrész(eke)t.
- Tárolás előtt végezze el a tisztítási és karbantartási munkákat.
- A kopott vagy sérült alkatrészeket csak készletekben cserélje ki a szimmetria fenntartása érdekében, ha lehetséges.
- Több **vágószerszámmal** működő gépek-nél ügyeljen arra, hogy egy forgó **vágószer-szám** más **vágószer-számok** elfordulását idézheti elő.
- A gépen történő beállítási munkák során kerülje, hogy ujjai beszoruljanak a mozgó **vágószer-szám** és a gép rögzített részei közé.
- A **vágószer-szám** szervizelésekor ügyeljen arra, hogy a **vágószer-szám** kikapcsolás után is elmozdulhat.

További biztonsági utasítások

- **Csak a PARKSIDE által javasolt kiegészítőket használja.** A nem megfelelő kiegészítők áramütést vagy tüzet okozhatnak.

Maradvány-kockázatok

Akkor is mindig maradnak maradvány-kockázatok, ha a készüléket az előirtaknak megfelelően használja. A következő veszélyek léphetnek fel a jelen készülék felépítéséből és kivitelezéséből adódóan:

- Szemkárosodás, ha nem visel megfelelő védőszemüveget.
- Halláskárosodás, ha nem visel megfelelő hallásvédőt.
- A kéz és kar rezgéséből adódó egészségkárosodás, amennyiben a készüléket hosszabb ideig vagy nem megfelelően

használja vagy a készülék nincs megfelelően karbantartva.

- Vágási sérülések
- Mozgó alkatrészek vagy forró felületek okozta sérülések.

▲ FIGYELMEZTETÉS! A készülék működése közben keletkező elektromágneses mező által okozott veszély. A mező adott esetben hátrányosan befolyásolhatja az aktív és passzív orvostechnikai implantátumokat. A súlyos vagy halálos sérülések kockázatának csökkentése érdekében azt javasoljuk az orvostechnikai implantátummal élő személyeknek, hogy a készülék használata előtt kérjék orvosuk vagy az orvosi implantátum gyártójának tanácsát.

Telepítés

Olvassa el a külön telepítési kézikönyvet, amelyben részletes leírás található.

Tudnivalók

- Telepítés előtt készítsen egy vázlatot a kertiérről.
- Nyomja ki a vonalzókat a kartonból.

Szükséges szerszámok és segédeszközök

- vonalzó
- imbuszkulcs (13)
- **(nincs mellékelve)**
 - csillagcsavarhúzó
 - Drótcsupaszító
 - kalapács
 - ceruza
 - 2x tipli
 - 2x csavarok
 - fúrószerű

Hálózati egység rögzítése

▲ FIGYELMEZTETÉS! Áramütést vagy tüzet okozhat, ha elektromos vezetékhez ér, illetve robbanást okozhat, ha gázvezetékhez ér. Vízvezetékek sérülése anyagi kárt és áramütést okozhat. A fúrás során ügyeljen arra, hogy ne tegyen kárt semmilyen tápvezetékben. Használjon megfelelő kereső készüléket a vezeték felkutatásához vagy használjon telepítési tervet.

Tudnivalók

- Ne tárolja a hálózati egységet (14) közvetlenül a talajon fekve.

- A hálózati egységet (14) olyan magasságban kell elhelyezni, ahol gyermekek nem érhetik el (pl. 160 cm magasan).
- A csavarfej átmérője 7-10 mm lehet.

Eljárás

1. Rajzoljon két lyukat egy ceruzával.
2. Fúrja ki a furatokat egy alkalmas fúróval.
3. Nyomjon két tiplit a furatokba.
4. Rögzítse a hálózati egységet (14) a falhoz két csavarral.

Töltőállomás felszerelése

(B/C ábra)

A töltőállomás (21) töltőegységből (22) és alaplemezből (25) áll.

1. Először helyezze a töltőegységet (22) a két fülel előre az alaplemezbe (25).
2. Nyomja lefelé a töltőegységet (22) úgy, hogy az stabilan az alaplemezben legyen.
3. Rögzítse a töltőegységet (22) alulról a mellékelt négy csavarral (16) az alaplemezen (25).

Töltőállomás elhelyezése

- -- Határoló huzal útvonala
- |<->| 1,6 m Minimális magasság
- |<->| 2 m faltól mért minimális távolság*
- |<->| 2 m legalább a határoló huzal egyenes szakasza a következő kanyarig (töltőállomás előtt)
- |<->| 1 m legalább a határoló huzal egyenes szakasza a következő kanyarig (töltőállomás mögött)

*Házfal elektromos hibákkal (pl. fémfelületek, elektromos elosztók, fotovoltaiikus rendszerek)

Tudnivalók

- Javasoljuk, hogy fedje le a töltőállomást (21), hogy megelőzze az időjárás okozta károkat.
- Válasszon egy egyenletes pozíciót a töltőállomás (21) számára egy csatlakozóaljzat közelében úgy, hogy legyen legalább 2 m hely a töltőállomás (21) előtt és 1 m a töltőállomás (21) mögött.
- Csak akkor rögzítse a töltőállomást (21), ha már lefektette és csatlakoztatta a határoló huzalt (10). Ezzel kapcsolatban vegye figyelembe *Töltőállomás rögzítése*, L. 293.

- A töltőállomás (21) legfeljebb 8 cm lehet hátra és legfeljebb 2 cm lehet előre döntve.
- Távolítsa el minden egyenetlenséget a töltőállomás (21) alatt. A töltőállomás (21) soha nem hajolhat meg.
- Ügyeljen arra, hogy megfelelő távolságban legyen a tavaktól, medencéktől és lépcsőktől.

Határoló huzal lefektetése

A készülék a határoló huzal (10) alapján tudja érzékelni a munkaterületet, ill. a lenyírandó gyepterületet és megtalálni a töltőállomást (21).

Fektesse a határoló huzalt (10) a készülék által megmunkálандó gyepterület köré. Ez a következő módszerekkel történhet:

- A füves terület kijelölése. A határoló huzal (10) rögzítése a kampókkal (11) (a talaj felett).
- Helyezze a kampókat (11) legfeljebb 1 m távolságra egymástól. Egyetlen felületek esetén használjon további kampókat (11).
- A határoló huzal (10) földbe ásása (max. 5 cm mélyen).

Tudnivalók

- A készülék kb. 20-30 cm távolságban túlmeleg a határoló huzalon (10) mielőtt megfordul és új utat keres. Fektesse le megfelelően a határoló huzalt (10) a sérülések megelőzése érdekében.
- Az első időben célszerű a határoló huzalt (10) a kampókkal (11) kitűzni arra az esetre, ha később módosítást kell végezni.
- A készülék legfeljebb 200 m határoló huzallal működik kifogástalanul. Ne használjon hosszabb határoló huzalt (10).
- A gyepterületet zárt területként kell körülhatárolni.
- A párhuzamosan futó és egymástól legálább 10 cm távolságban lévő határoló huzalokat (10) a készülék akadályként érzékeli és megkerüli.
- A párhuzamosan futó és egymástól 5 cm távolságban lévő határoló huzalokat (10) a készülék nem akadályként érzékeli és áthalad rajtuk.
- Ne alakítson ki 90°-os sarkokat. Helyette ossza fel ezeket két 45°-os szögre (lásd a ≤ 20 cm).

- A készülék érzékeli és érintkezés esetén kikerüli a(z) 10 cm feletti magasságú álló és rögzített akadályokat (pl. falak, kerti bútorok stb.). Védje a gyepon lévő érzékeny akadályokat (pl. virággyásokat) a határoló huzallal (10) legalább 1<->1 távolsággal 30 cm.
- Tartson legalább 1<->1 m távolságot a körülhatárolt akadályok között. Azokat az akadályokat, amelyeknél nem tartható ez a minimális távolság, úgy határolja körül, mint egy akadályt.
- Soha ne keresztezze a határoló huzalt (10). Ez a készülék hibás működéséhez és meghibásodásához vezethet.

Fa

A készülék a fákat normál akadályként érzékeli. Kiálló gyökerek azonban kárt tehetnek a készülék aljában/ késekben (20). Célszerű a határoló huzallal (10) is körülhatárolni a fákat. Tartson legalább 1<->1 30 cm távolságot.

Kő

- Távolítsa el a (10 cm méretűnél kisebb) kis köveket a gyepről. Kár keletkezhet a készülékben és a késekben (20).
- A készülék a (10 cm méretűnél nagyobb) köveket normál akadályként érzékeli. Célszerű a határoló huzallal (10) is körülhatárolni a köveket.

Emelkedő/ Lejtő

- A készülék legfeljebb 25° (47 %) emelkedőn/ lejtőn képes haladni. A határoló huzaltól (10) 30 cm távolságra az emelkedés legfeljebb 35 % lehet. A határoló huzaltól (10) 40 cm távolságra a lejtés legfeljebb 17 % lehet.
- Ügyeljen arra, hogy a határoló huzal (10) és egy emelkedőn lévő akadály között legyen legalább 30 cm, illetve egy lejtőn lévő akadály között 40 cm távolság.

Nyílt vízi terület

Lehetőség szerint a nyílt vízfelületeket körül kell határolni a határoló huzallal (10), vagy úgy kell kialakítani, hogy a készülék ne tudjon vízbe merülni. Súlyos elektromos károk keletkezhetnek a készülékben.

- 1<->1 70 cm víztől mért minimális távolság
- 1<->1 30 cm zuhanyfelülettől/csapteleptől mért távolság
- 1<->1 35 cm kis falaktól mért minimális távolság

Út/ Utca

Ha az utak és úttestek egy szintben vannak a gyeppel, akkor a készülék gond nélkül áthalad rajtuk. Ha magasságkülönbség van a gyepek és az út/úttest között, akkor határolja el az utat/úttestet kb. 30 cm biztonsági távolsággal.

- $l < - > l$ 35 cm küszöbök-től mért minimális távolság
- $l < - > l$ 5 cm járdáktól/ gyepek szélétől mért távolság

Keskeny átjárók

A körülhatárolt gyeppen lévő keskeny átjáróknak legalább 1,2 m szélesnek és legfeljebb 8 m hosszúnak kell lenniük. A(z) 1,2 m szélesség a határoló huzal (10) távolságára vonatkozik. A fűnyírás során a készülék mindkét oldalon 20 cm méterrel megy túl a határoló huzalon (10).

Határoló huzal és töltőállomás csatlakoztatása

Tudnivalók

- Lefektetésekor hagyja a határoló huzalt (10) 0,5-1 méterrel hosszabbra a szükségesnél, hogy maradjon huzal a javításokhoz.
- Ha a LED (32) a töltőegységen (22) folyamatosan zölden világít, akkor a határoló huzal (10) megfelelően csatlakozik a töltőállomáshoz (21).
- Ne hajtsa össze a határoló huzal (10) „kilógó” maradványait. Ez a készülék hibás működéséhez és meghibásodásához vezethet.

Eljárás (A/D/E/F ábra)

1. Távolítsa el kb. 10-15 mm szigetelést a határoló huzal (10) mindkét végéről egy huzalcsupasztó segítségével.
2. Vezesse át a töltőállomáson (21) hátról érkező határoló huzal (10) végét az alaplemez (25) alatti hornyon (26).
3. Rögzítse a határoló huzal (10) előrefelé haladó kábelvégét a csavaros sorkapocs (18) jobb oldali nyílásába. A határoló huzal (10) körülveszi a nyírni kívánt gyepterületet és a csavaros sorkapocs (18) a narancssárga kapcsokkal felfelé mutat.
4. Rögzítse a határoló huzal (10) hátrafelé haladó kábelvégét a csavaros sorkapocs (18) bal oldali nyílásába.
5. Nyomja felfelé a reteszt (28) és távolítsa el a burkolatot (27).

6. Helyezze be a csavaros sorkapcsot (18) az érintkező aljzatokba (+/-) (30).
7. Helyezze vissza a burkolatot (27) az alaplemezre (22). A retesznek (28) be kell kattannia.
8. Húzza le a töltőcsatlakozódugó (29) burkolatát a töltőegységről (22).
9. Csatlakoztassa a töltőcsatlakozódugót (15) a csatlakozóba (31) és csavarozza rá.
10. Csatlakoztassa a töltőcsatlakozódugót (15) a hálózati egységbe (14) és csavarozza rá.
11. Csatlakoztassa a hálózati egységet (14) az áramellátásra.
12. Ellenőrizze a LED-et (32) a töltőállomáson (15), hogy az folyamatosan zölden világít-e.

Töltőállomás rögzítése

Tudnivaló

A töltőállomás (21) jelzőjének (24) a behatárolt gyepterületen belül kell lennie.

Eljárás (G ábra)

1. Csavarja ki a rögzítőcsavarokat (12) és az imbuszkulcsot (13) a keretből.
2. Helyezze a védőkengyelt (17) az alaplemez (25) oldalára a behatárolt füves területen belül.
3. Rögzítse a töltőállomást (25) a talajhoz a rögzítőcsavarokkal (12). A rögzítőcsavarok (12) a mellékelt imbuszkulccsal (13) csavarhatók a talajba.

Előkészítés

▲ FIGYELMEZTETÉS! Sérülésveszély véletlenül beinduló készülék révén.

Csak olyan munkákat végezzen, amelyeket biztosan el tud végezni saját maga. Ha bizonytalan, kérjük, forduljon szakemberhez vagy közvetlenül szervizünkhöz.

Vágásmagasság beállítása

Gyepgondozás

A rendszeres fűnyírás serkenti a gyeppnövényzet levélnövekedését, ugyanakkor a gyomnövények elpusztulnak. Ezért a gyepek minden fűnyírás után sűrűbb lesz és egy egyenletesen terhelhető gyepek jön létre. Az első vágás április környékén történik, amikor a növekedési magasság 70-80 mm. A fő

növekedési időben a fűvet hetente legalább egyszer le kell vágni.

Tudnivalók

- A szezon első vágásaihoz magas vágási magasságot ajánlott választani.
- Nyírja le a fűvet egy fűnyíróval, ha a gyep magassága meghaladja a 40 mm-t.

Eljárás (A ábra)

25-60 mm közötti vágásmagasságot állíthat be.

1. Nyissa fel a fedelet (6).
2. Állítsa be a forgatógombot (7) a kívánt vágási magasságra.
3. Csukja vissza a fedelet (6).

Töltés

▲ FIGYELMEZTETÉS! Személyi sérülés és anyagi kár az akkumulátor nem megfelelő használatára. Vegye figyelembe a(z) **X 20 V TEAM** termékcsaládba tartozó akkumulátor és töltő használati útmutatójában lévő töltésre és helyes használatra vonatkozó biztonsági utasításokat és tudnivalókat. A töltés részletes leírása és további információk ebben a külön használati útmutatóban találhatóak. **▲ FIGYELMEZTETÉS!** Kifolyó elektrolitokat okozta sérülésveszély! Ne tegye ki az akkumulátort szélsőséges körülményeknek, például hőnek és ütésnek. Ha a szembe vagy bőrre kerül, öblítse le az érintett helyet vízzel vagy semlegesítővel és forduljon orvoshoz.

▲ FIGYELMEZTETÉS! Áramütés okozta sérülésveszély! Az akkumulátort csak száraz helyiségekben töltsen. Az akkumulátor külső felületének tisztának és száraznak kell lenni, mielőtt csatlakoztatja a töltőt.

- Töltsen fel az akkumulátort az első használat előtt.
- Minden esetben vegye figyelembe a vonatkozó biztonsági utasításokat, valamint a környezetvédelmi előírásokat és utasításokat.
- A lényegesen rövidebb működési idő feltöltés ellenére azt jelzi, hogy az akkumulátor elhasználódott és ki kell cserélni. Csak eredeti akkumulátort használjon, amelyet az ügyfélszolgálaton keresztül szerezhet be.
- A garancia nem vonatkozik a nem megfelelő használatból eredő meghibásodásokra.

Akkumulátor behelyezése és kivétele

▲ FIGYELMEZTETÉS! Sérülésveszély véletlenül beinduló készülék révén. Csak akkor helyezze be az akkumulátort (36) a készülékbe, ha az teljesen elő van készítve a használatra.

Tudnivaló

Egy helytelen akkumulátor kárt tehet a készülékben és az akkumulátorban.

Akkumulátor behelyezése (J ábra)

1. Fordítsa meg a készüléket.
2. Csavarja ki a készülék alján lévő 4 csavart és nyissa ki az akkumulátorrekeszt (37).
3. Helyezze be az akkumulátort (36) a vezetősín mentén az akkumulátorrekeszbe (37). Az akkumulátor (36) hallhatóan bekattan.
4. Csukja vissza az akkumulátorrekeszt (37) és csavarozza vissza a 4 csavart a készülék aljára.

Akkumulátor kivétele (J ábra)

1. Nyomja meg a STOP gombot (9), ha a készülék működik. Ha a készülék ki van kapcsolva, folytassa a 3. lépéssel.
2. Kapcsolja ki a készüléket (lásd *Be- és kikapcsolás, L. 305*).
3. Fordítsa meg a készüléket.
4. Csavarja ki a készülék alján lévő 4 csavart és nyissa ki az akkumulátorrekeszt (37).
5. Nyomja meg és tartsa lenyomva az akkumulátor-kireteszelőt (35) az akkumulátoron (36). Húzza ki az akkumulátort (36) az akkumulátorrekeszből (37).
6. Csukja vissza az akkumulátorrekeszt (37) és csavarozza vissza a 4 csavart a készülék aljára.

Akkumulátor feltöltése

A készülék 30%-os vagy az alatti alacsony akkumulátor töltöttségi szint esetén automatikusan visszatér a töltőállomáshoz (lásd *Vissza a töltőállomáshoz, L. 307*).

Miután az akkumulátor teljesen feltöltődött, leáll a töltés és a készülék készenléti üzemmódba kapcsol.

Szimbólumok a töltőállomáson (G ábra)



LED (32) zölden villog

a határoló huzal (10) sérült vagy nem megfelelően van csatlakoztatva



LED (32) pirosan világít

Az akkumulátor töltése folyamatban van

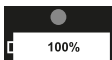

LED (32) zölden világít

akkumulátor feltöltve

Akkumulátor töltöttségi szintjének ellenőrzése

Bármikor ellenőrizheti a készülék akkumulátor töltöttségi szintjét a kijelzőn (8).

Eljárás (A ábra)

1. Nyissa fel a fedelet (6).
2. Oldja fel a kijelzőt (8) a 4 számjegyű PIN kóddal.
3. Az akkumulátor töltöttségi szint leolvasható a jobb felső sarokban lévő akkumulátor szimbólum alapján.
4. Nyomja meg a START gombot (1) és csukja vissza a fedelet (6). A készülék folytatja korábban megszakított tevékenységét.

Az akkumulátor töltöttségi szint a kijelző (8) feloldása nélkül is leolvasható, de könnyebb, ha a kijelző (8) fel van oldva.

Üzembe helyezés

▲ FIGYELMEZTETÉS! Sérülésveszély véletlenül beinduló készülék révén. Csak akkor helyezze be az akkumulátort a készülékbe, ha a készülék teljesen elő van készítve a használatra.

Kezelőelemek







A készülék első használata előtt ismerje meg a kezelőelemeket.

STOP gomb

(A ábra)

- A készülék azonnal leáll
- A beviteli hibák nyugtázásra kerülnek/ Új bevétel lehetséges a STOP gomb (9) megnyomása után

kezelőfelület
(A ábra)

gomb	Név	Szám	Funkció
	start gomb (1)	-	Be- és kikapcsolja a készüléket.
	töltőállomás gomb (2)	1	Nyomja meg készenléti módban, hogy a készülék visszatérjen a töltőállomásra (21)
	Vissza gomb (3)	-	Vissza az előző menühöz A következő munkafeladat törlése
	Nyíl gomb (4)	2	Kijelölés/kurzor felfelé mozgatása a menüfelületen Szám növelése paraméterek beállításánál
	Nyíl gomb (4)	3	Kijelölés/kurzor lefelé mozgatása a menüfelületen Szám csökkentése paraméterek beállításánál
	OK gomb (5)	4	Beállítás megerősítése PIN kód beviteli felület felhívása, egy hibaállapot megszüntetése után Következő menü felhívása Megerősítés a főmenüből a következő menüsintyre történő lépéshez

Készülék bekapcsolása

Tudnivalók

- A dátum és idő helyes beállítása azért szükséges, hogy megfelelően működjének a munkaidő-beállítások.
- **PIN kód hozzárendelése** – Az első használat előtt gondoljon ki egy megfelelő PIN kódot. A PIN kódot feljegyezheti a dokumentumai között. Tartsa biztonságban a PIN kódot másoktól!

Bekapcsolás (A ábra)

1. Nyomja meg és tartsa lenyomva a START gombot (1) 3 másodpercig, amíg a kijelző (8) világitani kezd.
2. Állítsa be a kívánt nyelvet. Válassza ki a nyíl gombok (4) segítségével és erősítse meg a választást az OK gombbal (5).
3. Állítsa be a dátumot és az időt a nyíl gombokkal (4). Erősítse meg az OK gombbal (5). Az egyes pozíciók között

az OK gombbal (5) lehet navigálni (ugrás jobbra).

4. Írja be a PIN kódját.
5. Nyomja meg az OK gombot (5), hogy a főmenübe lépjen. A készülék ekkor készenléti üzemmódban van.

PIN módosítása

(A ábra)

1. Nyissa fel a fedelet (6).
2. Oldja fel a kijelzőt (8) a 4 számjegyű PIN kóddal.
3. Nyomja meg az OK gombot (5), hogy a főmenübe lépjen.
4. Válassza ki a „Beállítások” menüt a nyíl gombok (4) segítségével.
5. Erősítse meg a választást az OK gombbal (5).
6. Válassza ki az „PIN módosítása” lehetőséget a nyíl gombokkal (4).
7. Erősítse meg a választást az OK gombbal (5).

8. Írja be a régi 4 számjegyű PIN kódot. Ha helytelen PIN kódot adott meg, térjen vissza a Vissza gombbal (3) a PIN kód beírásához.
9. Írjon be egy új PIN kódot.
10. Erősítse meg az új PIN kódot az új PIN kód ismételt megadásával. Ha helytelen PIN kódot adott meg, térjen vissza a Vissza gombbal (3) a PIN kód beírásához és ismétlje meg a 8. és 9. lépést.
11. A módosítás sikeres, ha a „Sikeresi!” üzenet jelenik meg a kijelzőn (8). A Vissza gombbal (3) visszatérhet a főmenübe.

Ütemezés meghatározása

(A ábra)

1. Nyissa fel a fedelet (6).
2. Oldja fel a kijelzőt (8) a 4 számjegyű PIN kóddal.
3. Nyomja meg az OK gombot (5), hogy a főmenübe lépjen.
4. Válassza ki az „Ütemezés” lehetőséget a nyíl gombok (4) segítségével.
5. Válassza ki a beállítani kívánt napot (hétfő, kedd, szerda, csütörtök, péntek, szombat, vasárnap vagy összes) a nyíl gombok (4) segítségével.
6. Nyomja meg az OK gombot (9) a napbeállítás beviteléhez.
7. Válassza ki a kezdési és befejezési időt a nyíl gombokkal (4). Naponta két fűnyírási időtartam állítható be.
8. Nyomja meg az OK gombot (9) a meg erősítéshez és a kiválasztás visszatér balra a naphoz. Ha csak egy fűnyírási időt szeretne beállítani, akkor térjen vissza a Vissza gombbal (3) a naphoz vagy a főmenübe.
9. Ismétlje meg az 5-8. lépést, hogy a hét minden napjára kiválassza az időtartamot.
10. Nyomja meg az OK gombot (9) a beállítás eredményének megerősítéséhez.

Ütemezés törlése

(A ábra)

1. Mozgassa a kiválasztást a nyíl gombokkal (4) az „Összes” lehetőségre (balra fent).
2. Nyomja meg és tartsa lenyomva a Vissza gombot (3) a teljes heti ütemezés törléséhez.

Munkaidők beállítása

A gyárilag beállított munkaidő 8 óra. A készülék ez alatt az idő alatt **nem** fog folyamatosan működni. A munkaidőn belül egy ciklus ismétlődik. Ez 2 fázisból áll: Fűnyírási idő és töltési idő.

A tényleges fűnyírási idő a fű fajtájától, a növekedési feltételektől, a páratartalomtól és a munkaterület egyenletességétől függ.

Fűnyírási idő (100% akkumulátor töltöttségi szint):

~ 70 perc akkumulátorral (4 Ah)

Ajánlott munkaterület/ munkaidő naponta

- 200 m² ~ 3,5 óra
- 400 m² ~ 7 óra
- 600 m² ~ 10 óra
- 800 m² ~ 13,5 óra
- 1000 m² ~ 16 óra

Tudnivaló

A munkaidő meghosszabbítása esőszünetek esetén közvetlenül beállítható a készüléken keresztül (lásd *Esőérzékelő beállítása*, L. 298).

Eljárás (A ábra)

1. Nyissa fel a fedelet (6).
2. Oldja fel a kijelzőt (8) a 4 számjegyű PIN kóddal.
3. Nyomja meg az OK gombot (5), hogy a főmenübe lépjen.
4. Válassza ki a „Beállítások” menüt a nyíl gombok (4) segítségével.
5. Erősítse meg a választást az OK gombbal (5).
6. Válassza ki a „Munkaidő” menüt a nyíl gombok (4) segítségével.
7. Erősítse meg a választást az OK gombbal (5).
8. Válassza ki a kívánt munkaidőt a nyíl gombok (4) segítségével. A munkaidő naponként teljes órákban határozható meg.
9. Erősítse meg a választást az OK gombbal (5).
10. A Vissza gombbal (3) visszatérhet a főmenübe.

Másodlagos területek beállítása

Nagyon zegzugos kertek esetén a felületi teljesítmény javítható másodlagos indulási pontok meghatározásával. Ebben az esetben

több indulási pont is kiválasztható a határoló huzalon. Ily módon a készülék a kert nehezen megközelíthető területeire is el tud jutni. A készülék megteszi a kiválasztott távolságot a határoló huzal mentén és ezen a területen megkezdí a fűnyírást.

További 5 indulási pont választható szabadon. Ehhez mérje meg a töltőállomás és az indulási pont közötti távolságot az óramutató járásával ellentétes irányban a határoló huzal mentén. Százalékban kifejezett gyakoriságon keresztül meghatározhatja, hogy a készülék milyen gyakran kezdje el a munkát a töltőállomásról vagy az adott indulási pontokról. A fűnyírási folyamat ebben a módban továbbra is kaotikus. A készülék automatikusan megközelíti a másodlagos indulási pontokat a munkaidők során és ütemezés szerint.

Tudnivalók

- A készülék végigmegy az Ön által megadott „Távolság (dst) m” szakaszon a határoló huzal mentén (1-500 méter), majd elkezdí a fűnyírást.
- „Százalékban (pzt)%” kifejezett gyakoriság megadásával meghatározhatja, hogy a készülék milyen gyakran kezdje el a munkát a töltőállomásról vagy az adott indulási pontokról. Az 5 másodlagos terület (areas) „Százalék (pzt)%” adata összegének 100%-nak vagy annál kisebbnek kell lenni.

Eljárás (A ábra)

1. Nyissa fel a fedelet (6).
2. Oldja fel a kijelzót (8) a 4 számjegyű PIN kóddal.
3. Nyomja meg az OK gombot (5), hogy a főmenübe lépjen.
4. Válassza ki a „Másodlagos területek (Areas)” lehetőséget a nyíl gombok (4) segítségével.
5. Nyomja meg az OK gombot (5) egy másodlagos terület (areas) kiválasztásához. Válassza ki a „Távolság (dst) m” indulási távolságot és a lenyírni kívánt terület „Százalék (pzt)%” arányát a nyíl gombokkal (4), majd nyomja meg az OK gombot (5) a megerősítéshez. A kiválasztás után Ön automatikusan visszatér a másodlagos területek (areas) áttekintéséhez.
6. Ismétlje meg az 5. lépést mindegyik másodlagos terület (areas) beállításának befejezéséhez.

7. Nyomja meg az OK gombot (5) a beállítás eredményének megerősítéséhez.

Spot mód / Fix pontos fűnyírást

Ezzel a funkcióval célzottan tud fűvet nyírni olyan füves területeken, amelyeket egyébként ülőbútorok, játékok stb. takarnak.

Tudnivalók

- A készülék spirálisan az óramutató járásával ellentétes irányban nyírja a fűvet és 1 méteres fűnyírási sugár elérése vagy 3,5 perc fűnyírást után „Automatikus fűnyíráásra” vált.
- Ha a készülék akadálynak ütközik, megáll a készülék. A kijelzón megjelenik, hogy a fűnyírást leállt és a készülék készenléti üzemmódba kapcsol.
- Ha a készülék a határoló huzalnak ütközik, akkor az ellenkező spirális irányban folytatja a fűnyírást.
- Ha az akkumulátor töltöttségi szintje kevesebb, mint 30%, a kijelzón 2 másodperc elteltével az „Alacsony akkumulátor-feszültség” üzenet jelenik meg. Töltse fel a fűnyírót, mielőtt elkezdí a fix pontos fűnyírást.

Eljárás (A ábra)

1. Helyezze a készüléket a gyepterületre.
2. Nyissa fel a fedelet (6).
3. Oldja fel a kijelzót (8) a 4 számjegyű PIN kóddal.
4. Nyomja meg az OK gombot (5), hogy a főmenübe lépjen.
5. Válassza ki a „Spot módot” a nyíl gombok (4) segítségével. A kijelzón (8) „Az induláshoz csukja le a fedelet” jelenik meg.
6. Csukja le a fedelet (6) és a fűnyírót elkezdí a fix pontos fűnyírást.

Esőérzékelő beállítás

Ha az esőérzékelő be van kapcsolva, a készülék eső esetén visszatér a töltőállomáshoz. Az esőérzékelő kiszállításkor mindig be van kapcsolva.

▲ VIGYÁZAT! Rövidzárlat veszélye. Soha ne működtesse a készüléket vihar idején és válassza le a töltőállomást a hálózatról.

Eljárás (A ábra)

1. Nyissa fel a fedelet (6).
2. Oldja fel a kijelzót (8) a 4 számjegyű PIN kóddal.

3. Nyomja meg az OK gombot (5), hogy a főmenübe lépjen.
4. Válassza ki a „Beállítások” menüt a nyíl gombok (4) segítségével.
5. Erősítse meg a választást az OK gombbal (5).
6. Válassza ki az „Eső mód” lehetőséget a nyíl gombok (4) segítségével.
7. Erősítse meg a választást az OK gombbal (5).
8. Esőérzékelő bekapcsolása/kikapcsolása
 - **Kikapcsolás**
Válassza ki a „Kikapcsolás” lehetőséget és erősítse meg a választást az OK gombbal (5).
 - **Bekapcsolás**
Válassza ki a „Bekapcsolás” lehetőséget és erősítse meg a választást az OK gombbal (5). Válassza ki az időt percekben, hogy a fűnyíró mikor kezdje el ismét a munkavégzést eső után. Ezenkívül határozza meg, hogy a fűnyíró bepótolja-e az eső okozta munkaidő-kiesést. Minden esetben erősítse meg a választást az OK gombbal (5).
9. A Vissza gombbal (3) visszatérhet a főmenübe.

kés-megállító hátrafelé menetben

Rendelkezésre áll a PARKSIDE alkalmazásban.

A biztonság növelése érdekében hátrafelé menetben egy kés-megállító aktiválható vagy deaktiválható.

PARKSIDE alkalmazás

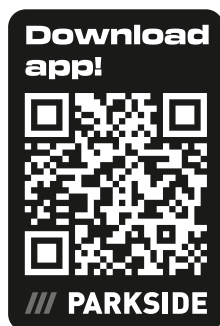

A PARKSIDE alkalmazással felügyelheti a készüléket és bizonyos funkciókat vezérelhet. A funkciók az alkalmazás és firmware frissítéseivel változhatnak. A készülék Bluetooth® kapcsolaton keresztül kommunikál az alkalmazással.

Előfeltételek

Ahhoz, hogy megtalálja a készüléket a PARKSIDE alkalmazásban, a következő feltételeknek kell teljesülniük:

- Okostelefonján telepítve van a PARKSIDE alkalmazás és aktiválva van a Bluetooth® és WiFi lehetőség.
- Korábban nem csatlakozott még másik okostelefon a készülékhez. Ha igen, akkor ezt a kapcsolatot először kell megszüntetni. Csak okostelefont lehet csatlakoztatni a készülékhez.

Készülék előkészítése



1. Nyissa fel a fedelet (6).
2. Oldja fel a kijelzőt (8) a 4 számjegyű PIN kóddal.
3. Nyomja meg az OK gombot (5), hogy a főmenübe lépjen.
4. Válassza ki a „Setting/Beállítások” lehetőséget a nyíl gombok (4) segítségével.
5. Erősítse meg a választást az OK gombbal (5).
6. Válassza ki a „WiFi bekapcsolása” lehetőséget a nyíl gombok (4) segítségével.

Készülék csatlakoztatása a PARKSIDE alkalmazáshoz

1. Aktiválja a Bluetooth® funkciót az okostelefonján.
2. Nyissa meg a PARKSIDE alkalmazást.
3. **Az Ön szerszámai.**
A készülék megjelenik a listában. Önnek 1 perce van, hogy csatlakozzon a készülékhez.
 Válassza ki a készüléket a listában. Ha a készülék nem jelenik meg a listában, akkor kapcsolja ki a készüléket és ismétlje meg a fenti lépéseket.





Készülék ellenőrzése és vezérlése

1. **Az Ön szerszámai.**
2. Válassza ki a készüléket a listában. Megjelenik a készülék áttekintő oldala.
3. Válassza ki a kívánt beállítást az áttekintő oldalon.

-   Ha bizonytalan, válassza ki a súgót.
Megjelenik egy párbeszédpanel az egyes beállítások leírásával.

Készülék eltávolítása az alkalmazásból



Ha egy készüléket eltávolítanak az alkalmazásból, akkor a kapcsolódó adatok is törlődnek.

1.   **Az Ön szerszámai.**
2.   Húzza a készülék kártyáját jobbról balra.



3. Erősítse meg a párbeszédablakot.

Adatvédelmi szabályzat

lásd Oldal  Bővebben; Jogi dokumentumok rész,  Adatvédelmi szabályzat

Adatvédelmi információ

Felhívjuk figyelmét, hogy minden végfelhasználó saját maga felelős a megsemmisíteni kívánt régi eszközökön lévő adatok törléséért.

Beállítás

A készülék a következő beállítási lehetőségekkel rendelkezik, amelyeket a kezelőmezőn keresztül végezhet el, ha módosítani szeretné a gyári beállításokat.

Menük a kijelzőn

Főmenü	2. Menüszint	3. Menüszint	
Spot mód			
Beállítás	Nyelv		
	Dátum és idő		
	Eső mód		
	Munkaidő		
	WiFi bekapcsolása		
	PIN módosítása		
	Információ	Hibanapló	
		Munkanapló	
Készülékinformáció			
Gyári beállítás			
	Verzióellenőrzés		
Ütemezés			
Másodlagos területek			

A kijelzőn megjelenő állapot- üzenetek

Szöveg a kezelőmezőn	Magyarázat
Készenlét	A készülék készenléti módban van Nincs hibaüzenet
PIN megadása	PIN kód megadásának kérése
Feltöltés	Készülék tölt
Automata fűnyírás	A készülék automatikus fűnyírást végez
Fűnyírás	Készülék fűvet nyír
Spot mód	A készülék meghatározott területen végez fűnyírást
Fix pontos fűnyírás befejezve	Befejeződött a „Spot módban” történő fűnyírás
Visszatérés	A készülék úton van vissza a töltőállomáshoz (21)
Szüneteltetve	A készülék szünet-állapotban van, ami kiváltásra került: A STOP gomb (9) megnyomása A „Szünet” gomb megnyomása az alkalmazásban
Vészleállítás	Megnyomták a STOP gombot (9)
Feltöltés a munkavégzéshez	Készülék tölt
Frissítés	Firmware frissítés végrehajtása/végrehajtása folyamatban van
Jelenleg esik az eső, Visszatérés	Bekapcsolódott az esőérzékelő. A készülék visszatér a töltőállomáshoz (21).
Feltöltés a munkához megszakadt	A töltés megszakadt (pl. manuálisan vagy áramszünet miatt), Ellenőrizze az okot a helyszínen
A munka megszakadt, kérjük próbálja újra	Az automatikus fűnyírás megszakadt (pl. megnyomták a STOP gombot (9), kinyitották a fedelet (6))
Folytatja a munkát?	Nyomja meg az OK gombot (5) a munka folytatásához vagy nyomja meg a vissza gombot (3)

Szöveg a kezelőmezőn	Magyarázat
Idő rosszul van beállítva	Helyesbítse az időket
Az indításhoz csukja le a fedelet	Fedél (6) lecsukása
Az aktuális munkák le lettek állítva	A munkafolyamat megszakadt, Ellenőrizze az okot a helyszínen
Alacsony akkumulátorfeszültség	Az akkumulátor (36) töltöttségi szintje a munka megkezdésekor nem felel meg a minimális követelményeknek:
Alacsony akkumulátorfeszültség, tölts fel az indításhoz	70% automata fűnyíráshoz 30% fix pontos fűnyíráshoz (Spot mód)
Alacsony akkumulátorfeszültség, Visszatérés a töltőállomáshoz	Állítsa a készüléket a töltőállomásba (21), ill. várja meg, amíg befejeződik a töltési folyamat, ill. a készülék magától visszatér a töltőállomáshoz (21)
Váratlan töltési hiba	Ellenőrizze az okot a helyszínen, adott esetben ellenőrizze a megfelelő érintkezést a készülék és a töltőállomás (21) között. Indítsa újra a töltést, ehhez indítsa újra a készüléket és ismét helyezze a töltőállomásba (21)
Túl alacsony töltőáram	Ellenőrizze az áramellátást
Nincs határvonal jel	Ellenőrizze a határoló huzal (10) helyes telepítését és adott esetben módosítsa, Helyezze a készüléket a határon belülre és indítsa újra
Nincs jel, kérjük először állítsa be a határvonalat	Ellenőrizze a LED-kijelzőt (32) a töltőállomáson (21)
Hurokjel elveszett	1. LED zölden villog: a határoló huzal (10) sérült vagy nem megfelelően van csatlakoztatva 2. A LED folyamatosan zölden világít: határoló huzal (10) megfelelően csatlakoztatva van Ellenőrizze, hogy megfelelően lett-e csatlakoztatva a +/- vezeték a töltőállomáson (21)
Fűnyíró zárolva! Várakozási idő...	Várja meg, amíg a folyamatban lévő folyamat befejeződik
Hibás PIN, próbálja újra.	Írja be újra a PIN kódot Tipp: Ha a készülék csatlakoztatva van a PARKSIDE alkalmazáshoz, akkor ott meg tudja nézni a PIN kódját.
Kérjük, helyezze a határon belülre és próbálja újra	Helyezze a készüléket a határon belülre és indítsa újra
Fűnyíró kívül	
Indítsa újra a firmware-frissítés elindításához	Készülék újra indítása
A munka megszakadt, kérjük próbálja újra	
Esőérzékelő aktiválva	Az esőérzékelő aktiválva van
Fűnyíró az állomásban	Készülék a töltőállomáson (21)
Fűnyíró nincs az állomásban	A készülék nincs a töltőállomásban (21), adott esetben helyezze a készüléket a töltőállomásba (21)
Az indításhoz nyomja meg a Start gombot	Nyomja meg a START gombot (1)
Időtartam legalább 30 perc	A szükséges idő közlése
Hurokjel keresése...	A készülék keresi a jelét
Fájl másolása. Kérjük, várjon	Várja meg a másolási folyamatot
Kérjük, kapcsolja ki	Készülék kikapcsolása

Szöveg a kezelőmezőn	Magyarázat
Frissítés sikertelen	Adott esetben hajtsa végre újra a frissítési folyamatot
Hiba	Lásd <i>Munka- és hibapló lekérdezése, L. 305</i>
Vágómotor blokkolva	Lásd <i>Akadások megszüntetése, L. 309</i> , Forduljon a gyártóhoz (lásd <i>Service-Center, L. 37</i>)
A bal oldali motor blokkolása	
A jobb oldali motor blokkolása	
Kérjük, cserélje ki az akkumulátort	Cserélje ki az akkumulátort
Akkumulátor rendellenes	
Akkumulátor sérült	
Rendellenes akkumulátor-hőmérséklet	Az akkumulátor hőmérséklete a normál tartományon kívül van és a töltés megszakadt. A normál hőmérséklet-tartomány elérése után a töltés a szokásos módon folytatódik. Adott esetben újra kell indítani a készüléket.
Akkumulátor hőmérséklete túl alacsony (kisülés)	Hagyja abba a töltést
Akkumulátor feszültsége túl magas	A töltési folyamat automatikusan megszakad és automatikusan folytatódik, amint az akkumulátor lehűt
Elem Magas hőmérséklet	Az akkumulátor hőmérséklete magas
Magas töltőáram	Hagyja abba a töltést, Bemeneti áram ellenőrzése Hálózati egység (14) és töltőegység (22) ellenőrzése/ cseréje
Magas töltési feszültség	Hagyja abba a töltést, Bemeneti feszültség ellenőrzése Hálózati egység (14) és töltőegység (22) ellenőrzése/ cseréje
Magas hőmérséklet	Külső hőmérséklet túl magas Töltési folyamat megszakad
Fűnyíró megemelve	Felemelték a készüléket
Fűnyíró megfordítva	Állítsa fel és indítsa újra a készüléket
Fűnyíró elakadt	Szabadítsa ki és indítsa újra a készüléket
Fűnyíró megbillent	Állítsa fel és indítsa újra a készüléket
Motor-túlmelegedés	Kapcsolja ki a készüléket és hagyja lehűlni
Hardver hiba (0-5)	1. Készülék újra indítása 2. Ha az üzenet még függőben van, Forduljon a gyártóhoz (lásd <i>Service-Center, L. 37</i>)
Cserélje ki az adaptert (A töltőállomáson és a készüléken lévő töltőérintkezőket érinti)	1. Ellenőrizze, hogy a töltőállomáson (21) és a készüléken lévő töltőérintkezők nem szennyezettek-e és adott esetben tisztítsa meg ezeket. 2. Ellenőrizze, hogy a töltőállomáson (21) és a készüléken lévő töltőérintkezők nem sérültek-e (pl. nem görbültek-e el), ami miatt az érintkezők már nem tudnak tökéletesen érintkezni. Szüntesse meg a sérülést vagy forduljon a gyártóhoz cserealkatrészek beszerzése céljából (lásd <i>Service-Center, L. 37</i>) 3. Ellenőrizze a töltőegységet (22), hogy stabilan illeszkedik-e, és hogy egyenesen/kb. 90°-is szögben áll a töltőállomáshoz (21) képest. 4. Ha az üzenet még függőben van, Forduljon a gyártóhoz (lásd <i>Service-Center, L. 37</i>)

Szöveg a kezelőmezőn	Magyarázat
Motorhiba	Forduljon a gyártóhoz (lásd <i>Service-Center, L. 37</i>)
Emsensor nincs csatlakoztatva	
Hall-érzékelő meghibásodása	
Rendellenes töltés	
Rendellenes kisütés	
Hiba az akkumulátor kisütésekor	
Inerciális mérőegység (IMU) hiba	
Motorhiba	
Motor kikapcsolva	
Motor Hall-érzékelő hiba	
Motor túláram	
Motor blokkolva	
Motorleállítás jobb oldalon	
Motorleállítás bal oldalon	
Esőérzékelő meghibásodása	
Hurokérzékelő meghibásodása	

Nyelv beállítása

(A ábra)

1. Nyissa fel a fedelet (6).
2. Oldja fel a kijelzőt (8) a 4 számjegyű PIN kóddal.
3. Nyomja meg az OK gombot (5), hogy a főmenübe lépjen.
4. Válassza ki a „Beállítások” menüt a nyíl gombok (4) segítségével.
5. Erősítse meg a választást az OK gombbal (5).
6. Válassza ki a „Nyelv” lehetőséget a nyíl gombok (4) segítségével.
7. Erősítse meg a választást az OK gombbal (5).
8. Válassza ki a kívánt nyelvet a nyíl gombok (4) segítségével.
9. Erősítse meg a választást az OK gombbal (5).
10. A vissza gombbal (3) visszatérhet a főmenübe.

Dátum és idő beállítása

A dátum és idő helyes beállítása azért szükséges, hogy megfelelően működjenek a munkaidő-beállítások.

Eljárás (A ábra)

1. Nyissa fel a fedelet (6).

2. Oldja fel a kijelzőt (8) a 4 számjegyű PIN kóddal.
3. Nyomja meg az OK gombot (5), hogy a főmenübe lépjen.
4. Válassza ki a „Beállítások” menüt a nyíl gombok (4) segítségével.
5. Erősítse meg a választást az OK gombbal (5).
6. Válassza ki a „Dátum és idő” lehetőséget a nyíl gombok (4) segítségével.
7. Erősítse meg a választást az OK gombbal (5).
8. Módosítsa a dátumot és az időt a nyíl gombokkal (4). Az egyes pozíciók között az OK gombbal (5) lehet navigálni (ugrás jobbra).

Gyári beállítások visszaállítása

A készülék gyári beállításainak visszaállítása nem törli a személyes adatokat, amelyek a PARKSIDE alkalmazáshoz való csatlakozás során mentésre kerültek. Ezen adatok törléséhez lásd *Készülék eltávolítása az alkalmazásból, L. 300*.

Eljárás (A ábra)

1. Nyissa fel a fedelet (6).
2. Oldja fel a kijelzőt (8) a 4 számjegyű PIN kóddal.

3. Nyomja meg az OK gombot (5), hogy a főmenübe lépjen.
4. Válassza ki a „Beállítások” menüt a nyíl gombok (4) segítségével.
5. Erősítse meg a választást az OK gombbal (5).
6. Válassza ki a „Gyári beállítás” lehetőséget a nyíl gombok (4) segítségével.
7. Erősítse meg a választást az OK gombbal (5).
8. A vissza gombbal (3) visszatérhet a főmenübe.
A készülék kikapcsol és visszaáll a gyári beállításokra.

Munka- és hibanapló lekérdezése

(A ábra)

1. Nyissa fel a fedelet (6).
2. Oldja fel a kijelzőt (8) a 4 számjegyű PIN kóddal.
3. Nyomja meg az OK gombot (5), hogy a főmenübe lépjen.
4. Válassza ki a „Beállítások” menüt a nyíl gombok (4) segítségével.
5. Válassza ki az „Információ” lehetőséget a nyíl gombok (4) segítségével.
6. Válassza ki a „Hibanapló”, ill. „Munkanapló” lehetőséget a nyíl gombok (4) segítségével.
Itt lekérdezhető a hiba- és a munkanapló.
7. A vissza gombbal (3) visszatérhet a főmenübe.

Firmware-frissítés ellenőrzése/ végrehajtása

(A ábra)

1. Nyissa fel a fedelet (6).
2. Oldja fel a kijelzőt (8) a 4 számjegyű PIN kóddal.
3. Nyomja meg az OK gombot (5), hogy a főmenübe lépjen.
4. Válassza ki a „Beállítások” menüt a nyíl gombok (4) segítségével.
5. Válassza ki a „Verzióellenőrzés” lehetőséget a nyíl gombok (4) segítségével.
A rendszer ellenőrzi, hogy rendelkezésre áll-e újabb firmware. Ha igen, akkor a rendszer automatikusan letölti és telepíti azt.
6. A vissza gombbal (3) visszatérhet a főmenübe.

Üzemeltetés

Be- és kikapcsolás

Bekapcsolás (A ábra)

1. Nyomja meg és tartsa lenyomva a START gombot (1) kb. 3 másodpercig, amíg a kijelző (8) világitani kezd.
2. Írja be a 4 számjegyű PIN kódot. A „Beállítások” fejezetben megtalálható, hogy melyik gomb melyik számnak felel meg.
Ha rossz PIN kódot adott meg: Várjon kb. 3 másodpercet vagy nyomja meg az OK gombot (5), hogy újra be tudja írni a PIN kódot. Ha háromszor egymás után hibás PIN kódot ad meg, a képernyő 15 másodpercre lezárásra kerül. Minden további helytelen PIN kód esetén megduplázódik a lezárás ideje.
3. Nyomja meg az OK gombot (5), hogy a főmenübe lépjen.

A fűnyíró ekkor készenléti üzemmódban van.

Kikapcsolás (A ábra)

1. Nyomja meg és tartsa lenyomva a START gombot (1) kb. 3 másodpercig.

A készülék leáll, ha:

- megnyomják a STOP gombot (9);
- megemelik a fedelet (6);
- a készülék elveszti a határoló huzal jelét és 5 percen belül nem találja meg újra;
- a készülék fűnyírás közben áthalad a határoló huzalon;
- a készülék elakad akadályok között és több mint 10 másodpercre van szüksége, hogy kiutat találjon;
- felemelik.

Munkavégzéssel kapcsolatos utasítások

▲ VIGYÁZAT! Rövidzárlat veszélye. Soha ne működtesse a készüléket vihar idején és válassza le a töltőállomást a hálózatról.

- Ügyeljen a zajvédelemre és a helyi előírásokra.
- Javasoljuk, hogy ne működtesse a készüléket esőben.
- A gyep magassága legfeljebb 40 mm lehet. Ha a gyep magasabb, akkor működés közben problémák léphetnek fel.

- A fűnyírórendszer kaotikus. Ezért használja rendszeresen a készüléket, hogy egyenletes gyepfelületet érjen el.
- Minden működtetés előtt ellenőrizze, hogy nincsenek-e vadon élő állatok, kővek vagy egyéb akadályok a gyepen (munkaterületen), és azonnal távolítsa el azokat.
- A készüléket nem kell manuálisan elindítani, ha a töltőállomáson van. A készülék ütemezés szerint automatikusan elindul.
- A töltőállomásnak csatlakoztatva kell lenni az elektromos hálózathoz, ha a készüléket üzembe kívánja helyezni. Ha ez nem így van, a LED-es állapotjelző hibát jelez.
- Minden használat után tisztítsa meg a készüléket (lásd *Tisztítás, L. 307*).

Ütemezésen kívüli indításra vonatkozó utasítások

- Ha a készüléket az ütemezésen kívül indítják, a készülék a meghatározott munkaidő szerint fog működni.
- A töltőállomásról történő indításhoz több mint 70%-os akkumulátor töltöttségi szint szükséges. Ellenkező esetben a készülék automatikusan töltés módba kapcsol, amíg a kapacitás meghaladja a 90%-ot, majd automatikusan elhagyja a töltőállomást.
- A töltőállomáson kívülről és a határoló huzalon belül történő indításhoz több mint 30%-os akkumulátor töltöttségi szint szükséges. Ha az akkumulátor töltöttségi szint 30% vagy annál kevesebb, a készülék automatikusan visszatér a töltőállomáshoz.

Ütemezés szerinti indításra vonatkozó utasítások

- A töltőállomásról történő indításhoz 100%-os akkumulátor töltöttségi szint szükséges. Ellenkező esetben a készülék töltés módba kapcsol, amíg az akkumulátor töltöttségi szintje 100% lesz.
- A töltőállomáson kívülről és a határoló huzalon belül történő indításhoz több mint 30%-os akkumulátor töltöttségi szint szükséges. Ha az akkumulátor töltöttségi szint 30% vagy annál kevesebb, a készülék automatikusan visszatér a töltőállomáshoz.

Munkaciklus kézi megszakítása/indítása

Munka megszakítása (A ábra)

1. A készülék munka közben történő leállításához nyomja meg a STOP gombot (9).
2. A készülék még be van kapcsolva, de a kés (20) leállításra került. Kapcsolja ki a készüléket (lásd *Be- és kikapcsolás, L. 305*) vagy hagyja, hogy a készülék magától készenléti üzemmódba kapcsoljon.

Munka folytatása (A ábra)

1. Nyissa fel a fedelet (6).
2. Erősítse meg az OK gombbal (5).
3. Oldja fel a kijelzőt (8) a 4 számjegyű PIN kóddal.
4. Nyomja meg a START gombot (1).
5. Csukja vissza a fedelet (6). A készülék elindítja a beállított munkaciklust vagy folytatja az előzőleg megszakított tevékenységet.

Fűnyírás

Két különböző mód létezik:

- Kézi fűnyírás
- Ütemezés Fűnyírás

Tudnivalók

- A készülék mindkét módban minden hetedik aktivált nap után egyszer automatikusan végigmegy a határoló huzal mentén és lenyírja ezt a területet.
- A fű jellegétől (magasságától, vastagságától) függően a készülék beállítja a nyírási sebességét a jó eredmény biztosítása érdekében.
- Ha hiba jelenik meg, azt Ön meg tudja szüntetni és nyugtázni. Ezt követően lecsukhatja a fedelet (6) és a készülék 30 másodpercen belül automatikusan elindul.

Kézi fűnyírás

A készülék indítása az ütemezésen kívül történik.

Eljárás (A ábra)

1. Nyissa fel a fedelet (6).
2. Oldja fel a kijelzőt (8) a 4 számjegyű PIN kóddal.
3. Nyomja meg az OK gombot (5).
4. Nyomja meg a START gombot (1) 1 másodpercig a **kézi fűnyírás** elindításához.
5. Csukja le a fedelet (6).

A STOP gomb használata

A kijelzőn megjelenik a „Vészleállítás”, majd a „Folytatja a munkát?” üzenet.

- **Kézi fűnyírás folytatása:**
Nyomja meg az OK gombot (5).
- **Kézi fűnyírás befejezése:**
Nyomja meg a Vissza gombot (3).

Ütemezés Fűnyírás

Tudnivalók

- A mód elindításához a készüléknek készenléti üzemmódban kell lennie (lásd *Be- és kikapcsolás, L. 305*).
- A készülék automatikusan elindul a készenléti üzemmódból az ütemezésben beprogramozott ütemezett időpontban (lásd *Munkaidők beállítása, L. 297*), ha az indulási feltételek teljesülnek. **Ne** nyomja meg a BE/KI gombot (1) is, ellenkező esetben a készülék kézi módban és nem ütemezés szerint fog működni.

A STOP gomb használata

A kijelzőn megjelenik a „Vészleállítás”, majd a „Folytatja a munkát?” üzenet.

- **Fűnyírás folytatása:**
Nyomja meg az OK gombot (5).
- **Fűnyírás befejezése:**
Nyomja meg a Vissza gombot (3).
A fűnyírás csak akkor folytatódik, ha elérkezik a következő beprogramozott indulási időpont és teljesülnek az indulási feltételek, vagy ha kézi fűnyírást indít el.

Vissza a töltőállomáshoz

A készülék a határoló huzal mentén az óramutató járásával megegyező irányban visszamegy az állomásra.

Előfeltételek

A készülék automatikusan visszamegy a töltőállomáshoz, ha az alábbi feltételek közül legalább egy teljesül:

- Az akkumulátor töltöttségi szintje 30% vagy kevesebb.
- A meghatározott napi munkaidő el lett érve.
- A munkaidő meghaladja éjfél (a készülék éjfélkor leáll).
- Elkezd esni az eső (időjárásfüggő gyeppogondozás).

A készüléket manuálisan is elküldheti a töltőállomáshoz.

Eljárás (A ábra)

A készülék készenléti módban van.

1. Nyomja meg és tartsa lenyomva a töltőállomás gombot (2) 3 másodpercig.
A kijelzőn (8) megjelenik „Az induláshoz csukja le a fedelet”.
2. Csukja le a fedelet (6).
A készülék ezt követően a töltőállomáshoz (21) megy.

Szállítás

Kapcsolja ki a készüléket és távolítsa el az akkumulátort. Győződjön meg arról, hogy minden mozgó alkatrész teljesen leállt.

Eljárás (I ábra)

1. Kapcsolja ki a készüléket (lásd *Be- és kikapcsolás, L. 305*).
2. Vigye a készüléket a hordozó fogantyúnál (33) fogva úgy, hogy a kések (20) a testével ellenkező irányba nézzenek. A készülék teteje a test felé néz.

Tisztítás, karbantartás és tárolás

▲ FIGYELMEZTETÉS! Sérülésveszély véletlenül beinduló készülék révén. Vigyázzon magára a karbantartási és tisztítási munkák során. Kapcsolja ki a készüléket és vegye ki az akkumulátort (36).

A jelen használati útmutatóban nem szereplő javítási és karbantartási munkákat szervizközpontunkkal végeztesse el. Csak eredeti alkatrészeket használjon.

Tisztítás

▲ FIGYELMEZTETÉS! Áramütés! Soha ne fröcskölje le a készüléket vízzel.

Tudnivaló

Anyagi kár veszélye. Vegyi anyagok kárt tehetnek a készülék műanyag részeiben. Ne használjon tisztító-, ill. oldószereket.

Üzemeletés utáni tisztítás

- Ne használjon kemény vagy hegyes tárgyakat a tisztításhoz. Ezek kárt tehetnek a készülékben.
- Tisztítsa meg a készülék felületét puha kefével, ecsettel vagy törőlkendővel.

Töltőállomás tisztítása

(A/C/E/F ábra)

1. Vegye ki a készüléket a töltőállomásból (21).
2. Válassza le a hálózati egységet (14) a tápellátásról.
3. Szerelje le a töltőcsatlakozódugót (15) a töltőegységről (22).
4. Szerelje le a csavaros sorkapcsot (18) a határoló huzallal (10) együtt a töltőegységről (22).
5. Szerelje fel az érintkező aljzat (27) burkolatát (30) és a burkolatot (29) a csatlakozó töltőcsatlakozódugón (31) (lásd *Határoló huzal és töltőállomás csatlakoztatása*, L. 293).
6. Szerelje le a töltőegységet (22).
7. Szerelje le a rögzítő csavarokat (12). Ehhez használja a mellékelt imbuszkulcsot (13).
8. Óvatosan tisztítsa meg a töltőegységet (22) egy puha törülőruhával. Erős szennyeződés esetén használjon keféet vagy enyhén megnedvesített törülőruhát. **Ennek során hagyja ki a töltőegység (22) csatlakozóit.**
9. Tisztítsa meg a töltőállomást (21) egy puha törülőruhával. Erős szennyeződés esetén használjon keféet vagy enyhén megnedvesített törülőruhát.
10. Működtetés előtt hagyja teljesen megszáradni az alaplemezt (25) és a töltőegységet (22).
11. Szerelje fel a töltőegységet (22) az alaplemezre (25) (lásd *Töltőállomás felszerelése*, L. 291).
12. Rögzítse az alaplemezt (25) (lásd *Töltőállomás rögzítése*, L. 293).
13. Csatlakoztassa a határoló huzalt a töltőegységhez (22) (lásd *Határoló huzal és töltőállomás csatlakoztatása*, L. 293).
14. Csatlakoztassa a töltőcsatlakozódugót (15) a töltőegységhez (22) (lásd *Határoló huzal és töltőállomás csatlakoztatása*, L. 293).
15. Csatlakoztassa a hálózati egységet (14) az áramellátásra.
16. Tisztítsa meg a készüléket (lásd *Készülék tisztítása*, L. 308).
17. Állítsa vagy küldje vissza a készüléket a töltőállomásba (21) (lásd *Vissza a töltőállomáshoz*, L. 307).

Készülék tisztítása

(A/J ábra)

1. Vegye ki a készüléket a töltőállomásból (21).
2. Kapcsolja ki a készüléket (lásd *Be- és kikapcsolás*, L. 305).
3. Távolítsa el az akkumulátort (36) (lásd *Akkumulátor behelyezése és kivétele*, L. 294).
4. Óvatosan tisztítsa meg a készüléket egy puha törülőruhával. Erős szennyeződés esetén használjon keféet vagy enyhén megnedvesített törülőruhát.
5. Működtetés előtt hagyja teljesen megszáradni a készüléket.
6. Helyezze be az akkumulátort (36). (lásd *Akkumulátor behelyezése és kivétele*, L. 294).
7. Állítsa vagy küldje vissza a készüléket a töltőállomásba (21) (lásd *Vissza a töltőállomáshoz*, L. 307).

Karbantartás



Záró szerkezet eltávolítása karbantartási munkák előtt



Használjon védőkesztyűt

- Minden használat előtt ellenőrizze a készülék esetleges hibáit, például meglazult, kopott vagy sérült alkatrészeket.
 - Ellenőrizze a burkolatok és védőberendezések esetleges sérüléseit és megfelelő illeszkedését. Adott esetben cserélje ki.
- Nem vállalunk felelősséget a készülékeink által okozott károkért, amennyiben azok nem szakszerű javítás vagy nem eredeti alkatrészek használata, ill. nem rendeltetésszerű használat miatt keletkeztek.

Kés csere

Tudnivalók

- A tompa kés szakszervizben élesíthető meg.
- A készülék megfordítható késekkel van felszerelve. Ha a kések egyik oldala tompa, megfordíthatja azokat.
- Ha a kések sérültek vagy kiegyensúlyozatlanok, akkor azokat ki kell cserélni (*Pótalkatrészek és tartozékok*, L. 315).

Szükséges szerszámok

- Csavarkulcs (SW10)

Kécek megfordítása (I/J ábra)

1. Fordítsa meg a készüléket.
2. Távolítsa el az akkumulátort (36) (lásd *Akkumulátor behelyezése és kivétele, L. 294*).
3. Csavarja ki a késcsavarokat (19) a készülék alján.
4. Fordítsa a kéceket (20) a másik oldalra.
5. Rögzítse a kéceket (20) a késcsavarokkal (19).
6. Helyezze be az akkumulátort (36). (lásd *Akkumulátor behelyezése és kivétele, L. 294*).

Kécek cseréje (I/J ábra)

1. Fordítsa meg a készüléket.
2. Távolítsa el az akkumulátort (36) (lásd *Akkumulátor behelyezése és kivétele, L. 294*).
3. Csavarja ki a késcsavarokat (19) a készülék alján.
4. Távolítsa el a régi kéceket (20).
5. Rögzítse az új kéceket (20) a késcsavarokkal (19).
6. Helyezze be az akkumulátort (36). (lásd *Akkumulátor behelyezése és kivétele, L. 294*).

Akadások megszüntetése

(I/J ábra)

1. Fordítsa meg a készüléket.
2. Távolítsa el az akkumulátort (36) (lásd *Akkumulátor behelyezése és kivétele, L. 294*).
3. Szüntesse meg az akadást.
4. Helyezze be az akkumulátort (36). (lásd *Akkumulátor behelyezése és kivétele, L. 294*).

Tárolás

Tárolja a készüléket és a tartozékokat mindig:

- tisztán
- szárazon
- portól védve
- gyermekektől elzárva

Tudnivalók

- **Ne** takarja le a készüléket nejlonszákkal, ellenkező esetben nedvesség és penész képződhet.
- Tárolás előtt tisztítsa meg a készüléket (lásd *Tisztítás, L. 307*).

Téli tárolás

- Az akkumulátort csak részben feltöltött állapotban tárolja. Hosszabb tárolás esetén a töltöttségi szintnek 40 és 60% között kell lennie.
- Hosszabb tárolási idő alatt kb. 3 havonta ellenőrizze az akkumulátor töltöttségi szintjét és szükség esetén tölts fel.
- Az akkumulátor tárolási hőmérséklete 15 °C és 25 °C között van. A tárolás során kerülje a túlzott hideget vagy meleget. Ellenkező esetben az akkumulátor veszíthet a teljesítményéből. Hosszabb tárolás (pl. téli tárolás) előtt vegye ki az akkumulátort a készülékből.
- Válassza le a töltőállomást a határoló huzalról.
- Szigetelje a határoló huzal érintkezőit ragasztószalaggal.
- Ha hosszabb tárolás után ismét üzembe helyezi a készüléket, tisztítsa meg a készüléken lévő akkumulátor-érintkezőket és a töltőállomáson lévő töltőfogakat sárgaréz kefével, hogy megelőzze a töltéssel kapcsolatos problémákat.

Hibakeresés

A következő táblázat segít Önnek a hibaelhárításban:

Probléma	Lehetséges ok	Hibaelhárítás
A készülék nem indul	Akkumulátor (36) nincs behelyezve	Akkumulátor behelyezése (lásd <i>Akkumulátor behelyezése és kivétele, L. 294</i>)
	Akkumulátor (36) lemerült	Töltse fel az akkumulátort (lásd az akkumulátor és a töltő külön használati útmutatóját)
	A motor meghibásodott	Forduljon a szervizközponthoz. (lásd <i>Service, L. 35</i>)
	Határoló huzal (10) nincs megfelelően csatlakoztatva vagy meghibásodott	Ellenőrizze a LED-kijelzőt (32) a töltőállomáson (21) 1. LED (32) zölden villog: a határoló huzal (10) sérült vagy nem megfelelően van csatlakoztatva 2. A LED (32) folyamatosan zölden világít: a határoló huzal (10) megfelelően csatlakoztatva van Ellenőrizze, hogy megfelelően lett-e csatlakoztatva a +/- vezeték a töltőállomáson (21) (lásd <i>Határoló huzal és töltőállomás csatlakoztatása, L. 293</i>)
	A készülék nem a töltőállomáson (21) vagy a határoló huzalon (10) belül van elhelyezve	Pozícionálja a készüléket a töltőállomáson (21) vagy a határoló huzalon (10) belül
	Túl magas a fű	<ul style="list-style-type: none"> A fűvet az első üzembe helyezés előtt le kell vágni 40 mm-re. Állítson be nagyobb vágásmagasságot (lásd <i>Vágásmagasság beállítása, L. 293</i>)
A motor kihagy	Idegen tárgy miatti elakadás	Akadások megszüntetése (lásd <i>Akadások megszüntetése, L. 309</i>)
A munka eredménye nem kielégítő vagy a motor nehezen működik	A vágásmagasság túl alacsony	Állítson be nagyobb vágásmagasságot (lásd <i>Vágásmagasság beállítása, L. 293</i>)
	A kés (20) tompa	Éleztesse meg vagy cserélje ki a kést (20) (lásd <i>Kés csere, L. 308</i>)
	A kés területe eltömődött	Tisztítsa meg a készüléket (lásd <i>Tisztítás, L. 307</i>)
	A kés (20) helytelenül van felszerelve	Szerelje be a kést (20) helyesen (lásd <i>Kés csere, L. 308</i>)

Probléma	Lehetséges ok	Hibaelhárítás
A kés (20) nem forog	Fű blokkolja a kést (20)	Távolítsa el a fűvet (lásd <i>Akadások megszűntetése</i> , L. 309)
	A késcsavar (19) laza	Húzza meg a késcsavart (19) (lásd <i>Kés csere</i> , L. 308)
Szokatlan zajok, kattogás vagy rezgés	A késcsavar (19) laza	Húzza meg a késcsavart (19) (lásd <i>Kés csere</i> , L. 308)
	A kés (20) sérült	Cserélje ki a kést (20) (lásd <i>Kés csere</i> , L. 308)
A készülék a határon kívülre megy	Huzallefektetési hiba: a 90°-os sarkok jelvesztést okozhatnak	A sarkokon a huzalt körbe vagy 45°-os szögben fektesse le (lásd <i>Határoló huzal lefektetése</i> , L. 292)
	Határoló huzal (10) nincs megfelelően csatlakoztatva vagy meghibásodott	Ellenőrizze a LED-kijelzőt (32) a töltőállomáson (21) 1. LED (32) zölden villog: a határoló huzal (10) sérült vagy nem megfelelően van csatlakoztatva 2. A LED (32) folyamatosan zölden világít: a határoló huzal (10) megfelelően csatlakoztatva van Ellenőrizze, hogy megfelelően lett-e csatlakoztatva a +/- vezeték a töltőállomáson (21) (lásd <i>Határoló huzal és töltőállomás csatlakoztatása</i> , L. 293)
	Túl meredek az emelkedés/lejtés a határoló huzal (10) területén.	A készülék legfeljebb 25° (47 %) emelkedőn/ lejtőn képes haladni. A határoló huzaltól (10) 30 cm távolságra az emelkedés legfeljebb 35 % lehet. A határoló huzaltól (10) 40 cm távolságra a lejtés legfeljebb 17 % lehet. (lásd <i>Határoló huzal lefektetése</i> , L. 292)
	A töltőállomás (21) nem az előírásoknak megfelelően lett telepítve, ez jelzavarhoz vezethet.	A töltőállomás (21) bemeneti területén a határoló huzalt (10) legalább 2 m hosszúságban, illetve a töltőállomás (21) mögött legalább 1 m hosszúságban egyenesen kell fektetni. A hálózati egységet (14) és a határoló huzalt (10) általában nem szabad hurokban fektetni és a töltőállomás (21) közelében tárolni. (lásd <i>Töltőállomás elhelyezése</i> , L. 291)

Ártalmatlanítás/Környezetvédelem

Vegye ki az akkumulátort a készülékből és juttassa el a készüléket, az akkumulátort, a tartozékokat és a csomagolást környezetbarát újrahasznosításra.



Elektromos készülékek nem tartoznak a háztartási hulladéka.

Az áthúzott kerek kuka szimbóluma azt jelenti, hogy ezt a terméket élettartama végén nem szabad szelektálatlan települési hulladékként ártalmatlanítani.

Az elektromos és elektronikus berendezések hulladékairól szóló 2012/19/EU irányelv:

A fogyasztókat jogszabály kötelezi arra, hogy az elektromos és elektronikus berendezéseket élettartamuk végén eljuttassák környezetbarát újrahasznosításra. Ilyen módon környezetbarát és erőforrás-kímélő újrahasznosítás biztosítható.

A nemzeti jogba való átültetéstől függően a következő lehetőségek állnak rendelkezésre:

- visszaadás egy értékesítő helyen,
- leadás egy hivatalos gyűjtőhelyen,
- visszaküldés a gyártónak/forgalmazónak.

Ez nem érinti a hulladékká vált készülékek tartozékait és elektromos alkatrészek nélküli segédeszközöket.

Akkumulátorok környezetbarát módon történő ártalmatlanítása



Ne dobja az akkumulátort a háztartási hulladékba, tűzbe (robbanásveszély) vagy vízbe. A sérült akkumulátorok kárt tehetnek a környezetben és károsak lehetnek az egészségre, ha mérgező gőzök és folyadékok szivárognak ki belőlük.

Ön köteles a meghibásodott vagy elhasználdott akkumulátorokat környezetbarát módon ártalmatlanítani.

- Ne nyissa ki az akkumulátorokat és kerülje a mechanikus sérülést. Rövidzárlat veszélye áll fenn és gőzök szivároghatnak ki, amelyek irritálják a légutakat.
- Biztonsági okokból ártalmatlanítás előtt az akkumulátorokat le kell meríteni.
- Ragassza le a pólusokat a rövidzárlat megelőzése érdekében.
- Ártalmatlanítsa az akkumulátorokat üzletben vagy egy gyűjtőhelyen.

Sérült akkumulátorok

Kezelje különös óvatossággal a külsőleg sérült akkumulátorokat!

- Ne nyúljon pusztá kézzel sérült akkumulátorokhoz.
- Ha nem tudja leragasztani a pólusokat, helyezze az akkumulátorokat egyenként egy műanyag zacskóba.
- Helyezze a sérült akkumulátorokat egyenként egy nem gyúlékony, zárható edénybe, amelybe még homok tölthető.
- Vigye a sérült akkumulátorokat egy szakképzett személyzettel rendelkező gyűjtőhelyre.

Zöldhulladék ártalmatlanítására vonatkozó utasítás

Ne dobja a levágott fűvet szemétgyűjtőbe, hanem juttassa el komposztálásra vagy mulcsréteggént szórja cserjék és fák alá.

JÓTÁLLÁSI TÁJÉKOZTATÓ

A termék megnevezése:	Smart robotfűnyíró
A termék típusa:	PAMRS 1000 A1
Gyártási szám:	489487_2501

A gyártó cégneve, címe, e-mail címe: Grizzly Tools GmbH & Co. KG Stockstädter Straße 20 63762 Großostheim NÉMETORSZÁG E-Mail: service@grizzlytools.de	Szerviz neve, címe, telefonszáma: Magyarország szerviz Tel.: 06800 21647 Kapcsolatfelvételi űrlap: www.parkside-diy.com W+T Környezetvédelmi és Szolgáltató Kft. Dunapart also 138; 2318 Szigetszentmárton Tel.: 0624 456 672
Az importáló/ forgalmazó neve és címe: Lidl Magyarország Kereskedelmi Bt., H-1037 Budapest, Rádl árok 6.	

1. A jótállási idő a Magyarország területén, Lidl Magyarország Kereskedelmi Bt. üzle-tében történt vásárlás napjától számított 3 év, amely jogvesztő. A jótál-lási idő a fogyasztó részére történő átadással, vagy ha az üzembe helyezést a forgalmazó, vagy annak megbízottja végzi, az üzembe helyezés napjával kezdődik.
2. A jótállási igény a jótállási jeggyel és/vagy a vásárlást igazoló blokkal érvé-nyesíthető. A jótállási jegy szabálytalan kiállítása, vagy átadásának elmaradá-sa nem érinti a jótállási kötelezettség-vállalás érvényességét. Kérjük, hogy a vásárlás tényének és időpontjának bizonyítására őrizze meg a pénztári fize-tésnél kapott jótállási jegyetés a vásárlást igazoló blokkot.
3. A vásárlástól számított három munkanapon belül érvényesített csereigény esetén a forgalmazó köteles a terméket kicserélni, feltéve ha a hiba a rendel-tetésyszerű használatot akadályozza. A jótállási jogokat a termék tulajdono-saként a fogyasztó érvé-nyesítheti az áruházakban, valamint a jótállási tájé-koztatóban feltüntetett szervizekben. (A magyar Polgári Törvénykönyv alapján fogyasztónak minősül a szakmája, önálló foglalkozása vagy üzleti tevékeny-sége körén kívül eljáró természetes személy.)
A jótállás ideje alatt a fogyasztó hibás teljesítés esetén kérheti a termék kija-vítását, kicserélését, vagy ha a termék nem javítható vagy cserélhető, vagy az a forgalma-zónak aránytalan többletköltséggel járna, illetve a fogyasztó kijavi-táshoz, kicseré-léshez fűződő érdeke alapos ok miatt megszűnt, árszállítást kérhet, vagy elállhat a szerződéstől és visszakérheti a vételárat. A kijavítás során a termékbe csak új alkatrész kerülhet beépítésre.

4. A fogyasztó a hiba felfedezése után a lehető legrövidebb időn belül köteles a hibát bejelenteni és a terméket a jótállási jogok érvényesítése céljából átadni. A hiba fel-fedezésétől számított két hónapon belül bejelentett jótállási igényt időben közölnnek kell tekinteni. A közlés elmaradásából eredő kárért a fogyasztó felelős. A jótállási igény érvényesíthetőségének határideje a termék, vagy fődarabjának kicserélése esetén a csere napján újraindul.
5. A rögzített bekötésű, illetve a 10 kg-nál súlyosabb, vagy tömegközlekedési eszközön nem szállítható terméket az üzemeltetés helyén kell megjavítani. Abban az esetben, ha a javítás a helyszínen nem végezhető el, a termék ki- és visszaszereléséről, valamint szállításáról a forgalmazónak kell gondoskodnia.
6. A jótállás nem áll fenn, ha a hiba a nem rendeltetésszerű használatból, átalakítás-ból, helytelen tárolásból, vagy a használati utasítástól eltérő kezelésből, vagy bármely a vásárlást követő behatásból fakad, vagy elemi kár okozta, és azt a for-galmazó, vagy a szerviz bizonyítja. A jótállás nem vonatkozik a mozgó kopó alkat-részek (világítótestek, gumibroncsok stb.) rendeltetéssze-rű elhasználódására. A szerviz és a forgalmazó a kijavítás során nem felel a terméken a fogyasztó vagy harmadik személyek által tárolt adatokért vagy beállításokért.
7. Fogyasztói jogvita esetén a fogyasztó a megyei (fővárosi) kereskedelmi és iparkamarák mellett működő békéltető testület eljárását is kezdeményezheti. A jótállás a fogyasztó törvényből eredő szavatossági jogait és azok érvénye-síthetőségét nem érinti.

Kijavítást ellenőrző szelvény:

A jótállási igény bejelentésének idő-pontja:	A hiba oka:
Javításra átvétel időpontja:	A hiba javításának módja:
A fogyasztó részére történő visszaadás időpontja:	
A szerviz bélyegzője, kelt és aláírás:	

Kicserélést ellenőrző szelvény:

A jótállási igény bejelentésének időpontja:
Kicserélés időpontja:
A cserélő bolt bélyegzője, kelt és aláírás:

Pótalkatrészek és tartozékok

Pótalkatrészek és tartozékok az alábbi oldalon állnak rendelkezésre

www.grizzlytools.shop. Ha probléma merül fel a rendelés során, vegye fel velünk a kapcsolatot internetes áruházunkon keresztül. További kérdések esetén forduljon az alábbi helyre: **JÓTÁLLÁSI TÁJÉKOZTATÓ, L. 313**

Poz. sz.	Név	Rendelési sz.
10	határoló huzal	92000058
11	kampó	92000065
12	rögzítő csavarok	92000110
14/15	hálózati egység/ töltőcsatlakozódugó	92000071
20/19	pótkés /Tartalékcsavar	92000041
22	töltőegység	92000070
25	alaplemez	92000108

Az eredeti EU -megfelelőségi nyilatkozat fordítása

Termék: **Smart robotfűnyíró**

Modell: **PAMRS 1000 A1**

Sorozatszám: 000001–014000

A fent ismertetett nyilatkozat tárgya megfelel a vonatkozó uniós harmonizációs jogszabályoknak:

**2006/42/EC • 2014/30/EU • 2000/14/EC & 2005/88/EC
• 2011/65/EU & (EU) 2015/863 • 2014/53/EU**

E nyilatkozat fent leírt tárgya összhangban van az egyes veszélyes anyagok elektromos és elektronikus berendezésekben való alkalmazásának korlátozásáról szóló, 2011. június 8-i 2011/65/EU európai parlamenti és tanácsi irányelvvel.

A megfelelés biztositása érdekében a következő harmonizált szabványokat és nemzeti szabványokat és előírásokat alkalmazták:

**EN 62233:2008 • EN IEC 63000:2018
EN 62311:2008 • EN 60335-1:2012/A15:2021
EN 50636-2-107:2015/A3:2021 • EN 50665:2017
EN IEC 55014-1:2021 • EN IEC 55014-2:2021
EN 301 489-1 V2.2.3:2019 • EN 301 489-3 V2.3.2:2023
Final Draft EN 301 489-17 V3.3.0:2024
EN 300 328 V2.2.2 (2019-07) • EN 50663:2017 • EN 303 447 V1.3.1 (2022-04)**

A 2000/14/EC zajkibocsátási irányelvvel összhangban a következőket erősítik meg:
Hangerőszint (L_{WA})

– mért: 63,8 dB;

– garantált: 66 dB

A 2000/14/EC, VI. melléklet szerinti megfelelésértékelési eljárást követte.

Bejelentett szerv: TÜV SÜD Product Service GmbH • NB: 0123 • Ridlerstraße 65 • 80339 München • Deutschland

E megfelelési nyilatkozat a gyártó kizárólagos felelősségére kerül kibocsátásra:

CE Grizzly Tools GmbH & Co. KG
Stockstädter Str. 20
63762 Großostheim
NÉMETORSZÁG
05.09.2025



Christian Frank
Meghatalmazott képviselő a dokumentációhoz

Az eredeti EU -megfelelőségi nyilatkozat fordítása

Termék: **hálózati egység**

Modell: **SF-20**

IAN 489487_2501

A fent ismertetett nyilatkozat tárgya megfelel a vonatkozó uniós harmonizációs jogszabályoknak:

2014/30/EU • 2014/35/EU • 2011/65/EU* & (EU) 2015/863

E nyilatkozat fent leírt tárgya összhangban van az egyes veszélyes anyagok elektromos és elektronikus berendezésekben való alkalmazásának korlátozásáról szóló, 2011. június 8-i 2011/65/EU európai parlamenti és tanácsi irányelvvel.

A megfelelés biztosítása érdekében a következő harmonizált szabványokat és nemzeti szabványokat és előírásokat alkalmazták:

**EN IEC 61558-1:2019 • EN 61558-2-16:2009/A1:2013
EN IEC 55014-1-2021 • EN IEC 55014-2-2021 • EN IEC 63000:2018
EN IEC 61000-3-2:2019/A1:2021 • EN 61000-3-3:2013/A2:2021**

E megfelelési nyilatkozat a gyártó kizárólagos felelősségére kerül kibocsátásra:



Grizzly Tools GmbH & Co. KG
Stockstädter Str. 20
63762 Großostheim
NÉMETORSZÁG
05.09.2025

Christian Frank
Meghatalmazott képviselő a dokumentációhoz

Spis treści

Wprowadzenie	318
Użytkowanie zgodne z przeznaczeniem.....	319
Zakres dostawy/akcesoria.....	319
Zestawienie.....	319
Opis działania.....	320
Dane techniczne.....	320
Wskazówki dotyczące bezpieczeństwa	320
Znaczenie wskazówek dotyczących bezpieczeństwa.....	321
Piktogramy i symbole.....	321
Ogólne ostrzeżenia dotyczące bezpieczeństwa elektronarzędzi.....	322
uwagi dotyczące bezpieczeństwa użytkownika kosiarek.....	324
Ryzyko resztkowe.....	326
Instalacja	326
Potrzebne narzędzia i środki pomocnicze.....	326
Mocowanie zasilacza.....	326
Montaż stacji ładowania.....	327
Ustawianie stacji ładowania.....	327
Rozłożyć kabel ograniczający.....	327
Podłączanie kabla ograniczającego i stacji ładowania.....	329
Mocowanie stacji ładowania.....	329
Przygotowanie	329
Ustawianie wysokości koszenia.....	329
Ładowanie.....	330
Uruchomienie	331
Elementy obsługowe.....	331
Włączanie urządzenia.....	332
Zmiana numeru PIN.....	332
Ustalanie harmonogramu.....	333
Kasowanie harmonogramu.....	333
Ustawianie czasów pracy.....	333
Ustawianie strefy wtórnej.....	334
Tryb spotowy / koszenie w stałym punkcie.....	334
Ustawianie czujnika deszczu.....	335
Jazda w tył, mechanizm zatrzymywania noża.....	335
Aplikacja Parkside	335
Usuwanie urządzenia z aplikacji.....	336
Postanowienia dotyczące ochrony danych osobowych.....	336
Ustawienie	336
Menu na wyświetlaczu.....	337

Komunikaty o statusie na wyświetlaczu.....	337
Ustawianie języka.....	340
Ustawianie daty i godziny.....	340
Przywracanie ustawień fabrycznych....	341
Odczyt protokołu roboczego i protokołu błędów.....	341
Weryfikacja/realizacja aktualizacji oprogramowania sprzętowego.....	341
Eksplatacja	341
Włączanie i wyłączanie.....	341
Wskazówki dotyczące wykonywania pracy.....	342
Ręczne przerywanie / rozpoczęcie cyklu pracy.....	342
Powrót do stacji ładowania.....	343
Transport	344
Czyszczenie, konserwacja i przechowywanie	344
Czyszczenie.....	344
Konserwacja.....	345
Przechowywanie.....	345
Rozwiązywanie problemów	347
Utylizacja /ochrona środowiska	350
Akumulatory utylizować zgodnie z zasadami ochrony środowiska.....	350
Wskazówka dotycząca utylizowania skoszonego materiału.....	350
Serwis	351
Gwarancja.....	351
Serwis naprawczy.....	352
Service-Center.....	352
Importer.....	352
Części zamienne i akcesoria	352
Tłumaczenie oryginalnej deklaracji zgodności EU	353
Tłumaczenie oryginalnej deklaracji zgodności EU	354
Widok rozłożony	391

Wprowadzenie

Serdecznie gratulujemy zakupu nowego robota koszącego (w dalszej części dokumentu określanego jako elektronarzędzie). Zdecydowali się Państwo na zakup urządzenia wysokiej jakości. Urządzenie zostało poddane kontroli jakości w trakcie produkcji oraz kontroli końcowej. Dzięki temu gwarantujemy sprawność Państwa urządzenia.



Instrukcja obsługi jest integralną częścią urządzenia. Zawiera ona ważne wskazówki dotyczące bezpieczeństwa, użytkowania i utylizacji. Należy uważnie przeczytać instrukcję obsługi. Należy zapoznać się z elementami obsługowymi i zasadami prawidłowego użytkowania urządzenia. Z urządzenia należy korzystać tylko zgodnie z opisem i w podanych zakresach użytkowania. Instrukcję obsługi należy dobrze przechowywać, a przekazując urządzenie innym osobom należy dołączyć całą dokumentację.

Użytkowanie zgodne z przeznaczeniem

Urządzenie jest przeznaczone wyłącznie do następujących celów:

- Koszenie przydomowych trawników i traw.

Używanie urządzenia w czasie deszczu lub w wilgotnym otoczeniu jest zabronione.

Urządzenie jest przeznaczone do użytku przez osoby dorosłe. Młodzież powyżej 16 roku życia może używać urządzenie tylko pod nadzorem.

Każdy inny rodzaj zastosowania, który nie został wyraźnie dopuszczony w niniejszej instrukcji obsługi, może stanowić źródło poważnych niebezpieczeństw dla użytkownika oraz prowadzić do uszkodzeń urządzenia. Operator lub użytkownik jest odpowiedzialny za wypadki lub szkody innych osób lub ich własności. Urządzenie jest przeznaczone do użytku prywatnego. Urządzenie nie zostało zaprojektowane do ciągłego użytku komercyjnego. Użytkowanie urządzenia do celów komercyjnych powoduje utratę gwarancji. Producent nie odpowiada za szkody spowodowane użyciem urządzenia w sposób niezgodny z przeznaczeniem lub jego nieprawidłową obsługą.

Urządzenie jest częścią serii **X 20 V TEAM** i może być zasilane za pomocą akumulatorów serii **X 20 V TEAM**. Akumulatory serii **X 20 V TEAM** można ładować tylko za pomocą ładowarek z serii **X 20 V TEAM**.

Zakres dostawy/akcesoria

Rozpakować urządzenie i sprawdzić zakres dostawy.

Materiały opakowaniowe należy usuwać zgodnie z przepisami.

- Robot do koszenia trawy Smart
- Kabel ograniczający (200 m)
- 6x Śruby mocujące
- 350x Haki
- Klucz z gniazdem sześciokątnym
- Stacja ładowania (Jednostka ładowania/ Podstawa)
- 4x Śruba
- Zaciskowa kostka
- 3x Nóż zapasowy, 3x Śruba zapasowa
- Zasilacz, Wtyczka ładowarki
- Akumulator
- Tłumaczenie instrukcji oryginalnej

Zestawienie

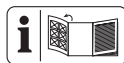

Ilustracje znajdują się na przedniej i tylnej rozkładanej stronie.

(rys. A)

- 1 Przycisk Start
- 2 Przycisk stacji ładowania
- 3 Przycisk powrotu
- 4 Przyciski ze strzałkami
- 5 Przycisk OK
- 6 Pokrywa
- 7 Pokrętło
- 8 Wyświetlacz
- 9 Przycisk STOP
- 10 Kabel ograniczający
- 11 Haki
- 12 Śruby mocujące
- 13 Klucz z gniazdem sześciokątnym
- 14 Zasilacz
- 15 Wtyczka ładowarki
- 16 Śruba (Jednostka ładowania)
- 17 Pałak ochronny
- 18 Zaciskowa kostka
- 19 Śruba mocująca nóż
- 20 Nóż
- 21 Stacja ładowania
- 22 Jednostka ładowania
- 23 Zaciski ładowania
- 24 Wskaźnik (Zakres roboczy)
- 25 Podstawa

(rys. D)

26 Wpust

(rys. E)

- 27 Osłona (Gniazdo stykowe)
- 28 Blokada (Osłona Gniazdo stykowe)
- 29 Osłona (Przylącze Wtyczka ładowarki)
- 30 Gniazdo stykowe
- 31 Przylącze Wtyczka ładowarki

(rys. G)

32 LED

(rys. H)

33 Uchwyt do przenoszenia

(rys. J)

- 34 Osłona (Akumulator)
- 35 Element odblokowujący akumulator
- 36 Akumulator
- 37 Wnęka na akumulator

Opis działania

Urządzenie jest wyposażone w obudowę z tworzywa sztucznego z silnikiem elektrycznym. Narzędzie tnące obraca się równoległe do 8 stopniowej płaszczyzny koszenia.

Funkcje elementów obsługowych podano w poniższych opisach.

Dane techniczne

Robot do koszenia trawy Smart

..... **PAMRS 1000 A1**

Napięcie silnika U 20 V =

Stopień ochrony IPX4

Prędkość obrotowa biegu jałowego n₁

..... 3100 min⁻¹

Szerokość cięcia 22 cm

Wysokość koszenia 25-60 mm

Waga bez akumulatora ≈ 8,8 kg

Poziom ciśnienia akustycznego (L_{pA})

..... 59,9 dB; K_{pA}=1,88 dB

Poziom mocy akustycznej (L_{WA})

– gwarantowany 66 dB

– zmierzony 63,8 dB; K_{WA}=1,88 dB

Stacja ładowania ST-101

Napięcie wejściowe 22 V =, 2,5 A

Napięcie wyjściowe 21 V =, 2,4 A

Stopień ochrony IPX4

Ciężar 2,3 kg

Zasilacz SF-20

Napięcie wejściowe

..... 220-240 V~, 50/60 Hz, 1,5 A

Napięcie wyjściowe 22,0 V=, 2,5 A

Zakres częstotliwości kabla ograniczającego

..... 100 Hz-148,5 kHz

Maksymalna moc nadawania kabla ograniczającego

..... 50 dBa/ 10 m

Zakres częstotliwości WIFI

..... 2400-2483,5 MHz

Maksymalna moc nadawania WLAN .19 dBm

Zakres częstotliwości Bluetooth-WIFI

..... 2400-2483,5 MHz

Maksymalna moc nadawania Bluetooth

..... 8 dBm

Stopień ochrony IP65

Temperatura zewnętrzna ta 50 °C

Wartości emisji hałasu i wibracji zostały ustalone zgodnie z normami i przepisami, wyszczególnionymi w deklaracji zgodności.

Podane łączne wartości drgań i wartości emisji hałasu zostały zmierzone zgodnie z unormowaną metodą pomiarów i mogą zostać wykorzystane do porównania tego elektronarzędzia z innym. Podane łączne wartości drgań i wartości emisji hałasu mogą zostać wykorzystane także do tymczasowej oceny narażenia.

X 20 V TEAM

Urządzenie jest częścią serii **X 20 V TEAM**

i może być zasilane za pomocą akumulatorów serii **X 20 V TEAM**. Akumulatory serii

X 20 V TEAM można ładować tylko za pomocą ładowarek z serii **X 20 V TEAM**.

Zalecamy użytkowanie urządzenia wyłącznie z następującymi akumulatorami:

PAP 20 B1, PAP 20 B3, Smart PAPS 204 A1,

Smart PAPS 208 A1

Zalecamy ładowanie akumulatorów za pomocą następujących ładowarek: PLG 20 A3,

PLG 20 A4, PLG 20 C1, PLG 20 C2,

PLG 20 C3, PLG 201 A1, PDSLГ 20 A1,

PDSLГ 20 B1, PDSLГ 20 B2, PLGS 2012 A1

Dane techniczne akumulatora i ładowarki:

Patrz osobna instrukcja obsługi.

Wskazówki dotyczące bezpieczeństwa

W niniejszym rozdziale opisano podstawowe wskazówki dotyczące bezpieczeństwa w ramach użytkowania urządzenia.

⚠ OSTRZEŻENIE! Szkody na osobach i szkody rzeczowe wynikające z niewłaściwego postępowania z akumulatorem. Należy przestrzegać uwag dotyczących bezpieczeństwa i wskazówek w zakresie ładowania i prawidłowego użytkowania podanych w instrukcji obsługi akumulatora i ładowarki serii **X 20 V TEAM**. Szczegółowy opis procesu ładowania i dalsze informacje można znaleźć w tej oddzielnej instrukcji obsługi.

Znaczenie wskazówek dotyczących bezpieczeństwa

⚠ NIEBEZPIECZEŃSTWO! W przypadku nieprzestrzegania niniejszej wskazówki dotyczącej bezpieczeństwa, dojdzie do wypadku. Jego skutkiem są poważne obrażenia ciała lub zgon.

⚠ OSTRZEŻENIE! W przypadku nieprzestrzegania niniejszej wskazówki dotyczącej bezpieczeństwa, dojdzie do wypadku. Jego skutkiem mogą być poważne obrażenia ciała lub zgon.

⚠ UWAGA! W przypadku nieprzestrzegania niniejszej wskazówki dotyczącej bezpieczeństwa, dojdzie do wypadku. Jego skutkiem mogą być lekkie lub średnie obrażenia ciała. **WSKAZÓWK!** W przypadku nieprzestrzegania niniejszej wskazówki dotyczącej bezpieczeństwa, dojdzie do wypadku. Jego skutkiem może być szkoda materialna.

Piktogramy i symbole

Piktogramy na urządzeniu



OSTRZEŻENIE - przed rozpoczęciem pracy przeczytać instrukcję obsługi!



OSTRZEŻENIE - Przed rozpoczęciem prac na maszynie lub przed podniesieniem maszyny zdjąć blokadę!



OSTRZEŻENIE - W trakcie eksploatacji maszyny zachowywać odpowiednią odległość bezpieczeństwa!



OSTRZEŻENIE - Nie jeździć na maszynie!



UWAGA - Nie dotykać wirujących noży



UWAGA - Nie używać urządzenia podczas deszczu!



Uwaga! Dobieg zespołu tnącego



Odsunąć od kosiarki osoby i dzieci znajdujące się w pobliżu.



Nigdy nie spryskiwać urządzenia wodą!



Niebezpieczeństwo! Nie zbliżać dłoni i stóp



Gwarantowany poziom mocy akustycznej L_{WA} w dB(A)



22 cm
Promień koszenia



Klasa ochrony III



Urządzeń elektrycznych nie należy wyrzucać razem z odpadami komunalnymi.



Regulacja wysokości koszenia



Wyświetlacz

Symbole na stacji ładowania



Przeczytać instrukcję obsługi



Ładowarka (SF-20)



Urządzeń elektrycznych nie należy wyrzucać razem z odpadami komunalnymi.



Stacja ładowania Przyłącze



LED Stacja ładowania

Symbole na zasilaczu



Przeczytać instrukcję obsługi



Uwaga!



Klasa ochrony II (podwójna izolacja)



Zamknięty transformator bezpieczeństwa odporny na zwarcia



Ładowarka (SF-20)



Zabezpieczenie urządzenia



Zasilacz impulsowy



Urządzeń elektrycznych nie należy wyrzucać razem z odpadami komunalnymi.

Symbole w instrukcji obsługi



Stosować rękawice ochronne

Ogólne ostrzeżenia dotyczące bezpieczeństwa elektronarzędzi

▲ OSTRZEŻENIE! Przeczytaj wszystkie ostrzeżenia dotyczące bezpieczeństwa, instrukcje, ilustracje i specyfikacje dołączone do tego elektronarzędzia.

Nieprzestrzeganie wszystkich poniższych instrukcji może być przyczyną porażenia prądem, pożaru i/lub poważnych obrażeń. **Zachowaj wszystkie ostrzeżenia i instrukcje do wykorzystania w przyszłości.**

Pojęcie „elektronarzędzie” w ostrzeżeniach odnosi się do elektronarzędzia zasilanego sieciowo (przewodowo) lub akumulatorowo (beprzewodowo).

1. **BEZPIECZEŃSTWO W MIEJSCU PRACY**
 - a) **Utrzymuj miejsce pracy w czystości oraz dobrze oświetlone.** Nieuporządkowane lub ciemne miejsca sprzyjają wypadkom.
 - b) **Nie korzystaj z elektronarzędzi w środowisku zagrożonym wybuchem, np. w obecności łatwopalnych cieczy, gazów lub pyłów.** Elektronarzędzia wytwarzają iskry, które mogą spowodować zapłon pyłu lub oparów.
 - c) **Podczas pracy z elektronarzędziem należy trzymać dzieci i osoby postronne z daleka.** Rozproszenie uwagi może spowodować utratę kontroli nad narzędziem.
2. **BEZPIECZEŃSTWO ELEKTRYCZNE**
 - a) **Wtyki sieciowe elektronarzędzi muszą pasować do gniazda zasilania. Nigdy nie wolno w żaden sposób modyfikować wtyków sieciowych. Korzystając z uziemionych elektronarzędzi nie wolno używać żadnych wtyczek adaptacyjnych.** Niezmodyfikowane wtyki sieciowe i pasujące gniazda zasilania zmniejszają ryzyko porażenia prądem.
 - b) **Unikać kontaktu ciała z uziemionymi powierzchniami, takimi jak rury, grzejniki, piece i lodówki.** Istnieje zwiększone ryzyko porażenia prądem, jeśli ciało jest uziemione.
 - c) **Nie wystawiaj elektronarzędzi na działanie deszczu lub wilgoci.** Woda przedostająca się do elektronarzędzia zwiększa ryzyko porażenia prądem.
 - d) **Nie wolno korzystać z kabla zasilającego niezgodnie z jego przeznaczeniem. Nigdy nie używaj kabla zasilającego do przenoszenia, ciągnięcia lub odłączania elektronarzędzia.** Trzymaj kabel zasilający z dala od źródeł ciepła, oleju, ostrych krawędzi lub poruszających się części. Uszkodzone lub

zaplątane kable zasilające zwiększają ryzyko porażenia prądem.

- e) **Podczas pracy z elektronarzędziem na zewnątrz należy stosować kabel zasilający przeznaczony do użytku na zewnątrz.** Użycie kabla zasilającego przeznaczonego do użytku na zewnątrz zmniejsza ryzyko porażenia prądem.
 - f) **Jeżeli nie można uniknąć pracy elektronarzędzia w wilgotnym miejscu, należy użyć zasilania zabezpieczonego wyłącznikiem różnicowo-prądowym (RCD).** Zastosowanie wyłącznika różnicowo-prądowego zmniejsza ryzyko porażenia prądem.
3. **BEZPIECZEŃSTWO OSOBISTE**
- a) **Pracując z elektronarzędziem zachowaj czujność, patrz co robisz i kieruj się zdrowym rozsądkiem. Nie korzystaj z elektronarzędzia, gdy jesteś zmęczony lub pod wpływem narkotyków, alkoholu bądź leków.** Chwila nieuwagi podczas obsługi elektronarzędzia może spowodować poważne obrażenia ciała.
 - b) **Stosuj środki ochrony indywidualnej. Zawsze stosuj ochronę oczu.** Sprzęt ochronny, taki jak maska przeciwpyłowa, antypoślizgowe obuwie ochronne, kask lub ochronniki słuchu, stosowane w odpowiednich warunkach, ograniczają obrażenia ciała.
 - c) **Zapobiegaj niezamierzonemu uruchomieniu. Przed podłączeniem do źródła zasilania i/lub akumulatora, podniesieniem lub przenoszeniem narzędzia upewnij się, że wyłącznik jest w pozycji wyłączonej.** Przenoszenie elektronarzędzi z palcem na włączniku lub włączenie elektronarzędzi z włączonym włącznikiem sprzyja wypadkom.
 - d) **Przed włączeniem elektronarzędzia usuń klucz nastawczy lub klucz maszynowy.** Klucz maszynowy lub klucz pozostawiony na obracającej się części elektronarzędzia może spowodować obrażenia ciała.
 - e) **Nie sięgaj zbyt daleko. Utrzymuj właściwą postawę i równowagę przez cały czas.** Umożliwia to lepszą kontrolę nad elektronarzędziem w nieoczekiwanych sytuacjach.
 - f) **Ubieraj się odpowiednio. Nie noś luźnej odzieży ani biżuterii. Trzymaj włosy i ubrania z dala od ruchomych części.**

Luźne ubrania, biżuteria lub długie włosy mogą zostać pochwycone przez ruchome części.

- g) **Jeśli na wyposażeniu znajdują się urządzenia do podłączania instalacji odpylających i zbierających, należy dopilnować, aby były one podłączone i właściwie użytkowane.** Stosowanie systemu odpylania może zmniejszyć zagrożenia związane z pyłem.
 - h) **Nie pozwól, aby przyzwyczajenie wynikające z częstego używania narzędzi spowodowało u Ciebie nadmierną pewność siebie i zignorować zasady bezpieczeństwa narzędzi.** Nieostrożne działanie może w ciągu ułamka sekundy spowodować poważne obrażenia.
4. **OBSŁUGA I KONSERWACJA ELEKTRONARZĘDZI**
- a) **Nie należy przeciążać elektronarzędzi. Zawsze używaj odpowiedniego elektronarzędzia do danego zastosowania.** Właściwe elektronarzędzie wykona pracę lepiej i bezpieczniej, w tempie, do którego zostało zaprojektowane.
 - b) **Nie korzystaj z elektronarzędzia, jeśli nie ma możliwości włączenia i wyłączenia go przełącznikiem.** Każde elektronarzędzie, które nie może być sterowane za pomocą przełącznika jest niebezpieczne i musi zostać naprawione.
 - c) **Przed dokonaniem jakichkolwiek regulacji, zmianą akcesoriów lub przechowywaniem elektronarzędzia należy odłączyć wtyk sieciowy od źródła zasilania i/lub wyjąć akumulator, jeśli jest odłączany.** Takie prewencyjne środki bezpieczeństwa zmniejszają ryzyko przypadkowego uruchomienia elektronarzędzia.
 - d) **Nie używane elektronarzędzia należy przechowywać w miejscu niedostępnym dla dzieci i nie dopuszczać do obsługi elektronarzędzia przez osoby nieobeznane z elektronarzędziem lub niniejszą instrukcją.** Elektronarzędzia są niebezpieczne w rękach nieprzeszkolonych użytkowników.
 - e) **Konserwuj elektronarzędzia i akcesoria. Sprawdź elektronarzędzie pod kątem rozregulowania lub blokowania się ruchomych części, czy nie doszło do ich pęknięcia oraz czy nie występują inne okoliczności, które mogą wpły-**

- wać na działanie elektronarzędzia. Jeśli elektronarzędzie jest uszkodzone, zleć jego naprawę przed użyciem.** Wiele wypadków jest powodowanych przez źle konserwowane elektronarzędzia.
- f) **Utrzymuj narzędzia tnące ostre i czyste.** Prawidłowo konserwowane narzędzia tnące z ostrymi krawędziami tnącymi są mniej podatne na zakleszczenia i łatwiejsze do kontrolowania.
- g) **Używaj elektronarzędzia, osprzętu, końcówek narzędzi itp. zgodnie z niniejszą instrukcją, uwzględniając warunki pracy i wykonywaną pracę.** Używanie elektronarzędzia do czynności niezgodnych z przeznaczeniem może prowadzić do niebezpiecznych sytuacji.
- h) **Utrzymuj uchwyty i powierzchnie chwytne suche, czyste i wolne od oleju i smaru.** Śliskie uchwyty i powierzchnie chwytne nie pozwalają na bezpieczną obsługę i kontrolę narzędzia w nieoczekiwanych sytuacjach.
5. **OBSŁUGA I KONSERWACJA NARZĘDZI AKUMULATOROWYCH**
- a) **Ładuj wyłącznie za pomocą ładowarki określonej przez producenta.** Ładowarka, która jest odpowiednia dla jednego typu akumulatora, może stwarzać ryzyko pożaru, gdy jest używana z innym akumulatorem.
- b) **Elektronarzędzi używaj wyłącznie z przeznaczonymi do tego celu akumulatorami.** Używanie jakichkolwiek innych akumulatorów może stwarzać niebezpieczeństwo obrażeń i pożaru.
- c) **Gdy akumulator nie jest używany, należy trzymać go z dala od innych metalowych przedmiotów, takich jak spinacze, monety, klucze, gwoździe, śruby lub inne małe metalowe przedmioty, mogą spowodować zwarcie zacisków urządzenia.** Zwarcie ze sobą biegunów akumulatora może spowodować poparzenia lub pożar.
- d) **W trudnych warunkach z akumulatora może wydobywać się ciecz; należy unikać kontaktu z nią. W razie przypadkowego kontaktu, splukać wodą. W przypadku kontaktu cieczy z oczami, należy dodatkowo zwrócić się o pomoc lekarską.** Ciecz wydostająca się z akumulatora może powodować podrażnienia lub oparzenia.
- e) **Nie używaj akumulatora ani narzędzia, które jest uszkodzone lub zmodyfikowane.** Uszkodzone lub zmodyfikowane akumulatory mogą zachowywać się nieprzewidywalnie, co może spowodować pożar, wybuch lub ryzyko obrażeń.
- f) **Nie narażaj akumulatora lub narzędzia na działanie ognia lub nadmiernej temperatury.** Wystawienie na działanie ognia lub temperatury powyżej 130°C może spowodować wybuch.
- g) **Przestrzegaj wszystkich instrukcji ładowania i nie ładuj akumulatora ani narzędzia poza zakresem temperatur wskazanym w instrukcji.** Nieprawidłowe ładowanie lub ładowanie w temperaturach spoza podanego zakresu może spowodować uszkodzenie akumulatora i zwiększyć ryzyko pożaru.
6. **SERWIS**
- a) **Elektronarzędzie powinno być serwisowane przez wykwalifikowanego pracownika serwisu przy użyciu wyłącznie identycznych części zamiennych.** Zapewni to utrzymanie bezpieczeństwa elektronarzędzia.
- b) **Nigdy nie należy serwisować uszkodzonych akumulatorów.** Serwisowanie akumulatorów powinien być wykonywany wyłącznie przez producenta lub autoryzowany serwis.

uwagi dotyczące bezpieczeństwa użytkowania kosiarek

- Dzieci lub osoby z ograniczoną sprawnością fizyczną, czuciową lub umysłową lub posiadające niedostateczne doświadczenie i wiedzę, lub osoby, które nie są zaznajomione z instrukcjami nie mogą użytkować maszyny. Lokalne przepisy mogą ograniczać wiek użytkownika.
- **Nie używać kosiarki w czasie niesprzyjającej pogody, szczególnie w przypadku burzy.** Dzięki temu można zmniejszyć ryzyko rażenia piorunem.
- **Skontrolować dokładnie strefę roboczą pod kątem występowania dzikich zwierząt.** Pracująca kosiarka generuje ryzyko zranienia dzikich zwierząt.
- **Skontrolować dokładnie strefę roboczą i usunąć wszelkie kamienie, kije, druty, kości i inne ciała obce.** Odrzucone przedmioty mogą być przyczyną obrażeń ciała.

- **Przed rozpoczęciem użytkowania kosiarki należy zawsze kontrolować, czy kosiarka i zespół koszący nie są zużyte lub uszkodzone.** Zużyte lub uszkodzone części zwiększają ryzyko obrażeń ciała.
- **Przed użyciem należy zawsze kontrolować przewód zasilający i ewentualne przedłużacze pod kątem śladów uszkodzeń lub oznak zużycia. Nie używać kosiarki, gdy kabel jest uszkodzony lub zużyty. Jeśli podczas pracy urządzenia dojdzie do uszkodzenia przewodu zasilającego, wyłączyć kosiarkę i nie dotykać przewodu, zanim nie zostanie wyciągnięta wtyczka z gniazda.** Uszkodzony przewód zasilający lub przedłużacz może być przyczyną porażenia elektrycznego, pożaru i/lub poważnych obrażeń ciała.
- **Regularnie kontrolować urządzenie do zbierania trawy pod kątem zużycia.** Zużyte lub uszkodzone urządzenie do zbierania trawy zwiększa ryzyko obrażeń ciała.
- **Osłony zabezpieczające należy pozostawiać na swoim miejscu. Osłony zabezpieczające muszą być sprawne i poprawnie zamocowane.** Luźne, uszkodzone lub niesprawne osłony zabezpieczające mogą być przyczyną obrażeń ciała.
- **Nie dopuszczać do tworzenia się osadów na wlocie powietrza chłodzącego.** Zablokowane wloty powietrza i osady mogą prowadzić do przegrzania lub generować zagrożenie pożarowe.
- **Podczas pracy z kosiarką należy zawsze nosić obuwie antypoślizgowe. Nigdy nie wykonywać prac boso lub w otwartych sandałach.** Dzięki temu można ograniczyć ryzyko urazów stóp w przypadku kontaktu z wirującym nożem kosiarki.
- **Podczas pracy z kosiarką należy zawsze nosić długie spodnie.** W przypadku gołej skóry zwiększa się prawdopodobieństwo urazów ciała w kontakcie z odrzucanymi przedmiotami.
- **Nie używać kosiarki na mokrej trawie. Podczas pracy należy chodzić. Nigdy nie biegać.** Dzięki temu można ograniczyć ryzyko poślizgnięcia się lub przewrócenia, w wyniku których mogą powstawać obrażenia ciała.
- **Nie używać kosiarki na zbyt stromych zboczach.** Dzięki temu można ograniczyć ryzyko utraty kontroli nad urządzeniem, poślizgnięcia się lub przewrócenia, w wyniku których mogą powstawać obrażenia ciała.
- **Podczas pracy na zboczach zwracać uwagę na stabilną postawę; prace wykonywać zawsze w poprzek zbocz, nigdy pod górę lub z góry. Zachować szczególną ostrożność podczas zmiany kierunku pracy.** Dzięki temu można ograniczyć ryzyko utraty kontroli nad urządzeniem, poślizgnięcia się lub przewrócenia, w wyniku których mogą powstawać obrażenia ciała.
- **Zachować szczególną ostrożność podczas koszenia tyłem lub przyciągania kosiarki do siebie. Zawsze zwracać uwagę na otoczenie.** Dzięki temu można ograniczyć ryzyko potknięcia się podczas wykonywania prac.
- **Przewód zasilający trzymać z dala od noży kosiarki.** Uszkodzony przewód zasilający może być przyczyną porażenia elektrycznego, pożaru i/lub poważnych obrażeń ciała.
- **W przypadku zaplątania lub uszkodzenia przewodu zasilającego wyłączyć kosiarkę i wyciągnąć wtyczkę z gniazda.** Zaplątane lub uszkodzone przewody zwiększają ryzyko porażenia prądem elektrycznym.
- **Nie dotykać noży lub innych niebezpiecznych elementów, które są jeszcze w ruchu.** W ten sposób można ograniczyć ryzyko urazów generowanych przez ruchome elementy.
- **Przed rozpoczęciem usuwania zakleszczonego materiału lub przed rozpoczęciem czyszczenia kosiarki należy się upewnić, że wyłączone są wszystkie przełączniki, a wtyczka została wyciągnięta z gniazda.** Nieoczekiwane uruchomienie kosiarki może doprowadzić do poważnych obrażeń ciała.
- **Gdy trzeba przechylić urządzenie, podczas przenoszenia nad innymi powierzchniami niż trawa i podczas przenoszenia maszyny do i ze strefy koszenia należy zatrzymać narzędzie tnące.**
- **Nie przechylać maszyny, gdy włączony jest silnik, chyba że maszynę należy przechylać w celu uruchomienia. Nie przechy-**

łać maszynę w zakresie większym, niż jest to jest absolutnie potrzebne i podnosić tylko element odwrócony od osoby obsługującej.

- Zatrzymać maszynę, wyciągnąć akumulator / akumulatory i odczekać do całkowitego zatrzymania wszelkich ruchomych części.
 - W przypadku natrafienia na obcy obiekt należy skontrolować maszynę pod kątem uszkodzeń i naprawić ją przed ponownym uruchomieniem i kontynuowaniem pracy.
 - Gdy maszyna zacznie wykonywać niaturalne wibracje należy natychmiast przeprowadzić kontrolę pod kątem uszkodzenia, wymienić lub naprawić uszkodzone części oraz skontrolować i dokręcić wszelkie luźne elementy.
- Przed rozpoczęciem przechowywania należy przeprowadzić czyszczenie i czynności serwisowe.
- Zużyte lub uszkodzone części należy ewentualnie wymieniać w całych zestawach, tak by zachować symetrię układu.
- W przypadku maszyn z kilkoma **narzędziami tnącymi należy pamiętać**, że jedno wirujące **narzędzie tnące** może wprawiać w ruch obrotowy inne **narzędzia tnące**.
- Podczas prac związanych z ustawianiem maszyny należy zachować ostrożność, aby uniknąć przytrzaśnięcia palców między ruchomym **narzędziem tnącym** a nieruchomymi elementami maszyny.
- Podczas serwisowania **narzędzia tnącego** należy mieć świadomość, że **narzędzie tnące** może się poruszać także po wyłączeniu.

Pozostałe uwagi dotyczące bezpieczeństwa

- **Używaj wyłącznie akcesoriów zalecanych przez firmę PARKSIDE.** Nieodpowiednie akcesoria mogą spowodować porażenie prądem lub pożar.

Ryzyko resztkowe

Nawet w przypadku prawidłowej obsługi urządzenia zawsze istnieje ryzyko resztkowe. Z uwagi na konstrukcję i wariant wykonania urządzenia mogą wystąpić następujące zagrożenia:

- Uszkodzenia oczu w przypadku braku odpowiedniej ochrony oczu.

- Uszkodzenie słuchu w przypadku niestosowania odpowiednich ochronników słuchu.
- Szkody zdrowotne, spowodowane przez przenoszenie drgań na ręce, jeśli urządzenie jest użytkowane przez dłuższy czas lub jest nieprawidłowo prowadzone i konserwowane.
- Niebezpieczeństwo skaleczenia
- obrażenia ciała generowane przez ruchome części lub gorące powierzchnie.

▲ OSTRZEŻENIE! Zagrożenie generowane przez pole elektromagnetyczne podczas pracy urządzenia. Pole to może w określonych okolicznościach zakłócać pracę aktywnych lub pasywnych implantów medycznych. Aby zmniejszyć niebezpieczeństwo poważnych lub śmiertelnych obrażeń ciała, przed przystąpieniem do obsługi urządzenia przez osoby z implantami medycznymi zalecamy konsultację się z lekarzem i producentem implantu medycznego.

Instalacja

Szczegółowy opis podano w osobnym podręczniku instalacji.

Wskazówki

- Przed instalacją należy sporządzić szkic swojego ogrodu.
- Wycisnąć liniaty z kartonu.

Potrzebne narzędzia i środki pomocnicze

- Liniaty
- Klucz z gniazdem sześciokątnym (13)
- **(nie dostarczono)**
 - Wkrętak krzyżakowy
 - Szczytce do ściągania izolacji
 - Młotek
 - Ołówek
 - 2x Kołek
 - 2x Wkręcanie
 - Wiertło

Mocowanie zasilacza

▲ OSTRZEŻENIE! Kontakt z przewodami elektrycznymi grozi porażeniem prądem elektrycznym i pożarem, kontakt z przewodem gazu może spowodować wybuch. Uszkodzenie instalacji wodnej może grozić uszkodzami materialnymi i porażeniem prądem elektrycznym. W trakcie wiercenia należy

uważać, aby nie uszkodzić przewodów instalacji zasilających. Aby je zlokalizować, należy korzystać z odpowiednich detektorów lub posłużyć się planem instalacji.

Wskazówki

- Nie przechowywać zasilacza (14) bezpośrednio na podłożu.
- Zasilacz (14) należy mocować na wysokości niedostępnej dla dzieci (np. 160 cm).
- Łeb śruby może mieć średnicę 7 - 10 mm.

Sposób postępowania

1. Narzycować dwa otwory za pomocą ołowika.
2. Wywiercić otwory przy użyciu właściwego wiertła.
3. Wcisnąć dwa kołki w otwory.
4. Zamontować zasilacz (14) za pomocą dwóch śrub na ścianie.

Montaż stacji ładowania

(rys. B/C)

Stacja ładowania (21) składa się z jednostki ładowania (22) i podstawy (25).

1. W pierwszej kolejności umieścić jednostkę ładującą (22) dwoma noskami w podstawie (25).
2. Docisnąć jednostkę ładowania (22) w dół, tak by została stabilnie zamocowana w podstawie.
3. Zamocować jednostkę ładowania (22) od dołu za pomocą czterech dołączonych śrub (16) w podstawie (25).

Ustawianie stacji ładowania

- -- Przebieg kabla ograniczającego
- $l < - > l$ 1,6 m Wysokość minimalna
- $l < - > l$ 2 m Minimalna odległość od ściany*
- $l < - > l$ 2 m minimalny prosty odcinek kabla ograniczającego do kolejnego zakrętu (przed stacją ładowania)
- $l < - > l$ 1 m minimalny prosty odcinek kabla ograniczającego do kolejnego zakrętu (za stacją ładowania)

*Ściana domu generująca zakłócenia elektryczne (np. powierzchnie metalowe, rozdzielnie elektryczne, instalacje fotowoltaiczne)

Wskazówki

- Zaleca się zadaszenie stacji ładowania (21) w celu wykluczenia uszkodzeń wynikających z warunków atmosferycznych.
- Dla stacji ładowania (21) należy wybrać równą powierzchnię w pobliżu gniazda, pozostawiając przed stacją ładowania (21) 2 m, a z tyłu stacji ładowania (21) 1 m wolnej przestrzeni.
- Stację ładowania (21) zamocować dopiero wtedy, gdy rozłożony i podłączony jest kabel ograniczający (10). Postępować zgodnie z *Mocowanie stacji ładowania*, s. 329.
- Stacja ładowania (21) może być nachylona maks. 8 cm w tył i maks. 2 cm w przód.
- Usunąć nierówności pod stacją ładowania (21). Stacja ładowania (21) nie może się nigdy przegiąć.
- Zwracać uwagę na odpowiednią odległość od stawów, basenów i stopni.

Rozłóż kabel ograniczający

Urządzenie jest w stanie za pomocą kabla ograniczającego (10) rozpoznać strefę roboczą wzgl. wyszukiwać powierzchnię trawnika przeznaczoną do koszenia oraz stację ładowania (21).

Kabel ograniczający rozkładać (10) wokół powierzchni trawnika, na której będzie pracowało urządzenie. Można to zrobić, wykorzystując niżej opisane metody:

- Wyznaczenie powierzchni trawnika. Mocowanie kabla ograniczającego (10) za pomocą haków (11) (nad ziemią).
- Haki (11) należy umieszczać maksymalnie 1 m od siebie. W przypadku nierówności stosować dodatkowe haki (11).
- Wkopanie kabla ograniczającego (10) w podłoże (głębokość maks. 5 cm).

Wskazówki

- Urządzenie przejeżdża kabel ograniczający (10) o ok. 20-30 cm, po czym zwraca i szuka nowej drogi. Kabel ograniczający (10) należy rozkładać w taki sposób, aby unikać jego uszkodzeń.
- Na początek zaleca się wygradzenie kabla ograniczającego (10) hakami (11) na wypadek gdyby w późniejszym czasie zaistniała konieczność wprowadzenia korekt.
- Urządzenie działa prawidłowo, gdy długość kabla ograniczającego nie przekracza

200 m. Nie używać dłuższego kabla ograniczającego (10).

- Powierzchnia trawnika musi stanowić jeden ograniczony wycinek terenu.
- Równoległe odcinki kabla ograniczającego (10) ułożone w odległości od siebie co najmniej 10 cm będą rozpoznawane przez urządzenie jako przeszkody i będą przez niego omijane.
- Równoległe odcinki kabla ograniczającego (10) ułożone w odległości większej niż 5 cm będą rozpoznawane przez robota koszącego jako przeszkody i będą przez niego omijane.
- Należy unikać rozkładania odcinków kabla pod kątem 90°. Zamiast tego należy takie odcinki dzielić na dwa ułożone pod kątem 45° odcinki (patrz rys a \leq 20 cm).
- Urządzenie jest w stanie rozpoznawać stacjonarne i stałe przeszkody wyższe niż 10 cm w momencie kontaktu i je omijać (np. murki, sprzęt ogrodniczy itp.). Wrażliwe przeszkody (np. grządki kwiatów) znajdujące się w obrębie trawnika należy zabezpieczać, układając kabel ograniczający (10) w odległości co najmniej $|<->|$ 30 cm.
- Między wygradzonymi przeszkodami należy zachować minimalną odległość $|<->|$ 1 m. Jeśli nie ma możliwości zachowania tej odległości, przeszkody należy odpowiednio wygradzać.
- Nigdy nie krzyżować kabla ograniczającego (10). Może to prowadzić do zakłóceń i awarii pracy kosiarki.

Drzewo

Urządzenie rozpoznaje drzewa jako normalne przeszkody. Niemniej jednak wystające korzenie mogą się przyczyniać do uszkodzeń dolnej strony urządzenia/noży (20). Zaleca się dodatkowe wygradzanie drzew przy użyciu kabla ograniczającego (10). Zachować minimalną odległość $|<->|$ 30 cm.

Kamień

- Usunąć z powierzchni trawnika małe kamienie (mniejsze niż 10 cm). Mogą one prowadzić do uszkodzenia urządzenia i noży (20).
- Kosiarka rozpoznaje kamienie (większe niż 10 cm) jako normalne przeszkody. Zaleca się dodatkowe wygradzanie kamieni przy użyciu kabla ograniczającego (10).

Wzniesienie/ Spadek

- Urządzenie jest w stanie podejżdzać pod wzniesienia o maksymalnym nachyleniu 25° (47 %). W odległości 30 cm od kabla ograniczającego (10) wzniesienie powinno wynosić maks. 35 %. W odległości 40 cm od kabla ograniczającego (10) spadek powinien wynosić maks. 17 %.
- Upewnić się, że między kablem ograniczającym (10) a przeszkodą na wzniesieniu zachowano odstęp co najmniej 30 cm, a na terenie ze spadkiem - 40 cm.

Otwarta powierzchnia wodna

Otwarte powierzchnie wodne należy w miarę możliwości wygradzać za pomocą kabla ograniczającego (10), ew. powinny być one wykonane w taki sposób, aby urządzenie nie miało możliwości wjechania do wody. Takla sytuacja może doprowadzić do poważnych uszkodzeń wyposażenia elektrycznego.

- $|<->|$ 70 cm Odległość minimalna od wody
- $|<->|$ 30 cm do prysznica / kurka wodnego
- $|<->|$ 35 cm Odległość minimalna od niewielkich murków

Ścieżka/ Ulica

Jeśli ścieżki i przejazdy znajdują się na tym samym poziomie, co powierzchnia trawnika, wówczas urządzenie może przez nie bez problemu przejeżdżać. Jeśli między powierzchnią trawnika a ścieżką/przejazdem występują różnice poziomu, wówczas należy je wygradzić, stosując odstęp bezpieczeństwa ok. 30 cm.

- $|<->|$ 35 cm Odległość minimalna od uskoków
- $|<->|$ 5 cm do dróg dla pieszych / krawędzi trawnika

Wąskie przejście

Wąskie przejścia na wygradzonej powierzchni trawnika powinny mieć szerokość co najmniej 1,2 m i mieć długość maksymalną 8 m. Szerokość 1,2 m odnosi się do odległości kabla ograniczającego (10). Podczas koszenia urządzenie przejeżdża kabel ograniczający (10) w odległości 20 cm po obu stronach.

Podłączanie kabla ograniczającego i stacji ładowania

Wskazówki

- Podczas rozkładania pozostawić kabel ograniczający (10) o 0,5 - 1 m dłuższy niż potrzeba, tak by mieć zapas na wypadek korekt.
- Jeżeli kontrolka LED (32) na jednostce ładowania (22) świeci ciągle na zielono, oznacza to prawidłowe połączenie kabla ograniczającego (10) ze stacją ładowania (21).
- „Nadmiaru” kabla ograniczającego (10) nie należy układać w jednym miejscu. Może to prowadzić do zakłóceń i awarii pracy kosiarki.

Sposób postępowania (rys. A/D/E/F)

1. Zaizolować obydwie końce kabla ograniczającego (10) na długości ok. 10-15 mm przy pomocy praski do końcówek izolowanych.
2. Poprowadzić koniec kabla ograniczającego (21) dochodzący do stacji ładowania (10) od tyłu przez wpust (26) pod podstawą (25).
3. Zaciśnąć koniec kabla ograniczającego (10) przebiegającego w przód w prawym wtyku kostki zaciskowej (18). Kabel ograniczający (10) otacza powierzchnię trawnika przeznaczonego do koszenia, a kostka zaciskowa (18) jest zwrócona pomarańczowymi zaciskami w górę.
4. Zaciśnąć koniec kabla ograniczającego (10) przebiegającego w tył w lewym wtyku kostki zaciskowej (18).
5. Wcisnąć blokadę (28) w górę i usunąć osłonę (27).
6. Wetknąć kostkę zaciskową (18) w gniazdo stykowe(+/-) (30).
7. Ponownie założyć pokrywę (27) na jednostce ładowania (22). Blokada (28) musi wskoczyć na swoje miejsce.
8. Zdjąć osłonę wtyczki ładowania (29) z jednostki ładowania (22).
9. Podłączyć wtyczkę ładowania (15) do przyłącza (31) wkręcić ją.
10. Podłączyć wtyczkę ładowania (15) do zasilacza (14) wkręcić ją.
11. Podłączyć zasilacz (14) do źródła zasilania elektrycznego.

12. Sprawdzić, czy kontrolka LED (32) na stacji ładowania (21) świeci w trybie ciągłym w kolorze zielonym.

Mocowanie stacji ładowania

Wskazówka

Wskaźnik (24) strefy roboczej (21) stacji ładowania musi się znajdować w obrębie wyznaczonej powierzchni trawnika.

Sposób postępowania (rys. G)

1. Poluzować śruby mocujące (12) i klucz z gniazdem sześciokątnym (13) z ramy.
2. Pałak ochronny (17) należy umiejscowić z boku podstawy (25) w obrębie wyznaczonej powierzchni trawnika.
3. Zamocować stację ładowania (25) za pomocą śrub mocujących (12) w podłożu. Śruby mocujące (12) należy przykręcać do podłoża przy użyciu załączonego klucza z gniazdem sześciokątnym (13).

Przygotowanie

▲ OSTRZEŻENIE! Ryzyko obrażeń ciała w wyniku przypadkowego uruchomienia urządzenia.

Wykonywać jedynie te prace, których nie boimy się wykonywać. W razie wątpliwości zwrócić się do specjalisty lub bezpośrednio do naszego serwisu.

Ustawianie wysokości koszenia

Pielęgnacja trawnika

Regularne koszenie pobudza trawę do rozwoju liści i równocześnie niszczy chwasty. Dlatego po każdym koszeniu trawnik staje się gęstszy, a jego powierzchnia nabiera równomiernej wytrzymałości. Pierwsze koszenie wykonuje się mniej więcej od kwietnia, gdy wysokość trawnika wynosi 70 - 80 mm. W głównym okresie wegetacji trawnik należy kosić raz w tygodniu.

Wskazówki

- Podczas pierwszego koszenia w sezonie należy wybrać dużą wysokość cięcia.
- Gdy wysokość trawnika wynosi więcej niż 40 mm, należy wykonać koszenie wstępne przy użyciu kosiarki.

Sposób postępowania (rys. A)

Można ustawiać wysokość koszenia w zakresie między 25-60 mm .

1. Otworzyć pokrywę (6).

2. Ustawić pokrętko (7) na żadaną wysokość koszenia.
3. Ponownie zamknąć pokrywę (6).

Ładowanie

▲ OSTRZEŻENIE! Szkody na osobach i szkody rzeczowe wynikające z niewłaściwego postępowania z akumulatorem. Należy przestrzegać uwag dotyczących bezpieczeństwa i wskazówek w zakresie ładowania i prawidłowego użytkowania podanych w instrukcji obsługi akumulatora i ładowarki serii **X 20 V TEAM**. Szczegółowy opis procesu ładowania i dalsze informacje można znaleźć w tej oddzielnej instrukcji obsługi. **▲ OSTRZEŻENIE!** Niebezpieczeństwo obrażeń ciała generowane przez wyciekający roztwór elektrolitu! Nie narażać akumulatora na ekstremalne warunki takie jak wysoka temperatura i uderzenia. W przypadku kontaktu z oczami lub skórą przemyć stosowne miejsca wodą bądź środkiem neutralizującym i skonsultować się z lekarzem.

▲ OSTRZEŻENIE! Ryzyko obrażeń ciała wywołane porażeniem prądem elektrycznym! Akumulatory ładować tylko w suchych pomieszczeniach. Przed podłączeniem akumulatora powierzchnia zewnętrzna akumulatora musi być czysta i sucha.

- Przed pierwszym użyciem naładować akumulator.
- Zawsze przestrzegać aktualnie obowiązujących przepisów bezpieczeństwa i ochrony środowiska.
- Znaczne skrócenie czasu pracy pomimo naładowania sygnalizuje, że akumulator jest zużyty i należy go wymienić. Używać tylko oryginalnego akumulatora, dostępnego w naszym dziale serwisowym.
- Uszkodzenia powstałe wskutek niewłaściwej obsługi nie są objęte gwarancją.

Wkładanie i wyciąganie akumulatora

▲ OSTRZEŻENIE! Ryzyko obrażeń ciała w wyniku przypadkowego uruchomienia urządzenia. Akumulator (36) należy umieszczać w urządzeniu dopiero wtedy, gdy jest ono całkowicie przygotowane do pracy.

Wskazówka

Niewłaściwy akumulator może doprowadzić do uszkodzenia urządzenia i akumulatora.

Wkładanie akumulatora (rys. J)

1. Obrócić urządzenie.

2. Odkręcić 4 śruby znajdujące się na spodzie urządzenia i otworzyć wnękę na akumulator (37).
3. Wsunąć akumulator (36) wzdłuż prowadnicy szynowej we wnękę na akumulator (37). Akumulator (36) wskazuje na swoje miejsce, wydając słyszalny odgłos.
4. Ponownie zamknąć wnękę na akumulator (37), przykręcając 4 śruby znajdujące się na spodzie urządzenia.

Wyciąganie akumulatora (rys. J)

1. Wcisnąć przycisk STOP (9), gdy urządzenie pracuje. Jeśli urządzenie jest wyłączone, należy przejść do kroku 3.
2. Wyłączyć urządzenie (patrz *Włączanie i wyłączanie*, s. 341).
3. Obrócić urządzenie.
4. Odkręcić 4 śruby znajdujące się na spodzie urządzenia i otworzyć wnękę na akumulator (37).
5. Wcisnąć i przytrzymać przycisk zwalnający (35) na akumulatorze (36). Wyciągnąć akumulator (36) z wnęki akumulatora (37).
6. Ponownie zamknąć wnękę na akumulator (37), przykręcając 4 śruby znajdujące się na spodzie urządzenia.

Naładować akumulator

W przypadku niskiego poziomu naładowania 30% lub mniej urządzenie powraca do stacji ładowania (patrz *Powrót do stacji ładowania*, s. 343).

Po całkowitym naładowaniu akumulatora proces ładowania się zatrzymuje, a urządzenie przechodzi w tryb czuwania.

Symbole na stacji ładowania (rys. G)



Kontrolka LED (32) miga w kolorze zielonym

Kabel ograniczający (10) uszkodzony lub niewłaściwie podłączony



Kontrolka LED (32) świeci w kolorze czerwonym

Akumulator ładuje się

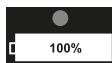

Kontrolka LED (32) świeci w kolorze zielonym

Akumulator jest naładowany

Sprawdzanie stanu naładowania akumulatora

W każdej chwili można skontrolować poziom naładowania urządzenia na wyświetlaczu (8).

Sposób postępowania (rys. A)

1. Otworzyć pokrywę (6).
2. Odblokować wyświetlacz (8) za pomocą kodu PIN złożonego z 4 znaków.
3. Poziom naładowania akumulatora można odczytać za pomocą ikony baterii znajdującej się u góry po prawej stronie.
4. Wcisnąć przycisk START (1) i ponownie zamknąć pokrywę (6). Urządzenie ponownie podejmuje przerwana wcześniej czynność.

Istnieje również możliwość odczytania poziomu naładowania bez odblokowywania wyświetlacza (8), gdy wyświetlacz (8) jest zablokowany.

Uruchomienie

▲ OSTRZEŻENIE! Ryzyko obrażeń ciała w wyniku przypadkowego uruchomienia urządzenia. Akumulator należy umieszczać w urządzeniu dopiero wtedy, gdy jest ono całkowicie przygotowane do pracy.

Elementy obsługowe

Przed pierwszym użyciem urządzenia należy się zapoznać z jego elementami obsługowymi.







Przycisk STOP

(rys. A)

- Urządzenie natychmiast się zatrzymuje
- Błędy wprowadzania są potwierdzane/ Nowe wejście możliwe po naciśnięciu przyciskuprzycisku STOP (9)

Panel obsługowy

(rys. A)

Przycisk	Opis	Liczba	Funkcja
	Przycisk Start (1)	-	Wyłącza / włącza urządzenie.
	Przycisk stacji ładowania (2)	1	Wcisnąć w trybie czuwania, aby robot powrócił do stacji ładowania (21)
	Przycisk powrotu (3)	-	Powrót do poprzedniego menu Kasowanie kolejnego zlecenia roboczego
	Przycisk ze strzałką (4)	2	Poruszanie wyboru/kursora na interfejsie menu w górę Zwiększanie cyfr podczas ustawiania parametrów
	Przycisk ze strzałką (4)	3	Przemieścić element wyboru/kursor na interfejsie menu w dół Zmniejszanie cyfr podczas ustawiania parametrów
	Przycisk OK (5)	4	Potwierdzić ustawienie Wejście w miejsce do wprowadzania numeru PIN po zakończeniu stanu błędu Wejście w kolejne menu Potwierdzenie umożliwiające przejście z menu głównego do kolejnego poziomu menu

Włączanie urządzenia

Wskazówki

- Właściwe ustawienie daty i godziny jest wymagane w celu właściwego funkcjonowania ustawień czasu pracy urządzenia.
- **Ustalanie numeru PIN** - Przed pierwszym uruchomieniem należy wymyślić odpowiedni numer PIN. Numer PIN zanotować w swojej dokumentacji. Numer PIN przechowywać w miejscu zabezpieczonym przed osobami trzecimi!

Włączanie (rys. A)

1. Wcisnąć i przytrzymać przycisk START (1) przez ok. 3 sekundy do momentu włączenia się wyświetlacza (8).
2. Ustawić żądany język. Dokonać wyboru za pomocą przycisków ze strzałkami (4) i potwierdzić wybór za pomocą przycisku OK (5).

3. Ustawić datę i godzinę, wykorzystując przyciski ze strzałkami (4). Potwierdzić przyciskiem OK (5). Poruszanie się między poszczególnymi pozycjami jest możliwe dzięki przyciskowi OK (5) (przejście w prawo).
4. Wprowadzić swój numer PIN.
5. Wcisnąć przycisk OK (5), aby przejść do menu głównego. Urządzenie znajduje się teraz w trybie czuwania.

Zmiana numeru PIN

(rys. A)

1. Otworzyć pokrywę (6).
2. Odblokować wyświetlacz (8) za pomocą kodu PIN złożonego z 4 znaków.
3. Wcisnąć przycisk OK (5), aby przejść do menu głównego.
4. Za pomocą przycisków ze strzałkami (4) wybrać opcję „Ustawienie”.

- Potwierdzić wybór, wciskając przycisk OK (5).
- Za pomocą przycisków ze strzałkami (4) wybrać opcję „Zmiana numeru PIN”.
- Potwierdzić wybór, wciskając przycisk OK (5).
- Wprowadzić stary numer PIN składający się z 4 znaków. W przypadku wprowadzenia nieprawidłowego numeru PIN można powrócić za pomocą przycisku powrotu (3) do miejsca wprowadzania numeru PIN.
- Wprowadzić nowy numer PIN.
- Potwierdzić nowy PIN, ponownie wprowadzając nowy numer PIN. W przypadku wprowadzenia nieprawidłowego numeru PIN można powrócić za pomocą przycisku powrotu (3) do miejsca wprowadzania numeru PIN i powtórzyć kroki 8 i 9.
- Skuteczna zmiana zostanie zasygnalizowana komunikatem „Zmiana zakończona powodzeniem!” na wyświetlaczu (8). Wróć do menu głównego za pomocą przycisku powrotu (3).

Ustalanie harmonogramu

(rys. A)

- Otworzyć pokrywę (6).
- Odblokować wyświetlacz (8) za pomocą kodu PIN złożonego z 4 znaków.
- Wcisnąć przycisk OK (5), aby przejść do menu głównego.
- Za pomocą przycisków ze strzałkami (4) wybrać opcję „Harmonogram”.
- Wybrać dzień, który chcemy ustawić (pn, wt, śr, czw, pt, so lub wszystkie) za pomocą przycisków ze strzałkami (4).
- Wcisnąć przycisk OK (9) w celu wprowadzenia ustawienia dni.
- Ustawić czas rozpoczęcia i zakończenia za pomocą przycisków ze strzałkami (4). Na dany dzień można ustanowić dwa przedziały czasowe koszenia.
- W celu potwierdzenia wcisnąć przycisk OK (9), system powróci na lewą stronę do dnia. Jeśli zamierzamy ustanowić tylko jeden przedział czasowy koszenia, należy wrócić do dnia w menu głównym za pomocą przycisku powrotu (3).
- Aby wybrać przedział czasowy dla wszystkich dni tygodnia, należy powtórzyć kroki 5-8.
- Wcisnąć przycisk OK (9) w celu potwierdzenia tego ustawienia.

Kasowanie harmonogramu

(rys. A)

- Przenieść wybór za pomocą przycisków ze strzałkami (4) na „Wszystkie” (po lewej stronie u góry).
- Przytrzymać wcisnięty przycisk powrotu (3) w celu usunięcia całego harmonogramu tygodnia.

Ustawianie czasów pracy

Fabrycznie ustawiony czas pracy wynosi 8 godzin. Urządzenie w tym czasie **nie** będzie przez cały czas pracować. W czasie pracy cykl powtarza się. Składa się z 2 faz: Czas koszenia i czas ładowania.

Rzeczywisty potrzebny czas koszenia zależy od rodzaju trawy, warunków wzrostu, wilgotności powietrza oraz równości strefy roboczej.

Czas koszenia (poziom naładowania akumulatora 100 %):

~ 70 minut z akumulatorem (4 Ah)

Zalecana powierzchnia robocza / Czas pracy na dzień

- 200 m² ~ 3,5 godz.
- 400 m² ~ 7 godz.
- 600 m² ~ 10 godz.
- 800 m² ~ 13,5 godz.
- 1000 m² ~ 16 godz.

Wskazówka

Przedłużenie czasu pracy w przypadku przerw spowodowanych deszczem można ustawić bezpośrednio za pośrednictwem urządzenia (patrz *Ustawianie czujnika deszczu*, s. 335).

Sposób postępowania (rys. A)

- Otworzyć pokrywę (6).
- Odblokować wyświetlacz (8) za pomocą kodu PIN złożonego z 4 znaków.
- Wcisnąć przycisk OK (5), aby przejść do menu głównego.
- Za pomocą przycisków ze strzałkami (4) wybrać opcję „Ustawienie”.
- Potwierdzić wybór, wciskając przycisk OK (5).
- Za pomocą przycisków ze strzałkami wybrać opcję (4) „Czasy pracy”.

7. Potwierdzić wybór, wciskając przycisk OK (5).
8. Wybrać żądany czas pracy za pomocą przycisków ze strzałkami (4). Czas pracy można ustalać w pełnych godzinach na danych dzień.
9. Potwierdzić wybór, wciskając przycisk OK (5).
10. Wrócić do menu głównego za pomocą przycisku powrotu (3).

Ustawianie strefy wtórnej

W przypadku ogrodów z wieloma zakątkami można zoptymalizować wydajność powierzchniową, ustanawiając wtórne punkty początkowe. W takim przypadku można wybrać kilka punktów początkowych na kablu ograniczającym. W ten sposób urządzenie będzie w stanie dostać się do trudno dostępnych obszarów ogrodu. Urządzenie będzie pokonywało wybrany dystans przy kablu ograniczającym i rozpoczynało w tym obszarze swój proces koszenia.

Można dowolnie wybierać 5 kolejnych punktów początkowych. W tym celu należy zmierzyć odległość między stacją ładowania a punktem początkowym zgodnie z kierunkiem wskazówek zegara wzdłuż kabla ograniczającego. Za pomocą częstotliwości w procentach można określić, jak często urządzenie będzie rozpoczynać swoją pracę ze stacji ładowania lub z danych punktów początkowych. Procedura koszenia w tym trybie jest bardzo chaotyczna. Wtórne punkty początkowe są najeżdżane automatycznie w czasie pracy i zgodnie z harmonogramem.

Wskazówki

- Urządzenie pokonuje zaprogramowany przez użytkownika odcinek „Dystans (dst) m” wzdłuż kabla ograniczającego (1 - 500 m), a następnie rozpoczyna koszenie.
- Podając częstotliwość w procentach w zakładce „procent (pzt)%” można określić, jak często urządzenie będzie rozpoczynać swoją pracę ze stacji ładowania lub z danych punktów początkowych. Suma danych „procentowych (pzt)%” 5 obszarów wtórnych musi być mniejsza niż / równa 100%.

Sposób postępowania (rys. A)

1. Otworzyć pokrywę (6).
2. Odblokować wyświetlacz (8) za pomocą kodu PIN złożonego z 4 znaków.

3. Wcisnąć przycisk OK (5), aby przejść do menu głównego.
4. Za pomocą przycisków ze strzałkami (4) wybrać opcję „Strefy wtórne”.
5. Wcisnąć przycisk OK (5) w celu wybrania strefy wtórnej. Wybrać odległość początkową „Dystans (dst)m” i proporcję „Procent (pzt)%” powierzchni przeznaczoną do koszenia za pomocą przycisków ze strzałkami (4) i wcisnąć przycisk OK (5) w celu potwierdzenia. Po dokonaniu wyboru następuje automatyczny powrót do widoku stref (obszarów) wtórnych.
6. Powtórzyć krok 5 w celu zakończenia ustawienia każdej ze stref wtórnych.
7. Wcisnąć przycisk OK (5), aby zatwierdzić wynik ustawienia.

Tryb spotowy / koszenie w stałym punkcie

Dzięki tej funkcji można kosić docelowo powierzchnie trawnika, które normalnie są zasłonięte przez meble do siedzenia, zabawki itp.

Wskazówki

- Urządzenie przeprowadza koszenie spiralnie w kierunku przeciwnym do kierunku wskazówek zegara i przechodzi po pokonaniu promienia koszenia 1 m lub po 3,5 minutach koszenia w tryb „Koszenie automatyczne”.
- W przypadku uderzenia w przeszkodę urządzenie się zatrzymuje. Wyświetlacz wskazuje, że maszyna została zatrzymana, a urządzenie przechodzi w tryb czuwania.
- Gdy urządzenie natrafi na kabel ograniczający, kontynuuje koszenie w przeciwnym kierunku w spiralny sposób.
- Gdy poziom naładowania akumulatora wynosi mniej niż 30%, na wyświetlaczu pojawia się po 2 sekundach komunikat „Niskie napięcie akumulatora”. Zanim będzie możliwe rozpoczęcie koszenia w stałym punkcie, należy naładować kosiarkę.

Sposób postępowania (rys. A)

1. Ustawić urządzenie na powierzchnię docelową trawnika.
2. Otworzyć pokrywę (6).
3. Odblokować wyświetlacz (8) za pomocą kodu PIN złożonego z 4 znaków.
4. Wcisnąć przycisk OK (5), aby przejść do menu głównego.

5. Za pomocą przycisków ze strzałkami (4) wybrać opcję „Tryb spotowy”. Na wyświetlaczu (8) pojawia się komunikat „W celu uruchomienia urządzenia zamknąć pokrywę”.
6. Zamknąć pokrywę (6), urządzenie zaczyna w koszenie w stałym punkcie.

Ustawianie czujnika deszczu

Gdy włączone są czujniki deszczowe, urządzenie powraca w trakcie deszczu do stacji ładowania. Czujnik deszczu jest w stanie fabrycznym zawsze aktywowany.

⚠ UWAGA! Ryzyko zwarcia. W czasie burzy nie wolno włączać urządzenia, a stację ładowania należy odłączyć od sieci zasilającej.

Sposób postępowania (rys. A)

1. Otworzyć pokrywę (6).
2. Odblokować wyświetlacz (8) za pomocą kodu PIN złożonego z 4 znaków.
3. Wcisnąć przycisk OK (5), aby przejść do menu głównego.
4. Za pomocą przycisków ze strzałkami (4) wybrać opcję „Ustawienie”.
5. Potwierdzić wybór, wciskając przycisk OK (5).
6. Za pomocą przycisków ze strzałkami (4) wybrać opcję „Tryb deszczowy”.
7. Potwierdzić wybór, wciskając przycisk OK (5).
8. Aktywowanie/dezaktywowanie czujnika deszczu
 - **Dezaktywacja**
Wybrać opcję „Dezaktywacja” i potwierdzić wybór za pomocą przycisku OK (5).
 - **Aktywacja**
Wybrać opcję „Aktywacja” i potwierdzić wybór za pomocą przycisku (5). Wybrać czas w minutach, w którym kosiarka ma ponownie rozpocząć pracę po zakończeniu deszczu. Poza należy zdecydować, czy kosiarka ma nadrabiać przerwę w pracy wynikającą z deszczu. Za każdym razem należy potwierdzać wybór, wciskając przycisk OK (5).
9. Wrócić do menu głównego za pomocą przycisku powrotu (3).

Jazda w tył, mechanizm zatrzymywania noża

DOSTĘPNY W APLIKACJI PARKSIDE.

W celu zwiększenia bezpieczeństwa można podczas jazdy w tył aktywować lub dezaktywować mechanizm zatrzymywania noża.

APLIKACJA PARKSIDE



Za pomocą aplikacji PARKSIDE można nadzorować urządzenie i sterować określonymi funkcjami. Funkcje mogą się zmieniać w zależności od aktualizacji aplikacji i oprogramowania firmowego. Urządzenie komunikuje się z aplikacją za pośrednictwem Bluetooth®.

Warunki

Aby wyszukać urządzenie w aplikacji PARKSIDE, muszą być spełnione następujące warunki:



- Na smartfonie musi być zainstalowana aplikacja PARKSIDE i aktywowany Bluetooth® oraz sieć WLAN.
- Wcześniej z urządzeniem nie łączył się jeszcze żaden inny smartfon. Jeśli tak, należy w pierwszej kolejności usunąć to połączenie. Z urządzeniem może być połączony tylko jeden smartfon.

Przygotowanie urządzenia







1. Otworzyć pokrywę (6).
2. Odblokować wyświetlacz (8) za pomocą kodu PIN złożonego z 4 znaków.
3. Wcisnąć przycisk OK (5), aby przejść do menu głównego.
4. Za pomocą przycisków ze strzałkami (4) wybrać opcję „Setting/ustawienia”.

- Potwierdzić wybór, wciskając przycisk OK (5).
- Za pomocą przycisków ze strzałkami (4) wybrać opcję „Aktywuj Wi-Fi”.

Łączenie urządzenia z aplikacją PARKSIDE App





- Aktywować Bluetooth® w swoim smartfonie.
- Otworzyć aplikację PARKSIDE.
-   **Twoje urządzenia.**
Urządzenie jest wyświetlane na liście.
Na połączenie z urządzeniem jest 1 minuta.
 Wybrać urządzenie z listy.
Jeśli urządzenie nie jest widoczne na liście, należy wyłączyć urządzenie i powtórzyć powyższe kroki.

Monitorowanie i sterowanie urządzeniem



-   **Twoje urządzenia.**
-  Wybrać urządzenie z listy.
Pojawia się ekran poglądowy urządzenia.
-  Wybrać żądane ustawienie na ekranie poglądowym.
  W razie braku pewności należy wybrać pomoc.
Pojawia się okno dialogowe z opisem dla danego ustawienia.

Usuwanie urządzenia z aplikacji

W momencie usunięcia urządzenia z aplikacji zostają również usunięte odpowiednie dane.

-   **Twoje urządzenia.**
-  Przeciągnąć kartę urządzenia z prawej strony na lewą stronę.
 
- Potwierdzić pole dialogowe.

Postanowienia dotyczące ochrony danych osobowych

patrz Strona  Więcej; Sekcja Kwestie prawne,  Postanowienia dotyczące ochrony danych osobowych

Informacja na temat ochrony danych

Należy pamiętać, że za usuwanie danych na zużytych urządzeniach przeznaczonych do utylizacji odpowiada każdy użytkownik końcowy we własnym zakresie.

Ustawienie

Urządzenie posiada następujące możliwości ustawiania, które można przeprowadzać za pomocą panelu obsługowego, jeśli chcemy zmienić ustawienia fabryczne.

Menu na wyświetlaczu

Menu główne	2. Poziom menu	3. Poziom menu
Tryb spotowy		
Ustawienie	Język	
	Data & godzina	
	Tryb deszczowy	
	Czasy pracy	
	Aktywowanie WiFi	
	Zmiana kodu PIN	
	Informacja	Protokół błędu Protokół roboczy Informacja o urządzeniu
	Ustawienie fabryczne	
	Kontrola wersji	
Harmonogram		
Strefy wtórne		

Komunikaty o statusie na wyświetlaczu

Tekst na panelu obsługowym	Objaśnienie
Tryb czuwania	Urządzenie znajduje się w trybie czuwania Brak komunikatów o błędach
Wprowadzanie numeru PIN	Wezwanie do wprowadzenia numeru PIN
Ładowanie	Urządzenie przeprowadza ładowanie
Automatyczne koszenie	Urządzenie przeprowadza koszenie automatycznie
Koszenie	Urządzenie przeprowadza koszenie
Tryb spotowy	Urządzenie przeprowadza koszenie na ustalonej powierzchni
Stały punkt, koszenie zakończone	Zakończono koszenie w „trybie spotowym”
Powrót	Urządzenie w drodze powrotnej do stacji ładowania (21)
Proces przerwany	Urządzenie w trybie pauzy, zainicjowanej poprzez: Wcisnąć przycisk STOP (9) Wciśnięcie przycisku „Pauza” w aplikacji
Awaryjne wyłączenie	Wciśnięto przycisk STOP (9)
Ładowanie do pracy	Urządzenie przeprowadza ładowanie
Aktualizacja	Przeprowadzić/jest przeprowadzana aktualizacja oprogramowania sprzętowego
W tej chwili pada deszcz, Powrót	Został aktywowany czujnik deszczu. Urządzenia powraca do stacji ładowania (21).
Ładowanie do pracy przerwane	Ładowanie zostało przerwane (np. ręcznie lub przez awarię zasilania), Skontrolować przyczynę na miejscu
Praca przerwana, proszę spróbować ponownie	Automatyczne koszenie zostało przerwane (np. wciśnięto przycisk STOP (9), otwarto pokrywę (6)

Tekst na panelu obsługowym	Objaśnienie
Kontynuować pracę?	Wcisnąć przycisk OK (5) w celu kontynuowania pracy lub wcisnąć przycisk powrotu (3)
Niewłaściwe ustawienie czasu	Korekta czasów
W celu uruchomienia urządzenia zamknąć pokrywę	Zamknąć pokrywę (6)
Aktualne prace zostały zatrzymane	Proces roboczy został przerwany, Skontrolować przyczynę na miejscu
Niskie napięcie akumulatora	Na początku pracy poziom naładowania akumulatora (36) nie spełnia wymagań minimalnych:
Niskie napięcie akumulatora, Naładować w celu uruchomienia	70 % dla koszenia automatycznego 30 % dla koszenia wg stałego punktu (tryb spotowy)
Niskie napięcie akumulatora, Powrót do stacji ładowania	Ustawić urządzenie w stacji ładowania (21) wzgl. odczekać do zakończenia procesu ładowania wzgl. urządzenie samoczynnie powróci do stacji ładowania (21)
Nieoczekiwany błąd ładowania	Skontrolować przyczynę na miejscu, w razie potrzeby sprawdzić styk między urządzeniem i stacją ładowania (21). Ponownie uruchomić proces ładowania, w tym celu ponownie uruchomić urządzenie i ustawić je jeszcze raz w stacji ładowania (21)
Za niski prąd ładowania	Sprawdzić dopływ prądu
Brak sygnału przewodu ograniczającego	Skontrolować i w razie potrzeby skorygować prawidłową instalację kabla ograniczającego (10), Umieścić urządzenie w obrębie ograniczenia i uruchomić ją ponownie
Brak sygnału, najpierw skonfigurować przewód ograniczający	Skontrolować wyświetlacz LED (32) na stacji ładowania (21)
Utracony sygnał pętli	1. Kontrolka LED miga w kolorze zielonym: Kabel ograniczający (10) uszkodzony lub niewłaściwie podłączony 2. Kontrolka LED świeci się światłem ciągłym w kolorze zielonym: Kabel ograniczający (10) podłączony prawidłowo Sprawdzić, czy przewód +/- podłączono prawidłowo do stacji ładowania (21)
Kosiarka zablokowana! Czas oczekiwania...	Odczekać do zakończenia bieżącego procesu
Niewłaściwy PIN, proszę spróbować ponownie.	Ponownie wprowadzić numer PIN Porada: W momencie połączenia z aplikacją PARKSIDE, można w niej wprowadzić swój numer PIN.
Umieścić urządzenie w obrębie ograniczenia i spróbować ponownie	Umieścić urządzenie w obrębie ograniczenia i uruchomić ją ponownie
Kosiarka poza	
Proszę ponownie uruchomić urządzenie w celu rozpoczęcia aktualizacji oprogramowania sprzętowego	Ponowne uruchamianie urządzenia
Praca przerwana, proszę spróbować ponownie	
Aktywowany czujnik deszczu	Czujnik deszczu jest aktywowany
Kosiarka w stacji	Urządzenie w stacji ładowania (21)
Kosiarka nie jest w stacji	Urządzenie nie jest ustawione w stacji ładowania (21), ew. ustawić urządzenie w stacji ładowania (21)
W celu uruchomienia urządzenia nacisnąć przycisk Start	przycisk START (1)

Tekst na panelu obsługowym	Objaśnienie
Czas trwania co najmniej 30 minut	Zapowiedź potrzebnego czasu
Szukanie sygnału pętli...	Urządzenie szuka sygnału
Kopiowanie pliku, proszę czekać	Odczekać do zakończenia procesu kopiowania
Proszę wyłączyć	Wyłączenie urządzenia
Aktualizacja zakończona niepowodzeniem	W razie potrzeby ponownie przeprowadzić proces aktualizacji
Błąd	Patrz <i>Odczyt protokołu roboczego i protokołu błędów</i> , s. 341
Silnik kosiarki zablokowany	Patrz <i>Usunąć blokadę</i> , s. 345, Skontaktować się z producentem (patrz <i>Service-Center</i> , s. 352)
Blokada lewego silnika	
Blokada prawego silnika	
Proszę wymienić akumulator	Wymiana akumulatora
Akumulator nietypowy	
Akumulator uszkodzony	
Nietypowa temperatura akumulatora	Temperatura akumulatora poza typowym zakresem. Proces ładowania przerwano. Po osiągnięciu normalnego zakresu temperatury proces ładowania będzie normalnie kontynuowany. W razie potrzeby ponownie uruchomić urządzenie.
Zbyt niska temperatura akumulatora (rozładowanie)	Przerwać proces ładowania
Zbyt wysokie napięcie akumulatora	Proces ładowania zostaje przerwany automatycznie i zostaje samoczynnie wznowiony w momencie wystudzenia akumulatora
Bateria Wysoka temperatura	Temperatura akumulatora jest wysoka
Wysoki prąd ładowania	Przerwać proces ładowania. Skontrolować prąd wejściowy Skontrolować / wymienić zasilacz (14) i jednostkę ładowania (22)
Wysokie napięcie ładowania	Przerwać proces ładowania, Sprawdzić napięcie wejściowe Skontrolować / wymienić zasilacz (14) i jednostkę ładowania (22)
Wysoka temperatura	Za wysoka temperatura zewnętrzna Ładowanie zostaje przerwane
Kosiarka uniesiona	Urządzenie zostało podniesione
Kosiarka obrócona	Ustawić urządzenie i uruchomić je ponownie
Kosiarka ugrzęzła	Uwolnić urządzenie i uruchomić je ponownie
Kosiarka przechylona	Ustawić urządzenie i uruchomić je ponownie
Zbyt wysoka temperatura silnika	Wyłączyć urządzenie i odczekać do jego wystudzenia
Błąd sprzętu (0-5)	1. Ponowne uruchamianie urządzenia 2. Jeśli komunikat nadal się wyświetla, Skontaktować się z producentem (patrz <i>Service-Center</i> , s. 352)

Tekst na panelu obsługowym	Objaśnienie
Wymiana adaptera (Dotyczy styków ładowania na stacji ładowania i na urządzeniu)	<ol style="list-style-type: none"> 1. Skontrolować styki ładowania na stacji ładowania (21) i na urządzeniu pod kątem zanieczyszczeń i w razie potrzeby je oczyścić. 2. Skontrolować styki ładowania na stacji ładowania (21) i na urządzeniu pod kątem uszkodzeń (np. zakrzywień), tak by styki nie mogły do siebie prawidłowo przylegać. W celu uzyskania części zamiennych należy usunąć uszkodzenia lub skontaktować się z producentem (patrz <i>Service-Center</i>, s. 352) 3. Skontrolować stację ładowania (22) pod kątem stabilnego zamontowania i prostego ustawienia/ustawienia pod kątem 90° Względem stacji ładowania (21). 4. Jeśli komunikat nadal się wyświetla, Skontaktować się z producentem (patrz <i>Service-Center</i>, s. 352)
Błąd silnika	Skontaktować się z producentem (patrz <i>Service-Center</i> , s. 352)
Czujnik EM nie jest podłączony	
Awaria czujnika Halla	
Nietypowe ładowanie	
Rozładowanie nietypowe	
Błąd podczas rozładowywania akumulatora	
Inercyjne urządzenie pomiarowe (IMU), błąd	
Błąd silnika	
Silnik wyłączony	
Silnik, błąd czujnika Halla	
Silnik, prąd przetężeniowy	
Silnik zablokowany	
Postój silnika, prawa strona	
Postój silnika, lewa strona	
Awaria czujnika deszczu	
Awaria czujnika pętli	

Ustawianie języka

(rys. A)

1. Otworzyć pokrywę (6).
2. Odblokować wyświetlacz (8) za pomocą kodu PIN złożonego z 4 znaków.
3. Wcisnąć przycisk OK (5), aby przejść do menu głównego.
4. Za pomocą przycisków ze strzałkami (4) wybrać opcję „Ustawienie”.
5. Potwierdzić wybór, wciskając przycisk OK (5).
6. Za pomocą przycisków ze strzałkami wybrać opcję (4) „Język”.
7. Potwierdzić wybór, wciskając przycisk OK (5).

8. Za pomocą przycisków ze strzałkami (4) wybrać żądany język.
9. Potwierdzić wybór, wciskając przycisk OK (5).
10. Wrócić do menu głównego za pomocą przycisku powrotu (3).

Ustawianie daty i godziny

Właściwe ustawienie daty i godziny jest wymagane w celu właściwego funkcjonowania ustawień czasu pracy urządzenia.

Sposób postępowania (rys. A)

1. Otworzyć pokrywę (6).
2. Odblokować wyświetlacz (8) za pomocą kodu PIN złożonego z 4 znaków.

3. Wcisnąć przycisk OK (5), aby przejść do menu głównego.
4. Za pomocą przycisków ze strzałkami (4) wybrać opcję „Ustawienie”.
5. Potwierdzić wybór, wciskając przycisk OK (5).
6. Za pomocą przycisków ze strzałkami (4) wybrać opcję „Data i godzina”.
7. Potwierdzić wybór, wciskając przycisk OK (5).
8. Zmienić datę i godzinę, wykorzystując przyciski ze strzałkami (4). Poruszanie się między poszczególnymi pozycjami jest możliwe dzięki przyciskowi OK (5) (przejście w prawo).
4. Za pomocą przycisków ze strzałkami (4) wybrać opcję „Ustawienie”.
5. Za pomocą przycisków ze strzałkami wybrać opcję (4) „Informacja”.
6. Za pomocą przycisków ze strzałkami (4) wybrać opcję „Protokół błędów” wzgl. „Protokół roboczy”.
W tym miejscu można odczytać protokół błędów i protokół roboczy.
7. Za pomocą przycisku (3) powrotu można powrócić do menu głównego.

Weryfikacja/realizacja aktualizacji oprogramowania sprzętowego

(rys. A)

1. Otworzyć pokrywę (6).
2. Odblokować wyświetlacz (8) za pomocą kodu PIN złożonego z 4 znaków.
3. Wcisnąć przycisk OK (5), aby przejść do menu głównego.
4. Za pomocą przycisków ze strzałkami (4) wybrać opcję „Ustawienie”.
5. Za pomocą przycisków ze strzałkami wybrać opcję (4) „Kontrola wersji”.
Przeprowadzana jest weryfikacja, czy dostępne jest bardziej aktualne oprogramowanie sprzętowe. Jeśli tak, następuje jego pobranie i automatyczna instalacja.
6. Za pomocą przycisku (3) powrotu można powrócić do menu głównego.

Eksplatacja

Włączanie i wyłączenie

Włączanie (rys. A)

1. Wcisnąć i przytrzymać przycisk START (1) przez ok. 3 sekundy do momentu włączenia się wyświetlacza (8).
2. Wprowadzić numer PIN składający się z 4 znaków. Przyporządkowanie przycisków do liczb podano w rozdziale „Ustawienie”.

W przypadku podania nieprawidłowego numeru PIN: Odczekać mniej więcej 3 sekundy lub wcisnąć przycisk OK (5) w celu umożliwienia ponownego wprowadzenia numeru PIN. W przypadku trzykrotnego wprowadzenia nieprawidłowego numeru PIN następuje blokada ekranu na 15 sekund. Dla każdej kolejnej próby z

Przywracanie ustawień fabrycznych

Zresetowanie urządzenia do ustawienia fabrycznego nie powoduje usunięcia danych osobistych, które zostały zapisane podczas połączenia z aplikacją PARKSIDE. Usuwanie danych patrz *Usuwanie urządzenia z aplikacji*, s. 336.

Sposób postępowania (rys. A)

1. Otworzyć pokrywę (6).
2. Odblokować wyświetlacz (8) za pomocą kodu PIN złożonego z 4 znaków.
3. Wcisnąć przycisk OK (5), aby przejść do menu głównego.
4. Za pomocą przycisków ze strzałkami (4) wybrać opcję „Ustawienie”.
5. Potwierdzić wybór, wciskając przycisk OK (5).
6. Za pomocą przycisków ze strzałkami wybrać opcję (4) „Ustawienie fabryczne”.
7. Potwierdzić wybór, wciskając przycisk OK (5).
8. Wrócić do menu głównego za pomocą przycisku powrotu (3).
Urządzenie wyłącza się i powraca do ustawienia fabrycznego.

Odczyt protokołu roboczego i protokołu błędów

(rys. A)

1. Otworzyć pokrywę (6).
2. Odblokować wyświetlacz (8) za pomocą kodu PIN złożonego z 4 znaków.
3. Wcisnąć przycisk OK (5), aby przejść do menu głównego.

nieprawidłowym numerem PIN czas blokady zostaje podwojony.

3. Wcisnąć przycisk OK (5), aby przejść do menu głównego.

Kosiarka znajduje się teraz w trybie standby.

Wylączenie (rys. A)

1. Wcisnąć i przytrzymać przycisk START (1) przez ok. 3 sekundy.

Urządzenie zatrzymuje się, gdy:

- zostanie wciśnięty przycisk STOP (9);
- zostanie uniesiona pokrywa (6);
- utraci sygnał kabla ograniczającego i nie znajdzie go ponownie w ciągu 5 minut;
- podczas koszenia przekroczy kabel ograniczający;
- ugrzęźnie między przeszkodami i będzie potrzebować więcej niż 10 sekund na znalezienie wyjścia;
- jest podniesiony.

Wskazówki dotyczące wykonywania pracy

⚠ UWAGA! Ryzyko zwarcia. W czasie burzy nie wolno włączać urządzenia, a stację ładowania należy odłączyć od sieci zasilającej.

- Należy przestrzegać zasad ochrony przed hałasem i miejscowych przepisów prawa.
- Zaleca się, aby urządzenie nie pracowało podczas deszczu.
- Trawnik może osiągać maksymalnie 40 mm wysokości. Gdy trawnik jest wyższy, może dochodzić do problemów podczas eksploatacji.
- System koszenia reaguje chaotycznie. Dlatego należy urządzenie użytkować regularnie, aby uzyskać równomierną powierzchnię trawnika.
- Przed każdym uruchomieniem kontrolować, czy na trawniku (w strefie roboczej) nie znajdują się dzikie zwierzęta, kamienie lub inne przeszkody. Natychmiast je usuwać.
- Urządzenia nie trzeba uruchamiać, gdy znajduje się ono w stacji ładowania. Urządzenie uruchamia się automatycznie według harmonogramu.
- Gdy urządzenie ma się uruchomić, stacja ładowania musi być podłączona do prądu. Jeśli tak nie będzie, wskaźnik statusu LED sygnalizuje błąd.

- Urządzenie należy czyścić po każdym użyciu (patrz *Czyszczenie*, s. 344).

Wskazówki dotyczące uruchamiania poza harmonogramem

- Jeśli urządzenie zostanie włączone poza harmonogramem, będzie pracowało według ustalonego czasu.
- Uruchomienie stacji ładowania wymaga poziomu naładowania akumulatora powyżej 70%. W przeciwnym razie urządzenie przełącza się automatycznie w tryb ładowania do momentu uzyskania pojemności przekraczającej 90%, a następnie automatycznie opuszcza stację ładowania.
- Uruchamianie poza stacją ładowania i w obrębie kabla ograniczającego wymaga poziomu naładowania akumulatora na poziomie wyższym niż 30%. Jeśli poziom naładowania akumulatora będzie mniejszy niż /równy 30%, urządzenie automatycznie powróci do stacji ładowania.

Wskazówki dotyczące uruchamiania według harmonogramu

- Uruchomienie stacji ładowania wymaga poziomu naładowania akumulatora 100%. W przeciwnym razie urządzenie przełącza się w tryb ładowania do momentu uzyskania poziomu naładowania 100%.
- Uruchamianie poza stacją ładowania i w obrębie kabla ograniczającego wymaga poziomu naładowania akumulatora na poziomie wyższym niż 30%. Jeśli poziom naładowania akumulatora będzie mniejszy niż /równy 30%, urządzenie automatycznie powróci do stacji ładowania.

Ręczne przerywanie / rozpoczęcie cyklu pracy

Przerywanie pracy (rys. A)

1. Aby zatrzymać urządzenie podczas pracy, należy wcisnąć przycisk STOP (9).
2. Urządzenie jest jeszcze włączone, ale nóż (20) zatrzymał się. Wylączyć urządzenie (patrz *Włączanie i wyłączanie*, s. 341) lub pozwolić mu samoczynnie przełączyć się w tryb czuwania.

Ponowne rozpoczęcie pracy (rys. A)

1. Otworzyć pokrywę (6).
2. Potwierdzić przyciskiem OK (5).
3. Odblokować wyświetlacz (8) za pomocą kodu PIN złożonego z 4 znaków.
4. Wcisnąć przycisk Start (1).

- Ponownie zamknąć pokrywę (6). Urządzenie wznowi ustawiony cykl lub przebraną wcześniej czynność.

Koszenie

Występują dwa różne tryby:

- Koszenie ręczne
- Harmonogram Koszenie

Wskazówki

- W obu trybach urządzenie po co siódmym aktywowanym dniu automatycznie najężdża na kabel ograniczający i kosi tą strefę.
- Robot koszący dostosowuje swoją szybkość koszenia do właściwości trawy (wysokość, grubość), tak by zapewnić dobry efekt koszenia.
- Jeśli pojawi się usterka, można ją usunąć i zatwierdzić. Następnie można zamknąć pokrywę (6), a urządzenie uruchomi się automatycznie w ciągu 30 sekund.

Koszenie ręczne

Urządzenie jest uruchamiane poza harmonogramem.

Sposób postępowania (rys. A)

- Otworzyć pokrywę (6).
- Odblokować wyświetlacz (8) za pomocą kodu PIN złożonego z 4 znaków.
- Wcisnąć przycisk OK (5).
- Wcisnąć na 1 sekundę przycisk START (1) w celu uruchomienia koszenia ręcznego.
- Zamknąć pokrywę (6).

Używanie przycisku STOP

Na wyświetlaczu pojawi się komunikat „Awaryjne wyłączenie”, a następnie komunikat „Kontynuować pracę?”.

- Kontynuacja ręcznego koszenia:**
Wcisnąć przycisk OK (5).
- Kończenie koszenia ręcznego:**
Wcisnąć przycisk Powrót (3).

Harmonogram Koszenie

Wskazówki

- W celu uruchomienia urządzenie musi się znajdować w trybie czuwania (patrz *Włączanie i wyłączanie*, s. 341).
- Urządzenie uruchamia się automatycznie z trybu czuwania o zaplanowanej godzinie, która została zaprogramowana w harmonogramie (patrz *Ustawianie czasów pracy*, s. 333), jeśli będą spełnione wa-

runki uruchomienia. **Nie** wciskać dodatkowo przycisku START (1), w przeciwnym razie urządzenie będzie pracowało w trybie ręcznym, a nie według harmonogramu.

Używanie przycisku STOP

Na wyświetlaczu pojawi się komunikat „Awaryjne wyłączenie”, a następnie komunikat „Kontynuować pracę?”.

- Kontynuacja koszenia:**
Wcisnąć przycisk OK (5).
- Kończenie koszenia:**
Wcisnąć przycisk Powrót (3).
Koszenie będzie kontynuowane po dojeździe do kolejnego zaprogramowanego czasu rozpoczęcia pracy i jeśli będą występować warunki do rozpoczęcia pracy lub jeśli operator rozpocznie koszenie ręczne.

Powrót do stacji ładowania

Urządzenie powraca w kierunku zgodnym z ruchem wskazówek zegara wzdłuż kabla ograniczającego do stacji.

Warunki

Urządzenie powraca automatycznie do stacji ładowania, gdy będzie spełniony co najmniej jeden z następujących warunków:

- Poziom naładowania akumulatora wynosi 30% lub mniej.
- Osiągnięto ustalony czas pracy na dany dzień.
- Czas pracy przekracza północ (o północy urządzenie przerywa pracę).
- Zaczyna padać deszcz (pielęgnacja trawnika w zależności od warunków atmosferycznych).

W ten sposób można również wysłać urządzenie ręcznie do stacji ładowania.

Sposób postępowania (rys. A)

Urządzenie znajduje się w trybie czuwania.

- Przytrzymać wciśnięty przycisk stacji ładowania (2) przez 3 sekundy.
Na wyświetlaczu (8) pojawia się komunikat „Zamknąć pokrywę w celu uruchomienia urządzenia”.
- Zamknąć pokrywę (6).
Następnie urządzenie przejeżdża do stacji ładowania (21).

Transport

Wyłączyć urządzenie i wyciągnąć z niego akumulator. Należy się upewnić, że wszystkie ruchome elementy całkowicie się zatrzymały

Sposób postępowania (rys. I)

1. Wyłączyć urządzenie (patrz *Włączanie i wyłączanie*, s. 341).
2. Urządzenie przenosić, trzymając je za uchwyt do przenoszenia (33) z nożami (20) skierowanymi w przeciwnym kierunku od ciała. Górna strona urządzenia jest skierowana do ciała.

Czyszczenie, konserwacja i przechowywanie

▲ OSTRZEŻENIE! Ryzyko obrażeń ciała w wyniku przypadkowego uruchomienia urządzenia. Podczas prac konserwacyjnych i czyszczenia należy się zabezpieczać. Wyłączyć urządzenie i wyciągnąć z niego akumulator (36).

Wykonanie prac naprawczych i konserwacyjnych, które nie zostały opisane w tej instrukcji, należy powierzać naszym specjalistom z działu serwisowego. Stosować tylko oryginalne części zamienne.

Czyszczenie

▲ OSTRZEŻENIE! Porażenie elektryczne! Nigdy nie spryskiwać urządzenia wodą.

Wskazówka

Ryzyko uszkodzenia. Substancje chemiczne mogą oddziaływać agresywnie na elementy wykonane z tworzywa sztucznego. Nie stosować środków czyszczących wzgl. rozpuszczalników.

Czyszczenie urządzenia po zakończeniu pracy

- Nie używać twardych ani ostro zakończonych przedmiotów, ponieważ mogą one uszkodzić urządzenie.
- Powierzchnię urządzenia czyścić miękką szcztotką, pędzlem lub ściereczką.

Czyszczenie stacji ładowania

(rys. A/C/E/F)

1. Wyciągnąć urządzenie ze stacji ładowania (21).
2. Odłączyć zasilacz (14) od źródła zasilania elektrycznego.

3. Zdemontować wtyczkę ładowania (15) z jednostki ładowania (22).
4. Zdemontować kostkę zaciskową (18) z kablem ograniczającym (10) z jednostki ładowania (22).
5. Zamontować osłonę (27) gniazda stykowego (30) i osłonę (29) na przyłączy wtyczki ładowania (31) (patrz *Podłączanie kabla ograniczającego i stacji ładowania*, s. 329).
6. Zdemontować jednostkę ładowania (22).
7. Zdemontować śruby mocujące (12). W tym celu wykorzystać klucz z gniazdem sześciokątnym (13).
8. Jednostkę ładowania (22) czyścić ostrożnie za pomocą miękkiej ściereczki. W przypadku intensywnego zabrudzenia można wykorzystać szcztotkę lub delikatnie nawilżoną ściereczkę. **Wypuścić przyłączy jednostki ładowania (22).**
9. Stację ładowania (21) czyścić ostrożnie za pomocą miękkiej ściereczki. W przypadku intensywnego zabrudzenia można wykorzystać szcztotkę lub delikatnie nawilżoną ściereczkę.
10. Przed rozpoczęciem pracy całkowicie wysuszyć podstawę (25) i jednostkę ładowania (22)..
11. Zamontować jednostkę ładowania (22) na podstawie (25) (patrz *Montaż stacji ładowania*, s. 327).
12. Zamocować podstawę (25) (patrz *Mocowanie stacji ładowania*, s. 329).
13. Ponownie podłączyć kabel ograniczający z jednostką ładowania (22) (patrz *Podłączanie kabla ograniczającego i stacji ładowania*, s. 329).
14. Ponownie podłączyć wtyczkę ładowania (15) do jednostki ładowania (22) (patrz *Podłączanie kabla ograniczającego i stacji ładowania*, s. 329).
15. Połączyć zasilacz (14) ze źródłem zasilania elektrycznego.
16. Oczyszczyć urządzenie (patrz *Czyszczenie urządzenia*, s. 344).
17. Ponownie ustawić lub odesłać urządzenie do stacji ładowania (21) (patrz *Powrót do stacji ładowania*, s. 343).

Czyszczenie urządzenia

(rys. A/J)

1. Wyciągnąć urządzenie ze stacji ładowania (21).

2. Wyłączyć urządzenie (patrz *Włączanie i wyłączanie*, s. 341).
3. Wyciągnąć akumulator (36) (patrz *Wkładanie i wyciąganie akumulatora*, s. 330).
4. Urządzenie czyścić ostrożnie za pomocą miękkiej ściereczki. W przypadku intensywnego zabrudzenia można wykorzystać szczotkę lub delikatnie nawilżoną ściereczkę.
5. Przed rozpoczęciem pracy całkowicie wysuszyć urządzenie.
6. Umieścić akumulator (36) w urządzeniu (patrz *Wkładanie i wyciąganie akumulatora*, s. 330).
7. Ponownie ustawić lub odesłać urządzenie do stacji ładowania (21) (patrz *Powrót do stacji ładowania*, s. 343).

Konserwacja



Przed rozpoczęciem prac konserwacyjnych zdjąć blokadę



Stosować rękawice ochronne

- Przed każdym użyciem należy skontrolować urządzenie pod kątem widocznych usterek, takich jak luźne, zużyte lub uszkodzone części.
- Sprawdzić pokrywy i elementy ochronne pod kątem uszkodzeń oraz prawidłowego zamocowania. W razie potrzeby należy je wymienić.

Nie ponosimy odpowiedzialności za szkody spowodowane przez nasze urządzenia, jeżeli powstały one w wyniku niewłaściwej naprawy lub zastosowania nieoryginalnych części bądź użycia urządzenia w sposób niezgodny z jego przeznaczeniem.

Wymiana noża

Wskazówki

- Jeżeli nóż jest tępy, można go naostrzyć w jednym ze specjalistycznych warsztatów.
- Urządzenie jest wyposażone w odwracane noże. Jeżeli noże są tępe z jednej strony, można je obracać.
- Gdy noże są uszkodzone lub wykazują oznaki niewyważenia, wówczas należy je

wymienić (*Części zamienne i akcesoria*, s. 352).

Potrzebne narzędzia

- Klucz do śrub (SW10)

Obracanie noża (rys. I/J)

1. Obrócić urządzenie.
2. Wyciągnąć akumulator (36) (patrz *Wkładanie i wyciąganie akumulatora*, s. 330).
3. Poluzować śruby mocujące nóż (19) znajdujące się na dole urządzenia.
4. Odwrócić nóż (20) na drugą stronę.
5. Ponownie zamocować noże (20) przy użyciu śrub do mocowania noży (19).
6. Umieścić akumulator (36) w urządzeniu (patrz *Wkładanie i wyciąganie akumulatora*, s. 330).

Wymiana noża (rys. I/J)

1. Obrócić urządzenie.
2. Wyciągnąć akumulator (36) (patrz *Wkładanie i wyciąganie akumulatora*, s. 330).
3. Poluzować śruby mocujące nóż (19) znajdujące się na dole urządzenia.
4. Zdjąć stare noże (20).
5. Ponownie zamocować nowe noże (20) przy użyciu śrub do mocowania noży (19).
6. Umieścić akumulator (36) w urządzeniu (patrz *Wkładanie i wyciąganie akumulatora*, s. 330).

Usunąć blokadę

(rys. I/J)

1. Obrócić urządzenie.
2. Wyciągnąć akumulator (36) (patrz *Wkładanie i wyciąganie akumulatora*, s. 330).
3. Poluzować blokadę.
4. Umieścić akumulator (36) w urządzeniu (patrz *Wkładanie i wyciąganie akumulatora*, s. 330).

Przechowywanie

Urządzenie należy przez cały czas przechowywać w warunkach:

- czystych
- suchych
- zabezpieczonych przed zapyleniem
- poza zasięgiem dzieci

Wskazówki

- **Nie** osłaniać urządzenia workiem nylonowym, gdyż może to prowadzić do powstawania wilgoci i pleśni.
- Przed rozpoczęciem przechowywania urządzenie należy oczyścić (patrz *Czyszczenie*, s. 344).

Przerwa zimowa

- Akumulator przechowywać tylko w stanie częściowo naładowanym. W okresie dłuższego przechowywania poziom naładowania akumulatora powinien wynosić 40-60%.
- W okresie dłuższego przechowywania należy co 3 miesiące kontrolować stan naładowania akumulatora i w razie potrzeby doładować.

- Temperatura przechowywania akumulatora wynosi od 15°C do 25°C. Podczas przechowywania należy unikać ekstremalnie niskich lub wysokich temperatur. Wówczas akumulator traci swoją moc. Przed dłuższym okresem przechowywania (np. przed zimą) wyjmij akumulator z urządzenia.
- Odłączyć stację ładowania od kabla ograniczającego.
- Styki kabla ograniczającego należy zaizolować taśmą klejącą.
- Jeśli urządzenie jest ponownie uruchamiane po dłuższym okresie przechowywania, wówczas należy przeczyszczyć styki akumulatora oraz zaciski stacji ładowania przy użyciu mosiężnej szczotki. Dzięki temu można będzie uniknąć problemów w trakcie ładowania.

Rozwiązywanie problemów

Poniższa tabeli stanowi pomoc w ramach usuwania błędów:

Problem	Możliwa przyczyna	Sposób usunięcia problemu
Urządzenie nie uruchamia się	Brak akumulatora (36) w urządzeniu	Wkładanie akumulatora (patrz <i>Wkładanie i wyciąganie akumulatora</i> , s. 330)
	Akumulator (36) rozładowany	Naładować akumulator (patrz oddzielna instrukcja obsługi dla akumulatora i ładowarki)
	Uszkodzony silnik	Należy się zwrócić do Centrum Serwisowego. (patrz <i>Serwis</i> , s. 351)
	Niewłaściwie podłączony lub uszkodzony kabel ograniczający (10)	Skontrolować wyświetlacz LED (32) na stacji ładowania (21) 1. Kontrolka LED (32) miga w kolorze zielonym: Kabel ograniczający (10) uszkodzony lub niewłaściwie podłączony 2. Kontrolka LED (32) świeci się światłem ciągłym w kolorze zielonym: Kabel ograniczający (10) podłączony prawidłowo Sprawdzić, czy przewód +/- podłączono prawidłowo do stacji ładowania (21) (patrz <i>Podłączanie kabla ograniczającego i stacji ładowania</i> , s. 329)
	Urządzenie nie jest ustawione w stacji ładowania (21) lub w obrębie kabla ograniczającego (10)	Ustawić urządzenie w obrębie stacji ładowania (21) lub kabla ograniczającego (10)
	Za wysoka trawa	<ul style="list-style-type: none"> • Przed pierwszym uruchomieniem należy skrócić trawę do wysokości 40 mm. • Ustawić większą wysokość koszenia (patrz <i>Ustawianie wysokości koszenia</i>, s. 329)
Silnik przestaje działać	Blokada przez ciała obce Usunąć blokadę (patrz <i>Usunąć blokadę</i> , s. 345)	

Problem	Możliwa przyczyna	Sposób usunięcia problemu
Efekty pracy są niezadowolające lub silnik pracuje ciężko	Wysokość koszenia za niska	Ustawić większą wysokość koszenia (patrz <i>Ustawianie wysokości koszenia</i> , s. 329)
	Tępy nóż (20)	Zlecić ostrzenie noża lub wymienić nóż (20) (patrz <i>Wymiana noża</i> , s. 345)
	Obszar noża zapchany	Oczyścić urządzenie (patrz <i>Czyszczenie</i> , s. 344)
	Nóż (20) zamontowany nieprawidłowo	Zamontować nóż (20) w prawidłowy sposób (patrz <i>Wymiana noża</i> , s. 345)
Nóż (20) nie obraca się	Nóż (20) zablokowany przez trawę	Usunąć trawę (patrz <i>Usunąć blokadę</i> , s. 345)
	Poluzowana śruba noża (19)	Dokręć śrubę noża (19) (patrz <i>Wymiana noża</i> , s. 345)
Nienaturalne odgłosy, stukotanie lub drgania	Poluzowana śruba noża (19)	Dokręć śrubę noża (19) (patrz <i>Wymiana noża</i> , s. 345)
	Uszkodzony nóż (20)	Wymiana noża (20) (patrz <i>Wymiana noża</i> , s. 345)

Problem	Możliwa przyczyna	Sposób usunięcia problemu
Urządzenie wyjeżdża ze strefy ograniczenia	Błąd ułożenia: Narożniki pod kątem 90° mogą powodować utratę sygnału	Na narożnikach układać z zaokrągleniem lub pod kątem 45° (patrz <i>Rozłożyć kabel ograniczający</i> , s. 327)
	Niewłaściwie podłączony lub uszkodzony kabel ograniczający (10)	Skontrolować wyświetlacz LED (32) na stacji ładowania (21) 1. Kontrolka LED (32) miga w kolorze zielonym: Kabel ograniczający (10) uszkodzony lub niewłaściwie podłączony 2. Kontrolka LED (32) świeci się światłem ciągłym w kolorze zielonym: Kabel ograniczający (10) podłączony prawidłowo Sprawdzić, czy przewód +/- podłączono prawidłowo do stacji ładowania (21) (patrz <i>Podłączanie kabla ograniczającego i stacji ładowania</i> , s. 329)
	Wzniesienie/spadek w strefie kabla ograniczającego (10) jest zbyt strome.	Urządzenie jest w stanie podjeżdżać pod wzniesienia o maksymalnym nachyleniu 25° (47 %). W odległości 30 cm od kabla ograniczającego (10) wzniesienie powinno wynosić maks. 35 %. W odległości 40 cm od kabla ograniczającego (10) spadek powinien wynosić maks. 17 %. (patrz <i>Rozłożyć kabel ograniczający</i> , s. 327)
	Stacja ładowania (21) nie jest zainstalowana zgodnie z danymi, co może być przyczyną zakłóceń sygnału.	W strefie wjazdu do stacji ładowania (21) kabel ograniczający (10) należy rozłożyć na długości 2 m, a za stacją ładowania (21) na długości co najmniej 1 m. Zasilacza (14) i kabla ograniczającego (10) nie wolno generalnie układać w pętle i przechowywać w pobliżu stacji ładowania (21). (patrz <i>Ustawianie stacji ładowania</i> , s. 327)

Utylizacja /ochrona środowiska

Wymij akumulator z urządzenia i przekaz urządzenie, akumulator, akcesoria oraz opakowanie do punktu recyklingu odpadów.



Urządzeń elektrycznych nie należy wyrzucać razem z odpadami komunalnymi.

Symbol przekreślonego kosza na śmieci oznacza, że po zakończeniu okresu użytkowania tego produktu nie wolno wyrzucać jako niesortowanych odpadów komunalnych.

Dyrektywa 2012/19/UE w sprawie zużytego sprzętu elektrycznego i elektronicznego:

Konsumenci są prawnie zobowiązani po zakończeniu okresu żywotności urządzeń elektrycznych i elektronicznych do ich przekazywania do ponownego przetworzenia zgodnie z zasadami ochrony środowiska. Dzięki temu można zapewnić wykorzystanie urządzeń zgodnie z zasadami ochrony środowiska i ochrony zasobów.

W zależności od adaptacji na gruncie prawa krajowego mogą być do wyboru następujące możliwości:

- zwrot w miejscu zakupu,
- zwrot w oficjalnym punkcie zbiórki,
- odesłanie do producenta/podmiotu wprowadzającego produkt na rynek.

Przepisy te nie obejmują akcesoriów i środków pomocniczych dołączonych do starych urządzeń, które nie zawierających elementów elektrycznych.

Zużyty sprzęt może mieć szkodliwy wpływ na środowisko i zdrowie ludzi z uwagi na potencjalną zawartość niebezpiecznych substancji, mieszanin oraz części składowych. Gospodarstwo domowe spełnia ważną rolę w przyczynianiu się do ponownego użycia i odzysku surowców wtórnych, w tym recyklingu zużytego sprzętu. Na tym etapie kształtuje się postawy, które wpływają na zachowanie wspólnego dobra jakim jest czyste środowisko naturalne.

Akumulatory utylizować zgodnie z zasadami ochrony środowiska



Nie wyrzucaj akumulatora do śmieci domowych, ognia (ryzyko wybuchu) lub wody. Uszkodzone akumulatory mogą szkodzić środowisku naturalnemu i zdrowiu ludzi, jeśli wydostaną się z nich trujące opary lub ciecze.

Są Państwo zobowiązani do utylizowania uszkodzonych lub wysłużonych akumulatorów zgodnie z zasadami ochrony środowiska.

- Nie otwierać akumulatorów i unikać uszkodzeń mechanicznych. Istnieje wówczas niebezpieczeństwo zwarcia i wydostania się oparów podrażniających drogi oddechowe.
- Ze względów bezpieczeństwa przed utylizacją należy rozładować akumulatory.
- Aby uniknąć zwarc, należy oklejać bieguny.
- Akumulatory należy utylizować za pośrednictwem punktów handlowych lub w punkcie zbiórki odpadów.

Uszkodzone akumulatory

Akumulatory z uszkodzeniami zewnętrznymi należy traktować z zachowaniem szczególnej ostrożności!

- Nie dotykać uszkodzonych akumulatorów gołymi dłońmi.
- Jeśli nie można okleić biegunów, należy umieszczać akumulatory osobno w plastikowym woreczku.
- Uszkodzone akumulatory umieszczać osobno w niepalnym, zamykanym pojemniku, który może zostać zasypany jeszcze piaskiem.
- Akumulator należy przekazywać do punktu zbiórki z personelem technicznym.

Wskazówka dotycząca utylizowania skoszonego materiału

Ściętej trawy nie wrzucaj do kontenera na śmieci, lecz złóż ją do kompostowania lub rozprowadź jako warstwę ściółki pod krzakami i drzewami.

Serwis

Gwarancja

Szanowni Klienci,

Na niniejszy produkt udzielamy 3 letniej gwarancji od daty zakupu. W przypadku usterek produktu nabywcy przysługują ustawowe prawa wobec sprzedawcy. Te ustawowe prawa nie są ograniczone przez naszą przedstawioną poniżej gwarancję.

Warunki gwarancji

Okres gwarancji rozpoczyna się od daty zakupu. Należy dobrze przechować oryginalny paragon. Dokument ten będzie potrzebny jako dowód zakupu. Jeśli w ciągu trzech lat od daty zakupu produktu wystąpi wada materiałowa lub produkcyjna, dokonamy - według własnego uznania - bezpłatnej naprawy lub wymiany produktu. Realizacja świadczenia gwarancyjnego wymaga przekazania w terminie trzech lat wadliwego urządzenia i dowodu zakupu (paragon) oraz pisemnego, krótkiego opisu rodzaju wady i daty jej wystąpienia.

Jeśli nasza gwarancja pokrywa dany defekt, otrzymają Państwo naprawiony lub wymieniony produkt. Naprawa lub wymiana produktu nie rozpoczyna nowego okresu gwarancji.

Okres gwarancji i roszczenia ustawowe z tytułu wad

Jeśli wadliwy produkt został wymieniony na nowy lub dokonano istotnych napraw, termin gwarancji biegnie od nowa od momentu dostarczenia klientowi wymienionego lub naprawionego rzeczy.

W przypadku wymiany pojedynczej części należącej do reklamowanego towaru, czas gwarancji biegnie od nowa w odniesieniu do tej części. Jeżeli reklamacja w zakresie wymiany lub naprawy nie została uznana albo naprawa nie była istotna bądź konsument żądał od gwaranta działań innych niż wymiana i naprawa – okres trwania gwarancji wydłuża się o czas, przez który konsument nie mógł korzystać z towaru w związku ze złożoną reklamacją.

Wszelkie uszkodzenia lub wady występujące ewentualnie już w chwili zakupu należy zgłosić niezwłocznie po rozpakowaniu. Po upływie okresu gwarancji wszelkie naprawy są wykonywane odpłatnie.

Zakres gwarancji

Produkt został wyprodukowany starannie zgodnie z surowymi wymogami jakościowymi i przed dostarczeniem został rzetelnie skontrolowany.

Świadczenia gwarancyjne dotyczą wad materiałowych i produkcyjnych. Niniejsza gwarancja nie obejmuje części produktu podlegających normalnemu zużyciu, które należy traktować jako części zużywające się (np. Nóż) lub uszkodzeń części delikatnych.

Niniejsza gwarancja traci ważność, jeśli produkt został uszkodzony, był niewłaściwie używany lub nie był konserwowany. W celu prawidłowego użytkowania produktu należy ściśle przestrzegać wszystkich wskazówek zawartych w instrukcji obsługi. Należy bezwzględnie unikać zastosowań i czynności, które są odradzane lub przed którymi ostrzeżona się w instrukcji obsługi.

Produkt jest przeznaczony jedynie do użytku prywatnego, a nie do użytku profesjonalnego. Gwarancja wygasa w przypadku niezgodnego z przeznaczeniem i niewłaściwego użytkowania, użycia siły oraz ingerencji, które nie zostały wykonane przez nasz autoryzowany serwis.

Realizacja świadczenia gwarancyjnego

Aby zapewnić szybkie opracowanie Państwa przypadku, należy postępować zgodnie z zamieszczonymi poniżej wskazówkami:

- Na wypadek wszelkich zapytań prosimy o zachowanie paragonu i numeru artykułu (IAN 489487_2501) jako dowodu zakupu.
- Numer artykułu znaleźć można na tabliczce znamionowej produktu. Może on być również wygrawerowany na produkcie lub znajdować się na stronie tytułowej instrukcji (po lewej stronie na dole) lub na naklejce z tyłu lub na dolnej stronie produktu.
- W razie wystąpienia błędów działania lub innych wad, należy w pierwszej kolejności skontaktować się ze wskazanym poniżej działem serwisowym **telefonicznie** lub wykorzystać nasz **formularz kontaktowy**, dostępny pod adresem parksidediy.com w kategorii **Serwis**.
- Produkt uznany za wadliwy mogą Państwo bezpłatnie przesłać po konsultacji z naszym działem obsługi klienta na podany adres serwisu, załączając dowód zakupu (paragon) oraz informację, na czym

polega wada i kiedy wystąpiła. Aby uniknąć problemów z przyjęciem i dodatkowych kosztów, konieczne jest korzystanie wyłącznie z podanego adresu. Należy upewnić się, że przesyłka nie zostanie przesłana odpłatnie, jako przesyłka wielkogabarytowa, ekspresowa lub też jako inna przesyłka specjalna. Prosimy o odeślanie produktu wraz ze wszystkimi akcesoriami dostarczonymi w chwili zakupu i zapewnienie odpowiednio bezpiecznego opakowania transportowego.



Pod adresem *parkside-diy.com* dostępna jest do wglądu oraz do pobrania niniejsza instrukcja oraz wiele innych instrukcji. Dzięki temu kodowi QR można wejść bezpośrednio na stronę *parkside-diy.com*. Proszę wybrać swój kraj i wyszukiwać na ekranie wyszukiwania instrukcje obsługi. Po wprowadzeniu numeru artykułu (IAN) 489487_2501 można otworzyć swoją instrukcję obsługi.

Części zamienne i akcesoria

Części zamienne i akcesoria można zamówić na stronie www.grizzlytools.shop. Jeśli w ramach procedury Państwa zamówienia pojawią się problemy, prosimy o kontakt za pośrednictwem naszego sklepu internetowego. W razie kolejnych pytań należy zwracać się do: *Service-Center*, s. 352

Nr stan.	Opis	Nr zamów.
10	Kabel ograniczający	92000058
11	Haki	92000065
12	Śruby mocujące	92000110
14/15	Zasilacz/ Wtyczka ładowarki	92000071
20/19	Nóż zapasowy /Śruba zapasowa	92000041
22	Jednostka ładowania	92000070
25	Podstawa	92000108

Serwis naprawczy

W sprawie napraw, **które nie podlegają gwarancji**, należy się zwracać do Centrum Serwisowego. Centrum Serwisowe prześle Państwu odpowiedni kosztorys.

- Możemy naprawiać tylko urządzenia w odpowiednim opakowaniu i przesłane z uregulowaną opłatą pocztową.
Wskazówka: Oczyszczone urządzenia wraz z informacją na temat uszkodzenia należy przysłać bezpośrednio na adres podany przez Centrum Serwisowe.
- Urządzenia przesłane bez opłaty, jako towary niewymiarowe, w trybie ekspresowym lub w ramach innych typów przesyłek specjalnych, nie będą przyjmowane.
- Przesłane, uszkodzone urządzenia utylizujemy bezpłatnie.

Service-Center



Serwis Polska

Tel.: 00800 4912069

Formularz kontaktowy na

parkside-diy.com

IAN 489487_2501

Importer

Uwaga: poniższy adres nie jest adresem działu serwisowego. Najpierw skontaktuj się z podanym wyżej centrum serwisowym.

Grizzly Tools GmbH & Co. KG

Stockstädter Str. 20

63762 Großostheim

NIEMCY

www.grizzlytools.de

Tłumaczenie oryginalnej deklaracji zgodności EU

Produkt: **Robot do koszenia trawy Smart**

Model: **PAMRS 1000 A1**

Numer serii: 000001-014000

Wymieniony powyżej przedmiot niniejszej deklaracji jest zgodny z jednostronnymi wymaganiami unijnego prawodawstwa harmonizacyjnego

**2006/42/EC • 2014/30/EU • 2000/14/EC & 2005/88/EC
• 2011/65/EU & (EU) 2015/863 • 2014/53/EU**

Opisany powyżej przedmiot deklaracji jest zgodny z dyrektywą Parlamentu Europejskiego i Rady 2011/65/EU z dnia 8 czerwca 2011 r. w sprawie ograniczenia stosowania niektórych niebezpiecznych substancji w sprzęcie elektrycznym i elektronicznym.

Aby zapewnić zgodność, zastosowano następujące normy zharmonizowane oraz normy i przepisy krajowe:

**EN 62233:2008 • EN IEC 63000:2018
EN 62311:2008 • EN 60335-1:2012/A15:2021
EN 50636-2-107:2015/A3:2021 • EN 50665:2017
EN IEC 55014-1:2021 • EN IEC 55014-2:2021
EN 301 489-1 V2.2.3:2019 • EN 301 489-3 V2.3.2:2023
Final Draft EN 301 489-17 V3.3.0:2024
EN 300 328 V2.2.2 (2019-07) • EN 50663:2017 • EN 303 447 V1.3.1 (2022-04)**

Zgodnie z dyrektywą 2000/14/EC odnoszących się do emisji hałasu, potwierdza się, co następuje: Poziom mocy akustycznej (L_{WA})

– zmierzony: 63,8 dB;

– gwarantowany: 66 dB

Uzasadniona procedura oceny zgodności zgodnie z 2000/14/EC, załącznik VI.

Jednostka notyfikowana: TÜV SÜD Product Service GmbH • NB: 0123 • Ridlerstraße 65
• 80339 München • Deutschland

Niniejsza deklaracja zgodności wydana zostaje na wyłączną odpowiedzialność producenta:



Grizzly Tools GmbH & Co. KG
Stockstädter Str. 20
63762 Großostheim
NIEMCY
05.09.2025

Christian Frank
Upoważniony przedstawiciel dokumentacji

Tłumaczenie oryginalnej deklaracji zgodności EU

Produkt: **Zasilacz**

Model: **SF-20**

IAN 489487_2501

Wymieniony powyżej przedmiot niniejszej deklaracji jest zgodny z odnośnymi wymaganiami unijnego prawodawstwa harmonizacyjnego

2014/30/EU • 2014/35/EU • 2011/65/EU* & (EU) 2015/863

Opisany powyżej przedmiot deklaracji jest zgodny z dyrektywą Parlamentu Europejskiego i Rady 2011/65/EU z dnia 8 czerwca 2011 r. w sprawie ograniczenia stosowania niektórych niebezpiecznych substancji w sprzęcie elektrycznym i elektronicznym.

Aby zapewnić zgodność, zastosowano następujące normy zharmonizowane oraz normy i przepisy krajowe:

**EN IEC 61558-1:2019 • EN 61558-2-16:2009/A1:2013
EN IEC 55014-1-2021 • EN IEC 55014-2-2021 • EN IEC 63000:2018
EN IEC 61000-3-2:2019/A1:2021 • EN 61000-3-3:2013/A2:2021**

Niniejsza deklaracja zgodności wydana zostaje na wyłączną odpowiedzialność producenta:



Grizzly Tools GmbH & Co. KG
Stockstädter Str. 20
63762 GroBostheim
NIEMCY
05.09.2025

Christian Frank
Upoważniony przedstawiciel dokumentacji

Indholdsfortegnelse

Indledning.....	355
Formålsbestemt anvendelse.....	356
Leverede dele/tilbehør.....	356
Oversigt.....	356
Funktionsbeskrivelse.....	357
Tekniske data.....	357
Sikkerhedsanvisninger.....	357
Sikkerhedsanvisningernes betydning.....	357
Billedtegn og symboler.....	358
Generelle advarsler for elværktøjer.....	359
Sikkerhedsanvisninger til plæneklipper.....	361
Restrisici.....	362
Installation.....	362
Nødvendige værktøjer og hjælpemidler.....	362
Fastgørelse af strømforsyningen.....	363
Montering af ladestation.....	363
Placering af ladestation.....	363
Nedlægning af afgrænsningskabel.....	363
Forbind afgrænsningskabel og ladestation.....	364
Fastgørelse af ladestation.....	365
Forberedelse.....	365
Indstilling af klippehøjde.....	365
Opladning.....	365
Ibrugtagning.....	366
Betjeningslementer.....	366
Start af produktet.....	367
Ændring af kode.....	367
Fastlæggelse af tidsplan.....	368
Sletning af tidsplan.....	368
Indstilling af arbejdstider.....	368
Indstilling af sekundært område.....	368
Klipning af spot-tilstand/fikspunkt.....	369
Indstilling af regnsensor.....	369
Baglæns kørsel knivstop.....	369
Parkside-appen.....	370
Fjern apparat fra appen.....	370
Databeskyttelseserklæring.....	370
Indstilling.....	370
Menuer på displayet.....	371
Statusmeddelelser på displayet.....	371
Indstilling af sprog.....	374
Indstilling af dato og klokkeslæt.....	374
Gendan fabriksindstillinger.....	374

Udlæsning af arbejds- og fejlprotokol.....	375
Udfør/kontrollér firmwareopgradering.....	375
Drift.....	375
Tænd og sluk.....	375
Arbejdsanvisninger.....	375
Manuel afbrydelse/start af arbejdscyklus.....	376
Tilbage til ladestationen.....	377
Transport.....	377
Rengøring, vedligeholdelse og opbevaring.....	377
Rengøring.....	377
Vedligeholdelse.....	378
Opbevaring.....	378
Fejlsøgning.....	379
Bortskaffelse/miljøbeskyttelse.....	381
Bortskaf batterier miljørigtigt.....	382
Fjernelse af afklip.....	382
Service.....	382
Garanti.....	382
Reparationservice.....	383
Service-Center.....	383
Importør.....	384
Reserve dele og tilbehør.....	384
Oversættelse af den originale EU-overensstemmelseserklæring.....	385
Oversættelse af den originale EU-overensstemmelseserklæring.....	386
Eksploderet tegning.....	391

Indledning

Tillykke med købet af din nye robotplæneklipper (herefter apparatet eller elværktøjet). Med købet har du besluttet dig for et førsteklasses apparat. Dette apparat blev testet under produktionen og underkastet en kvalitetstest til sidst. Dermed er produktets funktionsevne sikret.



Betjeningsvejledningen er en del af dette apparat. Den indeholder vigtige anvisninger til sikkerhed, brug og bortskaffelse. Læs betjeningsvejledningen omhyggeligt igennem. Gør dig fortrolig med betjeningsdelene og korrekt brug af apparatet. Anvend kun appara-

tet som beskrevet og kun til de anførte anvendelsesområder. Opbevar betjeningsvejledningen sikkert og udlever alle dokumenter, hvis apparatet gives videre til tredjepart.

Formålsbestemt anvendelse

Produktet er udelukkende beregnet til følgende anvendelse:

- Produktet er beregnet til klipping af plæner og græsarealer i private haver.

Det er forbudt at anvende apparatet i regnvejr eller fugtige omgivelser.

Apparatet må kun anvendes af voksne. Unge over 16 år må kun anvende apparatet under opsyn.

Enhver anden anvendelse, som ikke er udtrykkeligt tilladt i denne betjeningsvejledning, kan udgøre en alvorlig fare for brugeren og medføre skader på apparatet. Brugeren af apparatet er ansvarlig for ulykker eller skader på andre mennesker eller deres ejendom.

Apparatet er kun beregnet til privat brug. Det er ikke konstrueret til erhvervmæssig brug. Ved erhvervmæssig brug bortfalder garantien. Producenten er ikke ansvarlig for skader, som skyldes ikke-formålsbestemt anvendelse, eller som skyldes forkert betjening. Dette produkt er en del af **X 20 V TEAM**-serien og kan anvendes sammen med genopladelige batterier fra **X 20 V TEAM**-serien. De genopladelige batterier fra **X 20 V TEAM**-serien må kun oplades med opladere fra **X 20 V TEAM**-serien.

Leverede dele/tilbehør

Pak apparatet ud og kontrollér de leverede dele.

Bortskaf emballagen korrekt.

- Robotplæneklipper Smart
- Afgrænsningskabel (200 m)
- 6x Fastgørelsesskrue
- 350x Krog
- Indvendig sekskantnøgle
- Ladestation (Ladeenhed/Bundplade)
- 4x Skruer
- Samlemuffe
- 3x Reservekniv,
- 3x Reserveskrue
- Strømforsyning, Ladestik
- Batteri
- Oversættelse af den originale brugsanvisning

Oversigt

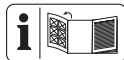

Billeder af produktet finder du på den forreste og bageste udfoldningsside.

(Fig. A)

- 1 Startknap
- 2 Knap på ladestation
- 3 Retur-knap
- 4 Pile-knap
- 5 OK-knap
- 6 Cover
- 7 Drejehjul
- 8 Display
- 9 STOP-knap
- 10 Afgrænsningskabel
- 11 Krog
- 12 Fastgørelsesskrue
- 13 Indvendig sekskantnøgle
- 14 Strømforsyning
- 15 Ladestik
- 16 Skruer (Ladeenhed)
- 17 Beskyttelsesbøjle
- 18 Samlemuffe
- 19 Knivskruer
- 20 Kniv
- 21 Ladestation
- 22 Ladeenhed
- 23 Ladestifter
- 24 Indikator (Arbejdsområde)
- 25 Bundplade

(Fig. D)

- 26 Not

(Fig. E)

- 27 Afdækning (Kontaktbøsning)
- 28 Låsemekanisme (Afdækning Kontaktbøsning)
- 29 Afdækning (Tilslutning Ladestik)
- 30 Kontaktbøsning
- 31 Tilslutning Ladestik

(Fig. G)

- 32 LED

(Fig. H)

- 33 Bærehåndtag

(Fig. J)

- 34 Afdækning (Batteri)
- 35 Batterioplåsning
- 36 Batteri
- 37 Batterirum

Funktionsbeskrivelse

Produktet er udstyret med plasthus med en elmotor. Klippeværktøjet roterer parallelt med det 8-trinvis klippeniveau.

I det følgende beskrives betjeningsdelenes funktion.

Tekniske data**Robotplæneklipper Smart PAMRS 1000 A1**

Motorspænding U 20 V =

Beskyttelsesgrad IPX4

Tomgangsomdrejningstal n_1 3100 min⁻¹

Klippebredde 22 cm

Klippehøjde 25-60 mm

Vægt uden batteri ≈ 8,8 kg

Lydtrykniveau (L_{pA}) 59,9 dB; K_{pA} =1,88 dB

Lydeffektniveau (L_{WA})

– garanteret 66 dB

– målt 63,8 dB; K_{WA} =1,88 dB

Ladestation **ST-101**

Indgangsspænding 22 V =, 2,5 A

Udgangsspænding 21 V =, 2,4 A

Beskyttelsesgrad IPX4

Vægt 2,3 kg

Strømforsyning **SF-20**

Indgangsspænding

..... 220-240 V ~, 50/60 Hz, 1,5 A

Udgangsspænding 22,0 V =, 2,5 A

Afgrænsningskablets frekvensområde

..... 100 Hz-148,5 kHz

Maksimal sendeeffekt af afgrænsningskablet

..... 50 dBa/ 10 m

WiFi-frekvensområde 2400-2483,5 MHz

Maksimal WiFi-sendeeffekt 19 dBm

Bluetooth-WiFi-frekvensområde

..... 2400-2483,5 MHz

Maksimal Bluetooth-sendeeffekt 8 dBm

Beskyttelsesgrad IP65

Udetemperatur t_a 50 °C

Støj- og vibrationsværdier er målt efter standarderne og bestemmelserne, som er angivet i overensstemmelseserklæringen.

De angivne samlede vibrationsværdier og de angivne samlede støjemissionsværdier er målt iht. til en standardiseret afprøvningsproces og kan anvendes til sammenligning af elværktøjer. De angivne samlede vibrationsværdier og de angivne samlede støjemissionsværdier kan også anvendes til en foreløbig vurdering af belastningen.

X 20 V TEAM

Dette produkt er en del af **X 20 V TEAM**-serien og kan anvendes sammen med genopladelige batterier fra **X 20 V TEAM**-serien. De genopladelige batterier fra **X 20 V TEAM**-serien må kun oplades med opladere fra **X 20 V TEAM**-serien.

Dette produkt kan kun anvendes med følgende genopladelige batterier: PAP 20 B1, PAP 20 B3, Smart PAPS 204 A1, Smart PAPS 208 A1

Vi anbefaler, at du oplader disse batterier med følgende opladere: PLG 20 A3, PLG 20 A4, PLG 20 C1, PLG 20 C2, PLG 20 C3, PLG 201 A1, PDSLGL 20 A1, PDSLGL 20 B1, PDSLGL 20 B2, PLGS 2012 A1

Tekniske data af genopladeligt batteri og oplader: Se den separate vejledning.

Sikkerhedsanvisninger

Dette afsnit beskriver de grundlæggende sikkerhedsanvisninger ved brug af apparatet.

▲ ADVARSEL! Personskader og materielle skader pga. uhensigtsmæssig anvendelse af det genopladelige batteri. Følg sikkerhedsanvisninger og henvisninger vedrørende opladning og korrekt brug i betjeningsvejledningen til dit genopladelige batteri og din oplader i serien **X 20 V TEAM**. Du kan finde en detaljeret beskrivelse af opladningen og yderligere oplysninger i den separate betjeningsvejledning.

Sikkerhedsanvisningernes betydning

▲ FARE! Hvis du ikke overholder denne sikkerhedsanvisning, sker der et uheld. Dette resulterer i alvorlige kvæstelser eller dødsfald.

▲ ADVARSEL! Hvis du ikke overholder denne sikkerhedsanvisning, sker der muligvis et uheld. Dette resulterer i alvorlige kvæstelser eller dødsfald.

⚠ FORSIGTIG! Hvis du ikke overholder denne sikkerhedsanvisning, sker der et uheld. Dette resulterer muligvis i lettere eller moderate kvæstelser.

BEMÆRK! Hvis du ikke overholder denne sikkerhedsanvisning, sker der et uheld. Dette resulterer muligvis i materielle skader.

Billedtegn og symboler

Billedsymboler på apparatet



ADVARSEL - Læs betjeningsvejledningen til produktet inden ibrugtagning!



ADVARSEL - Fjern låseanordningen, før der udføres arbejde på produktet, eller før produktet løftes!!



ADVARSEL - Hold en passende sikkerhedsafstand, når produktet er i brug!



ADVARSEL - Brug ikke produktet til persontransport!



PAS PÅ - berør ikke roterende knive



PAS PÅ - brug ikke produktet i regnvejr!



OBS! Skæreanordningen efterløber



Hold omkringstående personer og børn væk fra produktet.



Sprøjt aldrig vand på produktet!



Fare! Hold hænder og fødder på afstand



Garanteret lydeffektniveau L_{WA} i dB(A)



Klippecirkel



Beskyttelsesklasse III



Elektriske apparater må ikke bortskaffes som husholdningsaffald.



Indstilling af klippehøjde



Display

Billedsymboler på ladestationen



Læs betjeningsvejledningen



Oplader (SF-20)



Elektriske apparater må ikke bortskaffes som husholdningsaffald.



Ladestation Tilslutning



LED Ladestation

Billedsymboler på strømforsyningen



Læs betjeningsvejledningen



OBS!



Beskyttelsesklasse II (dobbeltisoleret)



Kortslutningssikker, lukket sikkerhedstransformator



Oplader (SF-20)

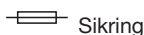

Sikring



Switch-mode-strømforsyning



Elektriske apparater må ikke bortskaffes som husholdningsaffald.

Billedsymboler i betjeningsvejledningen



Bær beskyttelseshandsker

Generelle advarsler for elværktøjer

▲ ADVARSEL! Læs alle sikkerhedsadvarsler, anvisninger, illustrationer og specifikationer, der følger med dette elværktøj. Hvis ikke alle nedenstående instruktioner følges, kan der opstå elektrisk stød, brand og/eller alvorlige kvæstelser. **Gem alle advarsler og anvisninger til fremtidig brug.**

Begrebet "elværktøj" i advarslerne refererer til dit lysnettilsluttede (kabelforbundne) elværktøj eller batteridrevne (kablefri) elværktøj.

1. SIKKERHED PÅ ARBEJDSOMRÅDET

- Hold arbejdsområdet rent og godt oplyst.** Rodede eller mørke områder er en kilde til ulykker.
- Betjen ikke elværktøjer i eksplosive omgivelser, f.eks. i nærheden af antændelige væsker, gasser eller støv.** Elværktøjer frembringer gnister, der kan antænde støv eller dampe.
- Hold børn og omkringstående personer på afstand, når elværktøjet er i brug.** Forstyrrelser kan medføre tab af kontrol.

2. ELEKTRISK SIKKERHED

- Stik på elværktøjet skal passe til stikkontakten. Stikket må aldrig modificeres på nogen måde. Anvend ikke adapterstik i forbindelse med jordforbundne elværktøjer.** Når stikket ikke er modificeret og stikkontakten passer, reduceres risikoen for elektrisk stød.
- Undgå kropskontakt med jordforbundne overflader som f.eks. rør, radiatorer, komfurer og køleskabe.** Der er en øget

risiko for elektrisk stød, hvis din krop er jordforbundet.

- Udsæt ikke elværktøjet for regn eller våde forhold.** Hvis der trænger vand ind i elværktøjet, øges risikoen for elektrisk stød.
- Misbrug ikke ledningen. Brug aldrig ledningen til at bære eller trække elværktøjet eller til at trække stikket ud af stikkontakten. Hold ledningen på afstand af varme, olie, skarpe kanter eller bevægelige dele.** Beskadigede eller sammenfildrede ledninger øger risikoen for elektrisk stød.
- Når elværktøjet anvendes udenfor, skal der benyttes en forlængerledning, der er egnet til udendørs brug.** Brug af en ledning, der er egnet til udendørs brug, reducerer risikoen for elektrisk stød.
- Hvis det ikke kan undgås at bruge elværktøjet i et fugtigt område, skal der anvendes en fejlstrømsafbryder (RCD).** Brug af en fejlstrømsafbryder reducerer risikoen for elektrisk stød.

3. PERSONSIKKERHED

- Vær opmærksom, overvej dine handlinger, og brug din sunde fornøft, når du betjener et elværktøj. Anvend ikke elværktøjet, hvis du er træt eller påvirket af stoffer, alkohol eller medikamenter.** Et øjeblikks uopmærksomhed under brugen af elværktøjet kan medføre alvorlige personskader.
- Anvend personlige værnemidler. Bær altid øjenværn.** Beskyttelsesudstyr som f.eks. en støvmaske, skridsikre sko, beskyttelseshjelm eller høreværn, der anvendes ved behov, reducerer personskader.
- Undgå utilsigtet start. Sørg for, at kontakten står i off-stilling, inden du forbinder værktøjet til strømkilden og/eller batteripakken eller tager det op eller bærer det.** Hvis man bærer elværktøjet med fingeren på kontakten eller sætter strøm til et elværktøj med tændt kontakt, er der risiko for ulykker.
- En eventuel indstillingsnøgle eller skruenøgle skal fjernes, inden der tændes for elværktøjet.** En skruenøgle eller en nøgle, der er fastgjort på en roterende del af elværktøjet, kan medføre personskade.

- e) **Ræk ikke for højt op med værktøjet. Sørg altid for godt fodfæste og god balance.** Så har du bedre kontrol over el-værktøjet i uventede situationer.
- f) **Sørg for passende beklædning. Bær ikke løstsiddende tøj eller smykker. Hold hår og tøj på afstand af bevægelige dele.** Løstsiddende tøj, smykker eller langt hår kan sætte sig fast i bevægelige dele.
- g) **Hvis der er installeret anordninger til tilslutning af støvudsugnings- og opsamlingsanlæg, skal det sikres, at disse er tilsluttet og anvendes korrekt.** Brug af støvopsamling kan reducere støvrelaterede farer.
- h) **Fortrolighed, du opnår ved hyppig brug af værktøjet, må ikke få dig til at se stort på og ignorere sikkerhedsprincipperne for værktøjet.** En uforsigtig handling kan forårsage alvorlig skade i løbet af en brøkdal af et sekund.
4. **BRUG OG PLEJE AF ELVÆRKTØJET**
- a) **Pres ikke elværktøjet. Benyt det rigtige elværktøj til det pågældende anvendelsesformål.** Med det rigtige elværktøj udføres arbejdet bedre og mere sikkert med den hastighed, som værktøjet er konstrueret til.
- b) **Anvend ikke elværktøjet, hvis kontakten ikke tænder og slukker for det.** Et elværktøj, der ikke kan styres med kontakten, er farligt og skal repareres.
- c) **Adskil stikket fra strømkilden og/eller fjern batteripakken fra elværktøjet (hvis den kan tages af), før du foretager indstillinger, skifter tilbehør eller opbevarer elværktøjet.** Sådanne forebyggende sikkerhedsforanstaltninger reducerer risikoen for, at elværktøjet starter ved et uheld.
- d) **Opbevar det ubenyttede elværktøj uden for børns rækkevidde, og lad ikke personer, der ikke er fortrolige med elværktøjet eller denne vejledning, betjene elværktøjet.** Elværktøjer er farlige, hvis de anvendes af uerfarne brugere.
- e) **Vedligehold elværktøj og tilbehør. Kontrollér, om bevægelige dele er fejlljusteret eller binder, om dele er gået i stykker, eller om andre forhold kan påvirke elværktøjets funktion. Hvis elværktøjet er beskadiget, skal det repareres inden brug** Mange ulykker skyldes dårligt vedligeholdte elværktøjer.
- f) **Hold skæreværktøjer skarpe og rene.** Godt vedligeholdte skæreværktøjer med skarpe skærekanter har mindre tendens til at binde og er nemmere at kontrollere.
- g) **Anvend elværktøjet, tilbehøret og værktøjsbits etc. i overensstemmelse med denne vejledning, idet du tager hensyn til arbejdsforholdene og det pågældende arbejde.** Hvis elværktøjet anvendes til andre end de tilsigtede formål, kan der opstå farlige situationer.
- h) **Hold håndtag og gribeblader tørre, rene og fri for olie og smørefedt.** Glatte håndtag og gribeblader forhindrer sikker håndtering af og kontrol over værktøjet i uventede situationer.
5. **BRUG OG PLEJE AF BATTERIVÆRKTØJET**
- a) **Foretag kun opladning med den oplader, der er angivet af producenten.** En oplader, der er egnet til én batteripakketype, kan medføre brandfare, hvis den anvendes med en anden batteripakketype.
- b) **Anvend kun elværktøj sammen med de dertil beregnede batteripakker.** Brug af andre batteripakker medfører fare for skader og brand.
- c) **Når batteripakken ikke er i brug, skal den holdes på afstand af andre metalgenstande som f.eks. papirclips, mønter, nøgler, søm, skruer eller andre små metalgenstande, der kan etablere en forbindelse mellem poler.** Hvis batteripolerne kortsluttes, kan det medføre forbrændinger eller brand.
- d) **I tilfælde af misbrug kan der slippe væske ud af batteriet; undgå kontakt.** Hvis der opstår kontakt ved et uheld, skal der skylles efter med vand. Hvis væsken kommer i kontakt med øjne, skal der desuden søges lægehjælp. Væskeudslip fra batteriet kan medføre irritation eller forbrænding.
- e) **Batteripakker eller værktøjer, der er beskadiget eller modificeret, må ikke anvendes.** Beskadigede eller modificerede batterier kan være uberegnelige og medføre brand, eksplosion eller risiko for personskade.

- f) **Udsæt ikke batteripakker eller værktøj for ild eller for høje temperaturer.** Ild eller temperaturer over 130 °C kan medføre eksplosion.
- g) **Følg alle anvisninger til opladningen, og oplad ikke batteripakken eller værktøjet uden for det temperaturområde, der er angivet i vejledningen.** Forkert opladning eller opladning ved temperaturer uden for det angivne område kan beskadige batteriet og øge risikoen for brand.
6. **VEDLIGEHOLDELSE**
- a) **Få dit elværktøj vedligeholdt af kvalificerede reparatører, der udelukkende anvender identiske reservedele.** Der ved opretholdes sikkerheden for elværktøjet.
- b) **Udfør aldrig vedligeholdelse på beskadigede batteripakker.** Vedligeholdelse af batteripakker bør udelukkende udføres af producenten eller autoriserede serviceudbydere.

Sikkerhedsanvisninger til plæneklipper

- Produktet må ikke anvendes af børn og personer med begrænset fysiske, sensoriske eller mentale evner eller personer med utilstrækkelig viden og erfaring, som ikke er fortrolige med anvisningerne til produktet. Lokale regler kan bestemme brugerens alder.
- **Anvend ikke plæneklipperen i dårligt vejr, særligt ikke i tordenvejr.** Dette reducerer faren for at blive ramt af et lyn.
- **Kontrollér arbejdsområdet for vildtlevende dyr.** Vildtlevende dyr kan blive kvæstet pga. plæneklipperen.
- **Kontrollér arbejdsområdet for sten, pinde, tråde, knogler og andre fremmedlegemer, og fjern dem.** Borslyngede dele kan medføre kvæstelser.
- **Kontrollér altid inden brug af plæneklipperen, om kniven og klippeaggregatet er slidte eller beskadigede.** Slidte eller beskadigede dele øger risikoen for kvæstelser.
- **Strømledningen og eventuelle forlængerledninger skal før brug altid undersøges for tegn på beskadigelse og ældning.** Anvend ikke plæneklipperen, hvis ledningen er beskadiget eller slidt.

Hvis strømledningen bliver beskadiget eller slidt under drift, skal du slukke for plæneklipperen og ikke røre ved ledningen, før du har trukket stikket ud.

En beskadiget strøm- eller forlængerledning kan medføre elektrisk stød, brand og/eller alvorlige skader.

- **Kontrollér græsopsamlingsenheden regelmæssigt for slitage og beskadigelse.** En slidt eller beskadiget græsopsamlingsenhed øger risikoen for kvæstelser.
- **Beskyttelsesafdækningerne må ikke fjernes. Beskyttelsesafdækninger skal være driftsklare og fastgjort korrekt.** Beskyttelsesafdækninger, der er løse, beskadigede eller ikke fungerer korrekt, kan føre til kvæstelser.
- **Hold køleluftindtagsåbninger fri for aflejringer.** Blokerede luftåbninger og aflejringer kan føre til overophedning eller brandfare.
- **Bær altid skridsikre sikkerhedssko, når plæneklipperen er i brug. Arbejd aldrig i bare fodder eller sandaler.** På den måde reducerer du risikoen for fodskader ved kontakt med den roterende klippek-niv.
- **Hav altid lange bukser på, når plæneklipperen er i brug.** Blotlagt hud øger risikoen for kvæstelser pga. bortslyngede dele.
- **Brug aldrig plæneklipperen i vådt græs. Du må aldrig løbe med apparatet - brug det i gåtempo.** På denne måde reducerer du risikoen for at snuble og falde, hvilket kan føre til kvæstelser.
- **Brug aldrig plæneklipperen på meget stejle skråninger.** På denne måde reducerer du risikoen for at miste kontrollen, snuble og falde, hvilket kan føre til kvæstelser.
- **Sørg ved arbejde på stejle skråninger for at stå sikkert; arbejd altid på tværs af en skråning, aldrig nedefra eller oppefra, og vær meget forsigtig, når du ændrer kørselsretning.** På denne måde reducerer du risikoen for at miste kontrollen, snuble og falde, hvilket kan føre til kvæstelser.
- **Vær særligt forsigtig, når du klipper baglæns eller trækker plæneklipperen hen til dig. Vær opmærksom på omgivelserne.** Dette reducerer faren for at snuble under arbejdet.

- **Hold strømledningen på afstand af knive.** En beskadiget strømledning kan medføre elektrisk stød, brand og/eller alvorlige skader.
- **Sluk for plæneklipperen og træk stikket ud, hvis strømledningen sidder fast eller er beskadiget.** Fastsiddende eller beskadigede strømledninger øger risikoen for elektrisk stød.
- **Knive og andre farlige dele i bevægelse må ikke berøres.** Derved reducerer du risikoen for personskader pga. roterende dele.
- **Sørg for, at alle kontakter er slukket, og at stikket er trukket ud, inden du fjerner fastklemt materiale eller rengør plæneklipperen.** En utilsigtet tænding af plæneklipperen kan føre til alvorlige personskader.
- Stands **klippeværktøjet**, når apparatet skal vippes for at blive transporteret hen over andre underlag end græs, og når apparatet skal transporteres til og fra arealer, der skal klippes.
- Apparatet må ikke vippes, når motoren er tændt, med mindre apparatet skal vippes til start. Apparatet må kun vippes så meget som nødvendigt, og kun den del, der vender bort fra brugeren, må løftes.
- Stands apparatet, fjern batteriet/batterierne, og vent, til alle bevægelige dele står helt stille.
 - Hvis du har ramt et fremmedlegeme, skal du kontrollere apparatet for beskadigelser og reparere det, inden det startes og bruges igen.
 - Hvis apparatet begynder at vibrere mere end normalt, skal du øjeblikkeligt kontrollere for skader og udskifte eller reparere beskadigede dele og kontrollere for eventuelle løse dele og spænde sådanne fast.
- Udfør rengørings- og reparationsarbejde inden opbevaringen.
- Udskift kun slidte eller beskadigede dele i sæt for at bevare symmetrien, hvis relevant.
- Vær ved maskiner med flere **klippeværktøjer** opmærksom på, at ét roterende **klippeværktøj** kan få andre **klippeværktøjer** til at rotere.
- Vær forsigtig, når du justerer apparatet, og undgå, at fingre sidder fast mellem det

bevægelige **klippeværktøj** og faste dele af apparatet.

- Vær i forbindelse med reparationen af **klippeværktøjet** opmærksom på, at **klippeværktøjet** stadig kan bevæge sig efter slukning.

Yderligere sikkerhedsanvisninger

- **Anvend udelukkende tilbehør, der er anbefalet af PARKSIDE.** Uegnet tilbehør kan forårsage elektrisk stød eller brand.

Restrisici

Selvom dette apparat betjenes i overensstemmelse med forskrifterne, vil der være en række restrisici. Følgende farer kan forekomme i forbindelse med dette apparats konstruktion og udførelse:

- Øjenskader, hvis der ikke bæres egnet øjenværn.
- Høreskader, hvis der ikke bæres egnet høreværn.
- Sundhedsskader, som sker pga. håndarm-vibrationer, hvis apparatet bruges over en længere periode eller ikke føres eller vedligeholdes korrekt.
- Snitsår
- Kvæstelser på grund af bevægelige dele eller varme overflader.

⚠ ADVARSEL! Fare på grund af det elektromagnetiske felt, som genereres, når produktet er i drift. Feltet kan i visse situationer påvirke aktive eller passive medicinske implantater. For at reducere faren for alvorlige eller livsfarlige kvæstelser anbefaler vi, at personer med medicinske implantater konsulterer deres læge, før de anvender produktet.

Installation

Se installationsmanualen for en detaljeret beskrivelse.

Bemærk

- Lav en skitse over din have før installationen.
- Tryk linealerne ud af kassen.

Nødvendige værktøjer og hjælpemidler

- Lineal
- Indvendig sekskantnøgle (13)
- **(ikke inkluderet i leveringen)**
 - Stjerneskruetrækker
 - Afisoleringstang

- Hammer
- Blyant
- 2x Dyvel
- 2x Skruer
- Bor

Fastgørelse af strømforsyningen

▲ ADVARSEL! Kontakt med elektriske ledninger kan føre til elektrisk stød og brand, og kontakt med en gasledning kan føre til eksplosion. Beskadigelse af en vandledning kan føre til materielle skader og elektrisk stød. Vær opmærksom på ikke at beskadige forsyningsledninger, når der bores. Brug egnede søgeredskaber til at søge efter sådanne ledninger, eller brug en installationsoversigt.

Bemærk

- Lad ikke strømforsyningen (14) ligge direkte på jorden.
- Strømforsyningen (14) bør anbringes i en højde, der er utilgængelig for børn (f.eks. 160 cm).
- Skruehovedet kan have en diameter på 7-10 mm.

Fremgangsmåde

1. Tegn to børehuller med en blyant el.lign.
2. Bor hullerne med en egnet boremaskine.
3. Tryk to dyvler i børehullerne.
4. Fastgør strømforsyningen (14) med to skruer til væggen.

Montering af ladestation

(Fig. B/C)

Ladestationen (21) består af en ladeenhed (22) og bundplade (25).

1. Placer først ladeenheden (22) med begge tapper i bundpladen (25).
2. Tryk ladeenheden (22) nedad, så den sidder helt fast i bundpladen.
3. Fastgør ladeenheden (22) på bundpladen (16) nedefra med de medfølgende fire skruer (25).

Placering af ladestation

- -- Forløb afgrænsningskabel
- |<->| 1,6 m Mindste højde
- |<->| 2 m Min. afstand til væg*
- |<->| 2 m mindst lige strækning for afgrænsningskablet til næste kurve (før ladestation)

- |<->| 1 m mindst lige strækning for afgrænsningskablet til næste kurve (bag ladestation)

*Husvæg med elektriske forstyrrelser (f.eks. metalflader, elskab, solcelleanlæg)

Bemærk

- Det anbefales at placere ladestationen (21) under et tag, for at forebygge vej-mæssige skader.
- Vælg en plan placering af ladestationen (21) tæt på en stikkontakt med min. 2 m afstand foran ladestationen (21) og 1 m bag ladestationen (21).
- Fastgør først ladestationen (21), når du har ført afgrænsningskablet (10) og tilsluttet det. Vær opmærksom på *Fastgørelse af ladestation*, s. 365.
- Ladestationen (21) må maks. hælde 8 cm bagud og maks. 2 cm fremad.
- Fjern ujævnheder under ladestationen (21). Ladestationen (21) må aldrig være bøjet.
- Sørg for tilstrækkelig afstand til havedamme, svømmebassiner og trin.

Nedlægning af afgrænsningskabel

Produktet kan genkende arbejdsområdet vha. afgrænsningskablet (10) og finde det græsområde, der skal klippes, samt finde ladestationen (21).

Læg afgrænsningskablet (10) rundt om plænearealet, som produktet skal arbejde på.

Dette kan gøres på følgende måder:

- Opmærkning af græsplænen. Fastgørelse af afgrænsningskablet (10) med krogene (11) (over jorden).
- Sæt krogene (11) med højst 1 m afstand. Brug ekstra kroge ved ujævnheder (11).
- Nedgravning af afgrænsningskablet (10) i jorden (maks.5 cm dybt).

Bemærk

- Produktet kører hen over afgrænsningskablet (10) med ca. 20-30 cm, før det drejer rundt og finder en ny vej. For afgrænsningskablet (10) tilsvarende for at undgå skader.
- Det anbefales at fastgøre afgrænsningskablet (10) med kroge (11) i starten, i tilfælde af, at der skal foretages tilpasninger på et senere tidspunkt.
- Produktet arbejder problemfrit med en afgrænsningskabel længde på op til. 200 m.

Brug ikke et længere afgrænsningskabel (10).

- Græsplænen skal afgrænses som et af-lukket område.
- Afgrænsningskabler (10), der løber parallelt i en afstand på mindst 10 cm, registrerer produktet ikke som forhindringer og kører uden om disse.
- Afgrænsningskabler (10), der løber parallelt i en afstand på 5 cm, registrerer produktet ikke som forhindringer og kører hen over disse.
- Undgå at lave en 90°-vinkel i hjørner. Opdel i stedet for hjørner i to 45°-vinkler (side $a \leq 20$ cm).
- Produktet kan ved kontakt genkende og køre uden om stationære og faste forhindringer, der er højere end 10 cm (f.eks. mure, havemøbler osv.). Beskyt sarte forhindringer (f.eks. blomsterbede) i græsplænen med afgrænsningskablet (10) med en mindste afstand på $|<->| \geq 30$ cm.
- Hold en min. afstand på $|<->| \geq 1$ m mellem forhindringer. Afgræns forhindringer, der ikke kan holde denne minimumsafstand, som en forhindring.
- Kryds aldrig afgrænsningskablet (10). Der kan opstå forstyrrelser i produktets drift.

Træ

Produktet registrerer træer som normale forhindringer. Der kan dog ske beskadigelser af undersiden/knivene (20) pga. trærødder over jorden. Det anbefales at afgrænse træer med afgrænsningskablet (10). Hold en min. afstand på $|<->| \geq 30$ cm.

Sten

- Fjern små sten (mindre end 10 cm) fra græsplænen. De kan beskadige produktet og knivene (20).
- Produktet registrerer sten (større end 10 cm) som en normal forhindring. Det anbefales at afgrænse sten med afgrænsningskablet (10).

Stigning / Fald

- Produktet kan køre på skråninger/hældninger på maks. 25° (47 %). I en afstand på 30 cm til afgrænsningskablet (10) bør stigningen maks. være 35 %. I en afstand på 40 cm til afgrænsningskablet (10) bør skråningen maks. være 17 %.
- Sørg for, at der mellem afgrænsningskablet (10) og en forhindring ved en stigning

er en min. afstand på 30 cm og eh hældning på 40 cm.

Åbne vandarealer

Åbne vandarealer bør afgrænses med afgrænsningskablet (10) eller være lavet på en sådan måde, at produktet ikke kan køre ned i vandet. Det kan føre til alvorlige, elektriske skader på produktet.

- $|<->| \geq 70$ cm Min. afstand til vand
- $|<->| \geq 30$ cm til en bruseareal/vandhane
- $|<->| \geq 35$ cm Min. afstand til små mure

Sti / Veje

Hvis stier og veje er i niveau med græsplænen, kan produktet krydse dem uden problemer. Hvis der er højdeforskelle mellem græsplænen og stien/vejen, skal stien/vejen afgrænses med en sikkerhedsafstand på ca. 30 cm.

- $|<->| \geq 35$ cm Min. afstand til afsatser
- $|<->| \geq 5$ cm til fortove/græskanter

Smal passage

Smalle passager på den afgrænsede græsplæne skal mindst have en bredde på 1,2 m og være maks. 8 m lang. Bredden på 1,2 m gælder for afstanden til afgrænsningskablet (10). Afgrænsningskablet (10) overkøres ved klipning på begge sider 20 cm.

Forbind afgrænsningskabel og ladestation

Bemærk

- Når du lægger afgrænsningskablet (10), skal du lade det være 0,5-1 m længere end nødvendigt for at have kabel i tilfælde af ændringer.
- Hvis LED'en (32) på ladeenheden (22) lyser grønt konstant, er afgrænsningskablet (10) korrekt forbundet med ladestationen (21).
- Læg ikke "overskydende" rester af afgrænsningskablet (10) i en bunke. Det kan føre til forstyrrelser og fejl i produktets drift.

Fremgangsmåde (Fig. A/D/E/F)

1. Fjern ca. 10-15 mm isolering fra begge ender af afgrænsningskablet (10) med en afisoleringstang.
2. Før kabelenden af afgrænsningskablet (21), der ankommer til ladestationen (10), bagfra gennem noten (26) under bundpladen (25).
3. Klem kabelenden af afgrænsningskablet (10), der løber fremad, fast til den højre

- slids på klemrækken (18). Afrænsningsskabet (10) omgiver det område af plænen, der skal klippes, og klemrækken (18) peger opad med de orange klemmer.
4. Klem kabelenden af afrænsningsskabet (10), der løber bagud, fast i venstre stikplads på klemrækken (18).
 5. Tryk låsemekanismen (28) nedad og fjern afdækningen (27).
 6. Sæt klemrækken (18) ind i kontaktbøsningen (+ /-) (30).
 7. Sæt afdækningen (27) på ladeenheden (22) igen. Låsemekanismen (28) skal falde i hak.
 8. Fjern ladestikkets (29) afdækning fra ladeenheden (22).
 9. Sæt ladestikket (15) i tilslutningen (31), og skru det fast på ladeenheden ().
 10. Sæt ladestikket (15) i strømforsyningsenheden (14), og skru det fast.
 11. Tilslut strømforsyningsenheden (14) til strømforsyningen.
 12. Kontrollér LED'en (32) på ladestationen (21), om den lyser grønt permanent.

Fastgørelse af ladestation

Bemærk

Indikatoren (24) på ladestationen (21) skal befinde sig inden for det afgrænsede græsareal.

Fremgangsmåde (Fig. G)

1. Løsn fastgørelsesskruerne (12) og unbrakonøglen (13) fra rammen.
2. Placer beskyttelseshøjlen (17) på siden af bundpladen (25) inden for det afgrænsede græsareal.
3. Fastgør ladestationen (25) i jorden med fastgørelsesskruerne (12). Fastspændingsskruerne (12) skrues i jorden med den medfølgende unbrakonøgle (13).

Forberedelse

▲ ADVARSEL! Risiko for kvæstelser på grund af utilsigtet start af apparatet.

Udfør kun arbejdsopgaver, som du er sikker på, at du kan udføre. Kontakt en fagmand eller henvend dig til vores kundeservice, hvis du er usikker.

Indstilling af klippehøjde

Plænepleje

Regelmæssig klipning stimulerer græsplanten til at danne flere græsstrå, og får samtidigt ukrudtsplanter til at visne. Derfor bliver græsplænen tættere efter hver klipning, og der dannes en jævn og robust plæne. Den første klipning foretages i april, når græsset er ca. 70 - 80 mm højt. I vækstsæsonen skal græsplænen klippes mindst en gang om ugen.

Bemærk

- Til sæsonens første klipning bør der vælges en høj klippehøjde.
- Klip græsset med en alm. plæneklipper, hvis græshøjden er højere end 40 mm.

Fremgangsmåde (Fig. A)

Du kan indstille en klippehøjde mellem 25-60 mm .

1. Åbn coveret (6).
2. Indstil drejhjulet (7) til den ønskede klippehøjde.
3. Luk coveret (6) igen.

Opladning

▲ ADVARSEL! Personskader og materielle skader pga. uhensigtsmæssig anvendelse af det genopladelige batteri. Følg sikkerhedsanvisninger og henvisninger vedrørende opladning og korrekt brug i betjeningsvejledningen til dit batteri og din oplader i serien **X 20 V TEAM**. Du kan finde en detaljeret beskrivelse af opladningen og yderligere oplysninger i den separate betjeningsvejledning. **▲ ADVARSEL!** Fare for kvæstelser på grund af udløbende elektrolytopløsning! Udsæt ikke batteriet for ekstreme betingelser såsom varme og stød. I tilfælde af kontakt med øjne eller hud, skal de berørte steder skylles med vand eller en neutralisator, hvorefter der skal søges lægehjælp.

▲ ADVARSEL! Personfare på grund af elektrisk stød! Oplad kun batterier i tørre rum. Ydersiden af batteriet skal være ren og tør, inden du tilslutter opladeren.

- Oplad batteriet før første brug.
- Overhold altid alle gældende sikkerhedsanvisninger og bestemmelser samt anvisninger til miljøbeskyttelse.
- En væsentligt forkortet driftstid på trods af opladning indikerer, at det genoplade-

lige batteri er brugt op og skal erstattes. Anvend udelukkende et originalt batteri, som du kan få via vores kundeservice.

- Fejl, der opstår på grund af forkert håndtering, er ikke indbefattet af garantien.

Isætning og udtagning af batteriet

⚠ ADVARSEL! Risiko for kvæstelser på grund af utilsigtet start af apparatet. Sæt først det genopladelige batteri (36) i apparatet, når det er fuldstændig klar til brug.

Bemærk

Et forkert batteri kan beskadige apparatet og batteriet.

Indsætning af batteri (Fig. J)

1. Vend produktet om.
2. Løsn de 4 skruer på apparatets underside, og åbn batterirummet (37).
3. Sæt batteriet (36) langs styreskinen og ind i batterirummet (37). Batteriet (36) falder hørbart i hak.
4. Luk batterirummet (37) igen, og skru de 4 skruer fast på bagsiden af apparatet.

Fjern batteriet (Fig. J)

1. Tryk på STOP-knappen (9), hvis apparatet er i brug. Gå til trin 3, hvis apparatet er slukket.
2. Sluk apparatet (se *Tænd og sluk*, s. 375).
3. Vend produktet om.
4. Løsn de 4 skruer på apparatets underside, og åbn batterirummet (37).
5. Tryk på oplåsningsknappen (35) på batteriet (36), og hold den nede. Tag batteriet (36) ud af batterirummet (37).
6. Luk batterirummet (37) igen, og skru de 4 skruer fast på bagsiden af apparatet.

Opladning af batteri

Produktet vender automatisk tilbage til ladestationen ved en lav batteritilstand på 30 % eller mindre (se *Tilbage til ladestationen*, s. 377).

Når batteriet er helt opladet, stopper opladningen og produktet skifter til standby-tilstand.

Billedsymbole på ladestationen (Fig. G)



LED (32) blinker grønt

Afgrænsningskabel (10) beskadiget eller forbundet forkert



LED (32) lyser rødt

Batteri oplades

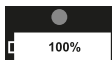

LED (32) lyser grønt

Det genopladelige batteri er opladet

Kontrollér batteriets ladetilstand

Du kan til enhver tid kontrollere apparatets batteriladetilstand på displayet (8).

Frengangsmåde (Fig. A)

1. Åbn coveret (6).
2. Lås displayet (8) op med den 4-cifrede kode.
3. Batteriets ladetilstand kan aflæses på batterisymbolet øverst til højre.
4. Tryk på START-knappen (1), og luk coveret (6) igen. Apparatet genoptager arbejdet.

Det er også muligt at aflæse batteriets ladetilstand uden at låse displayet (8) op. Det er dog nemmere, når displayet (8) er låst op.

Ibrugtagning

⚠ ADVARSEL! Risiko for kvæstelser på grund af utilsigtet start af apparatet. Sæt først batteriet i apparatet, når apparatet er klargjort fuldstændigt til arbejdet.

Betjeningslementer







Gør dig fortrolig med betjeningslementerne, inden du bruger apparatet.

STOP-knap

(Fig. A)

- Produktet stopper med det samme
- Indtastningsfelter kvitteres / Ny indtastning mulig efter aktivering af STOP-knappen (9)

Betjeningsfelt (Fig. A)

Knap	Betegnelse	Tal	Funktion
	Startknap (1)	-	Tænder og slukker produktet.
	Knap på ladestation (2)	1	Tryk i standby-tilstand, så produktet vender tilbage til ladestationen (21)
	Retur-knap (3)	-	Tilbage til foregående menu Annullér den næste arbejdsopgave
	Pile-knap (4)	2	Flyt markeringen/cursoren opad i menuen Øger tallet ved indstilling af parametre
	Pile-knap (4)	3	Flyt markering/cursoren nedad i menuen Reducer tallet ved indstilling af parametre
	OK-knap (5)	4	Bekræft indstilling Hent kodeindtastningsfeltet fem, når en fejltilstand er afsluttet Vælg næste menu Bekræft for at skifte fra hovedmenu til næste menu-niveau

Start af produktet

Bemærk

- Korrekt indstilling af dato og klokkeslæt er nødvendig, for at arbejdstidsindstillingerne kan fungere korrekt.
- **Oprettelse af kode** - Vælg en egnet kode for den første ibrugtagning. Notér koden ned, så du kan finde den igen. Opbevar koden sikkert beskyttet mod uvedkommende!

Tænd (Fig. A)

1. Tryk på og hold START-knappen (1) nede i 3 sekunder, indtil displayet (8) lyser op.
2. Indstil det ønskede sprog. Vælg med pile-knapperne (4), og bekræft dit valg med OK-knappen (5).
3. Indstil dato og klokkeslæt med pile-knapperne (4). Bekræft med OK-knappen (5). De forskellige positioner kan vælges med OK-knappen (5) (naviger til højre).
4. Indtast din kode.

5. Tryk på OK-knappen (5), for at komme til hovedmenuen. Produktet er nu i standby-tilstand.

Ændring af kode

(Fig. A)

1. Åbn coveret (6).
2. Lås displayet (8) op med den 4-cifrede kode.
3. Tryk på OK-knappen (5) for at komme til hovedmenuen.
4. Vælg "Indstilling" med pile-knapperne (4).
5. Bekræft med OK-knappen (5).
6. Vælg "Ændring af kode" med pileknapperne (4).
7. Bekræft med OK-knappen (5).
8. Indtast den gamle 4-cifrede kode. Hvis du har indtastet en forkert kode, skal du vende tilbage med returknappen (3) til indtastning af koden.
9. Indtast nu en ny kode.

10. Bekræft den nye kode ved at indtaste den igen. Hvis du har indtastet en forkert kode, skal du vende tilbage med returknappen (3) til indtastning af kode og gentage trin 8 og 9.
11. En succesfuld ændring af koden ses ved, at displayet (8) viser "Succesfuld!". Vend tilbage til hovedmenuen med returknappen (3).

Fastlæggelse af tidsplan

(Fig. A)

1. Åbn coveret (6).
2. Lås displayet (8) op med den 4-ciftede kode.
3. Tryk på OK-knappen (5) for at komme til hovedmenuen.
4. Vælg "Tidsplan" med pileknapperne (4).
5. Vælg den dag, du ønsker at indstille (ma, ti, on, to, fr, lø, sø eller alle), med pileknapperne (4).
6. Tryk på OK-knappen (9), for at indtaste indstillingerne for ugedagene.
7. Vælg start- og sluttidspunkt med pileknapperne (4). Pr. dag kan du fastlægge to klipetidrum.
8. Tryk på OK-knappen (9) for at bekræfte, og indstillingen vender tilbage til dagen. Hvis du ønsker at fastlægge et klipetidrum, skal du vende tilbage til dagen eller hovedmenuen med returknappen (3).
9. Gentag trin 5-8, for at vælge et klipetidrum for hver ugedag.
10. Tryk på OK-knappen (9) for at bekræfte indstillingerne.

Sletning af tidsplan

(Fig. A)

1. Vælg med pileknapperne (4) "Alle" (øverst til venstre).
2. Hold returknappen trykket (3), for at slette hele ugeplanen.

Indstilling af arbejdstider

Den fabriksindstillede arbejdstid er 8 timer. Produktet vil **ikke** være i konstant drift i dette tidsrum. Inden for dette tidsrum gentages en cyklus. Denne består af 2 faser: Klippetid og opladningstid.

Den faktiske klippetid afhænger af græsty-
pen, vækstbetingelserne, luftfugtigheden og
arbejdsområdets jævnhed.

Klippetid (100% batteriets ladetilstand):
~ 70 min. med batteri (4 Ah)

Anbefalet arbejdsareal/arbejdstid pr. dag

- 200 m² ~ 3,5 timer
- 400 m² ~ 7 timer
- 600 m² ~ 10 timer
- 800 m² ~ 13,5 timer
- 1000 m² ~ 16 timer

Bemærk

En forlængelse af arbejdstiden i regnvejr-
pauser kan indstilles direkte på produktet (se
Indstilling af regnsensor, s. 369).

Fremgangsmåde (Fig. A)

1. Åbn coveret (6).
2. Lås displayet (8) op med den 4-ciftede kode.
3. Tryk på OK-knappen (5) for at komme til hovedmenuen.
4. Vælg "Indstilling" med pileknapperne (4).
5. Bekræft med OK-knappen (5).
6. Vælg "Arbejdstid" med pileknapperne (4).
7. Bekræft med OK-knappen (5).
8. Vælg den ønskede arbejdstid med pileknapperne (4). Arbejdstiden vælges i hele timer pr. dag.
9. Bekræft med OK-knappen (5).
10. Vend tilbage til hovedmenuen med returknappen (3).

Indstilling af sekundært område

I haver med mange kroge kan klippeeffekten forbedres ved at indsætte sekundære startpunkter. I dette tilfælde kan der vælges flere startpunkter på afgrænsningskablet. Dermed kan produktet også nå områder i haven, der er svært tilgængelige. Produktet tilbagelægger den valgte distance ved afgrænsningskablet og starter klipningen inden for dette område.

Du kan vælge yderligere 5 startpunkter. Mål hertil afstanden mellem ladestationen og startpunktet i urets retning langs afgrænsningskablet. Via hyppigheden i procent vælger du, hvor tit plæneklipperen skal starte arbejdet fra ladestationen eller de pågældende startpunkter. Klipningen er fortsat kaotisk i denne tilstand. De sekundære startpunkter tilgås automatisk i løbet af arbejdstiden og ifølge tidsplanen.

Bemærk

- Produktet kører den indstillede strækning "Distance (dst)m" langs afgrænsnings-

kablet (1-500 meter) og starter med at klippe.

- Ved angivelse af hyppigheden i "Procent (pct)%" vælger du, hvor ofte produktet skal starte arbejdet fra ladestationen eller de pågældende startpunkter. Summen "Procent (pct)%" af de 5 sekundærområder (Areas) skal være mindre end/lig med 100%.

Fremgangsmåde (Fig. A)

1. Åbn coveret (6).
2. Lås displayet (8) op med den 4-ciftede kode.
3. Tryk på OK-knappen (5) for at komme til hovedmenuen.
4. Vælg "Sekundære områder (Areas)" med pile-knapperne (4).
5. Tryk på OK-knappen (5), for at vælge et sekundærområde (Areas). Vælg startdistance "Distance (dst)m" og forholdet "procent (pct)%" af det område der skal klippes med pileknapperne (4) og tryk på OK-knappen (5) for at bekræfte. Efter valget vender du automatisk tilbage til oversigten over sekundærområder (Areas).
6. Gentag trin 5, for at afslutte indstillingen af hvert sekundærområde (Areas).
7. Tryk på OK-knappen (5), for at bekræfte resultatet af indstillingerne.

Klipning af spot-tilstand/ fikspunkt

Med denne funktion kan du klippe græsarealer målrettet, som ellers er skjult af have-møbler, legetøj el.lign.

Bemærk

- Produktet klipper i spiralretning mod uret og skifter efter en radius på 1 m eller 3,5 minutter til "Automatisk klipping".
- Hvis produktet rammer en forhindring, stopper det. Displayet gør opmærksom på, at klippingen er afbrudt, og produktet skifter dernæst til standby-tilstand.
- Hvis plæneklipperen rammer afgrænsningskablet, klipper det videre i modsat spiralretning.
- Hvis batteriets opladningstilstand er mindre end 30%, viser displayet efter 2 sekunder "Lav batterispænding". Oplad plæneklipperen, inden du klipper fikspunktet.

Fremgangsmåde (Fig. A)

1. Placer produktet på målområdet på plænen.
2. Åbn coveret (6).
3. Lås displayet (8) op med den 4-ciftede kode.
4. Tryk på OK-knappen (5) for at komme til hovedmenuen.
5. Vælg "Spot-tilstand" med pile-knapperne (4). Displayet (8) viser "Luk cover til start".
6. Luk coveret (6), og produktet begynder med at klippe fikspunktet.

Indstilling af regnsensor

Hvis regnsensoren er aktiveret, vender produktet i regnvejr tilbage til ladestationen. Regnsensoren er altid aktiveret ved udlevering.

▲ FORSIGTIG! Risiko for kortslutning. Lad aldrig produktet køre under tordenvejr, og tag ladestationen ud af stikkontakten.

Fremgangsmåde (Fig. A)

1. Åbn coveret (6).
2. Lås displayet (8) op med den 4-ciftede kode.
3. Tryk på OK-knappen (5) for at komme til hovedmenuen.
4. Vælg "Indstilling" med pile-knapperne (4).
5. Bekræft med OK-knappen (5).
6. Vælg "Regn-tilstand" med pile-knapperne (4).
7. Bekræft med OK-knappen (5).
8. Aktivering/deaktivering af regnsensor

• Deaktiver

Til deaktivering af regnsensoren, skal du vælge "Deaktiver" og bekræfte med Ok-knappen (5).

• Aktivér

Til aktivering af regnsensoren skal du vælge "Aktivér" og bekræfte med OK-knappen (5). Vælg tiden i minutter, hvornår plæneklipperen skal genoptage arbejdet efter regnvej. Vælg derudover, om plæneklipperen skal indhente arbejdstiden pga. regnpausen. Bekræft valget med OK-knappen (5).

9. Vend tilbage til hovedmenuen med returknappen (3).

Baglæns kørsel knivstop

Findes i PARKSIDE-appen.

For at øge sikkerheden kan et knivstop aktiveres eller deaktiveres ved baglæns kørsel.

PARKSIDE-appen



Med PARKSIDE-appen kan enheden overvåges, og du kan styre visse funktioner. Funktionerne kan ændres ved opdatering af appen og firmwaren. Enheden kommunikerer med appen via Bluetooth®.

Betingelser

For at finde enheden i PARKSIDE-appen skal følgende forudsætninger være opfyldt:

- På din smartphone er PARKSIDE-appen installeret, og Bluetooth® og Wi-Fi er aktiveret.
- Ingen anden smartphone har oprettet forbindelse til enheden før. Hvis ikke det er tilfældet, skal forbindelsen først fjernes. Kun én smartphone kan være forbundet med enheden.

Forberedelse af enheden

1. Åbn coveret (6).
2. Lås displayet (8) op med den 4-cifrede kode.
3. Tryk på OK-knappen (5) for at komme til hovedmenuen.
4. Vælg "Setting/indstillinger" med pileknappe (4).
5. Bekræft med OK-knappen (5).
6. Vælg "Aktivér WIFI" med pileknappe (4).

Forbind enheden med PARKSIDE-appen

1. Aktivér Bluetooth® på din smartphone.
2. Åbn PARKSIDE-appen.
3. **Dine værktøjer.**
Produktet vises på listen.

Du har 1 minut til at oprette en forbindelse til enheden.

Vælg enheden fra listen.

Hvis enheden ikke vises på listen, skal du slukke for den, og gentage de ovenstående trin igen.

Kontrol og styring af enheden

1. **Dine værktøjer.**
2. Vælg enheden fra listen.
Produktets oversigtsside vises.
3. Vælg den ønskede indstilling på oversigtssiden.
 Vælg hjælpen, hvis du er usikker.
Et dialogvindue med beskrivelsen af indstillingen vises.

Fjern apparat fra appen

Hvis et apparat fjernes fra appen, slettes de tilhørende data ligeledes.

1. **Dine værktøjer.**
2. Stryg apparatets kort fra højre mod venstre.
3. Bekræft dialogfeltet.

Databeskyttelseserklæring

se Side Mere; Afsnit Juridisk, Databeskyttelseserklæring

Vejledning om databeskyttelse

Vær opmærksom på, at enhver slutbruger selv er ansvarlig for at slette data på udtjente apparater.

Indstilling

Produktet har følgende indstillingsmuligheder, som du kan indstille i betjeningspanelet, hvis du ønsker at ændre fabriksindstillingerne.

Menuer på displayet

Hovedmenu	2. Menu-niveau	3. Menu-niveau	
Spot-tilstand			
Indstilling	Sprog		
	Dato og Klokkeslæt		
	Regntilstand		
	Arbejdstid		
	Aktivér WiFi		
	Ændring af pinkode		
	Information		Fejlprotokol
			Arbejdsprotokol
		Information om produktet	
Fabriksindstillinger			
	Versionstjek		
Tidsplan			
Sekundære områder			

Statusmeddelelser på displayet

Tekst i betjeningspanel	Forklaring
Standby	Produktet er i standby-tilstand Der er ingen fejlmeddelelser
Indtast koden	Opfordring til indtastning af kode
Opladning	Produktet oplades
Automatisk klipning	Produktet klipper automatisk
Klipning	Produktet klipper
Spot-tilstand	Produktet klipper et fastsat areal
Klipning af fikspunkt afsluttet	Klipning i "spot-tilstand" afsluttet
Retur	Produktet på vej tilbage til ladestationen (21)
Pause	Produktet er i pausetilstand pga.: Tryk på STOP-knappen (9) Tryk på "Pause"-knappen på appen
Nødstop	STOP-knappen (9) blev aktiveret
Opladning til arbejde	Produktet oplades
Opdater	Udfør firmwareopgradering/firmwareopgradering udføres
Det regner, Retur	Regnsensor blev aktiveret. Apparatet kører derefter tilbage til ladestationen (21).
Opladning til arbejde blev afbrudt	Opladningen blev afbrudt (f.eks. manuel eller strømsvigt), Kontroller årsag på stedet
Arbejdet er afbrudt, prøv igen	Automatisk klipning afbrudt (f.eks. tryk på STOP-knap (9), cover (6) blev åbnet)
Fortsæt arbejdet?	Tryk på OK-knappen (5) for at fortsætte arbejdet eller tryk på retur-knappen (3)
Tid er forkert indstillet	Ændringer af tider

Tekst i betjeningspanel	Forklaring
Luk coveret for at starte	Luk cover (6)
Det aktuelle arbejde blev afbrudt	Arbejdet blev afbrudt, Kontrollér årsag på stedet
Lav batterispænding	Batteriets (36) opladningstilstand svarer ikke til minimumskravene ved opstart: 70 % til automatisk klipning 30 % til klipning af fikspunkt (spot-tilstand)
Lav batterispænding, oplad for at starte	
Lav batterispænding, Retur til ladestationen	Sæt produktet ind i ladestationen (21), eller afvent afslutning af opladningen, eller at produktet selv tilbage til ladestationen (21)
Uventet opladningsfejl	Kontrollér årsag på stedet, Kontrollér, at der er korrekt kontakt mellem produkt og ladestation (21). Genstart opladning, genstart produktet og placér det i ladestationen (21)
For lav ladestrøm	Kontrollér strømforsyningen
Intet signal afgrænsningskabel	Kontrollér korrekt placering af afgrænsningskabel (10) og tilpas, hvis nødvendigt, Placér produktet inden for afgrænsningen og start igen Kontrollér LED-visningen (32) på ladestationen (21)
Intet signal, før afgrænsningskablet først	
Sløjfesignal mistet	1. LED blinker grønt: Afgrænsningskabel (10) beskadiget eller ikke forbundet 2. LED lyser grønt konstant: Afgrænsningskabel (10) er tilsluttet korrekt Kontrollér, om +/- ledningen er korrekt tilsluttet på ladestationen (21)
Plæneklipper låst! Ventetid...	Vent til den aktuelle handling er afsluttet
Forkert kode, prøv igen.	Indtast koden igen Tip: Hvis du er forbundet med PARKSIDE-appen, kan du se din kode der.
Placer inden for afgrænsningen og prøv igen	Placér produktet inden for afgrænsningen og start igen
Plæneklipper uden for	
Start igen, for at starte firmware-opdateringen	Genstart produktet
Arbejdet er afbrudt, prøv igen	
Regnsensor aktiveret	Regnsensor er aktiveret
Plæneklipper i station	Produkt i ladestation (21)
Plæneklipper er ikke i station	Produktet er ikke i stationen (21), placér produktet i ladestationen (21)
Tryk på Start-knappen for at starte	Tryk på START-knappen (1)
Varighed mindst 30 minutter	Meddelelse om den krævede tid
Søgning efter sløjfesignal...	Produkt søger efter sit signal
Kopier fil, vent venligst	Afvent kopieringstilstand
Sluk produktet	Sluk produktet
Opdatering mislykket	Udfør evt. opdateringen igen
Fejl	Se <i>Udlæsning af arbejds- og fejlprotokol</i> , s. 375

Tekst i betjeningspanel	Forklaring
Klippemotor blokeret	Se <i>Fjernelse af blokeringer</i> , s. 378, Kontakt producenten (se <i>Service-Center</i> , s. 383)
Blokering af venstre motor	
Blokering af højre motor	
Udskift batteriet	Udskift batteri
Batteri unormal	
Batteri beskadiget	
Unormal batteritemperatur	Batteriet er uden for det normale temperaturområde, og opladningsprocessen er blevet afbrudt. Når det normale temperaturområde er nået, fortsætter opladningsprocessen som normalt. Produktet skal eventuelt genstartes.
Batteritemperatur er for lav (af-ladning)	Afbryd opladningen
Batterispænding for høj	Opladningen afbrydes automatisk og genoptages selvstændigt, så snart batteriet er afkølet
Batteri Høj temperatur	Batteriet har en høj temperatur
Høj ladestrøm	Afbryd opladningen, kontrollér indgangsstrøm Kontrollér/udskift strømforsyning (14) og ladeenhed (22)
Høj ladespænding	Afbryd opladningen, Kontrollér indgangsspænding Kontrollér/udskift strømforsyning (14) og ladeenhed (22)
Høj temperatur	Udvendig temperatur for høj Opladning afbrydes
Plæneklipper løftet op	Produktet blev løftet op
Plæneklipper er vendt	Opstil og genstart produktet
Plæneklipper kørt fast	Befri produktet og genstart
Plæneklipper hælder	Opstil og genstart produktet
Motor overtemperatur	Sluk produktet og lad det køle af
Hardware-fejl (0-5)	1. Genstart produktet 2. Hvis meddelelsen stadig er der, Kontakt producenten (se <i>Service-Center</i> , s. 383)
Udskift adapter (Vedrører lade-kontakterne på ladestationen og produktet)	1. Kontrollér lade-kontakterne på ladestationen (21) og produktet for snavs, og rengør disse ved behov. 2. Kontrollér lade-kontakterne for skader på ladestationen (21) og på produktet (er f.eks. bukkede), så kontakterne ikke længere kan få kontakt. Reparer skaderne, eller kontakt producenten for at få reservedele (se <i>Service-Center</i> , s. 383) 3. Kontrollér, at ladeenheden (22) sidder forsvarligt fast, og at den er en lige vinkel på ca. 90° til ladestationen (21). 4. Hvis meddelelsen stadig er der, Kontakt producenten (se <i>Service-Center</i> , s. 383)

Tekst i betjeningspanel	Forklaring
Motorfejl	Kontakt producenten (se <i>Service-Center</i> , s. 383)
Emsensor er ikke tilsluttet	
Svigt af Hall-sensor	
Unormal opladning	
Unormal afladning	
Fejl ved afladning af batteriet	
Inertial måleenhed (IMU) fejl	
Motorfejl	
Motor slukket	
Motor Hall-sensor fejl	
Motor overstrøm	
Motor blokeret	
Motorstandsning højre	
Motorstandsning til højre	
Svigt regnsensor	
Svigt af sløjfesensor	

Indstilling af sprog

(Fig. A)

1. Åbn coveret (6).
2. Lås displayet (8) op med den 4-ciftede kode.
3. Tryk på OK-knappen (5) for at komme til hovedmenuen.
4. Vælg "Indstilling" med pileknapperne (4).
5. Bekræft med OK-knappen (5).
6. Vælg "Sprog" med pileknapperne (4).
7. Bekræft med OK-knappen (5).
8. Vælg det ønskede sprog med pileknapperne (4).
9. Bekræft med OK-knappen (5).
10. Vend tilbage til hovedmenuen med returknappen (3).

Indstilling af dato og klokkeslæt

Korrekt indstilling af dato og klokkeslæt er nødvendig, for at arbejdstidsindstillingerne kan fungere korrekt.

Fremgangsmåde (Fig. A)

1. Åbn coveret (6).
2. Lås displayet (8) op med den 4-ciftede kode.
3. Tryk på OK-knappen (5) for at komme til hovedmenuen.
4. Vælg "Indstilling" med pileknapperne (4).
5. Bekræft med OK-knappen (5).

6. Vælg "Dato & klokkeslæt" med pileknapperne (4).
7. Bekræft med OK-knappen (5).
8. Indstil dato og klokkeslæt med pileknapperne (4). De forskellige positioner kan vælges med OK-knappen (5) (naviger til højre).

Gendan fabriksindstillinger

Nulstillingen af enheden til fabriksindstillingen sletter ikke personlige data, som blev gemt ved forbindelsen til PARKSIDE-appen. For at slette disse data, se *Fjern apparat fra appen*, s. 370.

Fremgangsmåde (Fig. A)

1. Åbn coveret (6).
2. Lås displayet (8) op med den 4-ciftede kode.
3. Tryk på OK-knappen (5) for at komme til hovedmenuen.
4. Vælg med pileknapperne (4) "Indstilling".
5. Bekræft med OK-knappen (5).
6. Vælg med pileknapperne (4) "Fabriksindstilling".
7. Bekræft med OK-knappen (5).
8. Vend tilbage til hovedmenuen med tilbageknappen (3).
Enheden slukkes og sættes tilbage til fabriksindstillingen.

Udlæsning af arbejds- og fejlprotokol

(Fig. A)

1. Åbn coveret (6).
2. Lås displayet (8) op med den 4-cifrede kode.
3. Tryk på OK-knappen (5) for at komme til hovedmenuen.
4. Vælg "Indstilling" med pile-knapperne (4).
5. Vælg "Information" med pile-knapperne (4).
6. Vælg "Fejlprotokol" eller "Arbejdsprotokol" med pile-knapperne (4).
Her kan fejl- og arbejdsprotokollen udlæses.
7. Med returknappen (3) vender du tilbage til hovedmenuen.

Udfør/kontrollér firmwareopgradering

(Fig. A)

1. Åbn coveret (6).
2. Lås displayet (8) op med den 4-cifrede kode.
3. Tryk på OK-knappen (5) for at komme til hovedmenuen.
4. Vælg med pileknapperne (4) "Indstilling".
5. Vælg med pileknapperne (4) "Versions-tjek".
Det kontrolleres, om der er en aktuell firmware. Hvis dette er tilfældet, downloades og installeres den automatisk.
6. Med tilbageknappen (3) vender du tilbage til hovedmenuen.

Drift

Tænd og sluk

Tænd (Fig. A)

1. Hold START-knappen (1) trykket ind i 3 sekunder, indtil displayet (8) tændes.
2. Indtast den 4-cifrede kode. Du kan se i "Indstillinger" hvilke tal, der svarer til hvilke knapper.

Hvis du har indtastet den forkerte kode: Vent i ca. 3 sekunder eller tryk på OK-knappen (5) for at kunne indtaste pinkoden igen. Hvis du tre gange har indtastet pinkoden forkert, låses skærmen i ca. 15 sekunder. Hver gang du indtaster en forkert kode fordobles låsetiden.

3. Tryk på OK-knappen (5) for at komme til hovedmenuen.

Plæneklipperen er nu i standby-tilstand.

Sluk (Fig. A)

1. Hold START-knappen (1) trykket ind i 3 sekunder.

Produktet stopper, når:

- der trykkes på STOP-knappen (9);
- coveret (6) åbnes;
- den mister signalet til afgrænsningskablet og ikke genfinder det i løbet af 5 minutter;
- den overskrider afgrænsningskablet under klipningen;
- den er kørt fast mellem to forhindringer og bruger mere end 10 sekunder på at finde en udvej;
- den løftes.

Arbejdsanvisninger

▲ FORSIGTIG! Risiko for kortslutning. Lad aldrig produktet køre under tordenvejr, og tag ladestationen ud af stikkontakten.

- Overhold reglerne for støjbekyttelse og lokale forskrifter.
- Det anbefales, at man ikke lader produktet arbejde i regnvej.
- Græsset må maksimalt være 40 mm højt. Hvis græsset er højere, kan der opstå problemer under drift.
- Klippesystemet er kaotisk. Brug derfor produktet regelmæssigt for at opnå en jævn overflade af plænen.
- Kontrollér før hver brug, om der er vilde dyr, sten eller andre forhindringer på plænen (arbejdsområdet), og fjern dem med det samme.
- Produktet skal ikke startes manuelt, når det befinder sig i ladestationen. Produktet starter automatisk i overensstemmelse med tidsplanen.
- Ladestationen skal være tilsluttet strøm, når produktet skal tages i brug. Hvis dette ikke er tilfældet, viser LED-statusdisplayet en fejl.
- Rengør produktet efter hver brug (se *Rengøring*, s. 377).

Bemærkninger til start uden for tidsplanen

- Hvis produktet startes uden for tidsplanen, arbejder det efter den fastsatte arbejdstid.
- Start fra ladestationen kræver et batteriniveau på mere end 70%. Ellers skifter apparatet automatisk til ladetilstand, indtil kapaciteten er over 90%, hvorefter det automatisk forlader ladestationen.
- Start uden for ladestationen og inden for afgrænsningskablet kræver en batterikapacitet på mere end 30%. Hvis batterikapaciteten er mindre end/lige med 30%, vender plæneklipperen automatisk tilbage til ladestationen.

Bemærkninger til start efter tidsplan

- Start fra ladestationen kræver en batterikapacitet på mere end 100%. Ellers skifter produktet automatisk til ladetilstand, indtil kapaciteten er på 100%.
- Start uden for ladestationen og inden for afgrænsningskablet kræver en batterikapacitet på mere end 30%. Hvis batterikapaciteten er mindre end/lige med 30%, vender plæneklipperen automatisk tilbage til ladestationen.

Manuel afbrydelse/start af arbejds cyklus

Afbrydelse af arbejdet (Fig. A)

1. Tryk på STOP-knappen (9), for at stoppe apparatet under arbejdet.
2. Apparatet er stadig tændt, men knivene (20) er standset. Sluk apparatet (se *Tænd og sluk*, s. 375), eller lad det gå i standby-tilstand af sig selv.

Genoptagelse af arbejdet (Fig. A)

1. Åbn coveret (6).
2. Bekræft med OK-knappen (5).
3. Lås displayet (8) op med den 4-cifrede kode.
4. Tryk på start-knappen (1).
5. Luk coveret (6) igen. Apparatet startes i den indstillede arbejds cyklus eller genoptager arbejdet.

Klipning

Der findes to forskellige tilstande:

- Manuel græsklipning
- Tidsplan Klipning

Bemærk

- I begge tilstande kører produktet efter hver syvende, aktiverede dag automatisk langs afgrænsningskablet og klipper dette område.
- Alt efter græssets tilstand (højde, tykkelse) tilpasser produktet hastigheden for at garantere et godt resultat.
- Hvis der vises en fejl i displayet, kan du afhjælpe og kvittere den. Luk til sidst coveret (6), og apparatet starter automatisk inden for 30 sekunder.

Manuel græsklipning

Produktet startes uden for tidsplanen.

Fremgangsmåde (Fig. A)

1. Åbn coveret (6).
2. Lås displayet (8) op med den 4-cifrede kode.
3. Tryk på OK-knappen (5).
4. Tryk 1. sekund på START-knappen (1) for at starte **manuel græsslåning**.
5. Luk coveret (6).

Brug af STOP-knappen

På displayet vises "Nødstop" og derefter meddelelsen "Fortsæt arbejdet?".

- **Fortsæt manuel græsslåning:**
Tryk på OK-knappen (5).
- **Afslut manuel græsslåning:**
Tryk på retur-knappen (3).

Tidsplan Klipning

Bemærk

- Apparatet skal være i standby-tilstand for at starte tilstanden (se *Tænd og sluk*, s. 375).
- Apparatet starter automatisk fra standby-tilstanden til den planlagte tid, som blev programmeret i tidsplanen (se *Indstilling af arbejdstider*, s. 368), når startforudsætningerne er opfyldt. Tryk ikke på START-knappen (1), da apparatet ellers vil arbejde i manuel tilstand og **ikke** efter tidsplanen.

Brug af STOP-knappen

På displayet vises "Nødstop" og derefter meddelelsen "Fortsæt arbejdet?".

- **Fortsæt græsslåning:**
Tryk på OK-knappen (5).
- **Afslut græsslåning:**
Tryk på retur-knappen (3).
Græsslåningen fortsættes, når den næste programmerede starttid er nået og start-

forudsætningerne er opfyldte, eller når du starter manuel græsslåning.

Tilbage til ladestationen

Apparatet kører med uret langs afgrænsningskablet tilbage til stationen.

Betingelser

Apparatet kører automatisk tilbage til ladestationen, hvis mindst én af følgende betingelser er opfyldt:

- Ladetilstand under 30 % eller lavere.
- Den fastlagte arbejdstid pr. dag er nået.
- Arbejdstiden overskrider midnat (produktet stopper arbejdet ved midnat).
- Det begynder at regne (vejstyret plænepleje).

Du kan også sende apparatet til ladestationen manuelt.

Fremgangsmåde (Fig. A)

Apparatet er i standby-tilstand.

1. Tryk på ladestationknappen (2) i 3 sekunder. Displayet (8) viser "Luk cover til start".
2. Luk coveret (6). Apparatet kører derefter til ladestationen (21).

Transport

Sluk for apparatet og tag batteriet ud. Kontrollér at alle bevægelige dele står fuldstændigt stille

Fremgangsmåde (Fig. I)

1. Sluk produktet (se *Tænd og sluk*, s. 375).
2. Transportér produktet i bæregrebet (33) med knivene (20) vendt væk fra kroppen. Oversiden af produktet vender ind mod kroppen.

Rengøring, vedligeholdelse og opbevaring

▲ ADVARSEL! Risiko for kvæstelser på grund af utilsigtet start af apparatet. Beskyt dig selv ved vedligeholdelses- og rengøringsarbejder. Sluk for apparatet og tag det genopladelige batteri (36) ud.

Vedligeholdelses- og servicearbejde, som ikke er beskrevet i denne betjeningsvejledning,

skal udføres af vores servicecenter. Anvend kun originale reservedele.

Rengøring

▲ ADVARSEL! Elektrisk stød! Sprøjt aldrig vand på apparatet.

Bemærk

Fare for skader. Kemiske substanser kan angribe apparatets plastdele. Brug ikke rengørings- eller opløsningsmiddel.

Rengør efter brug

- Brug ikke hårde eller spidse genstande til rengøringen. De kan beskadige apparatet.
- Rengør overfladen af apparatet med en blød børste, pensel eller en klud.

Rengøring af ladestation

(Fig. A/C/E/F)

1. Tag produktet ud af ladestationen (21).
2. Tag strømforsyningen (14) fra.
3. Afmontér ladestikket (15) fra ladeenheden (22).
4. Afmontér klemrækken (18) med afgrænsningskablet (10) fra ladeenheden (22).
5. Montér afdækningen (27) af kontaktbøsningen (30) og afdækningen (29) på tilslutningen ladestik (31) (se *Forbind afgrænsningskabel og ladestation*, s. 364).
6. Afmontér ladeenheden (22).
7. Afmontér fastgørelsesskruer (12). Brug den medfølgende unbrakonøgle (13).
8. Rengør ladeenheden (22) forsigtigt med en klud. Ved kraftig tilsmudsning kan du bruge en børste eller en let fugtet klud.
9. Rengør forsigtigt ladestationen (21) med en blød klud. Ved kraftig tilsmudsning kan du bruge en børste eller en let fugtet klud.
10. Lad bundpladen (25) og ladeenheden (22) tørre helt, inden brug igen.
11. Montér ladeenheden (22) på bundpladen (25) (se *Montering af ladestation*, s. 363).
12. Fastgør bundpladen (25) (se *Fastgørelse af ladestation*, s. 365).
13. Tilslut afgrænsningskablet til ladeenheden (22) igen (se *Forbind afgrænsningskabel og ladestation*, s. 364).

14. Tilslut ladestikket (15) til ladeenheden (22) igen (se *Forbind afgrænsningskabel og ladestation*, s. 364).
15. Tilslut strømforsyningsenheden (14) med strømforsyningen.
16. Rengør produktet (se *Rengøring af produktet*, s. 378).
17. Placér eller send produktet tilbage til ladestationen (21) igen (se *Tilbage til ladestationen*, s. 377).

Rengøring af produktet

(Fig. A/J)

1. Tag produktet ud af ladestationen (21).
2. Sluk apparatet (se *Tænd og sluk*, s. 375).
3. Tag batteriet ud (36) (se *Isætning og udtagning af batteriet*, s. 366).
4. Rengør produktet forsigtigt med en blød klud. Ved kraftig tilsmudsning kan du bruge en børste eller en let fugtet klud.
5. Lad produktet tørre helt, inden det tages i brug igen.
6. Isæt det genopladelige batteri (36) (se *Isætning og udtagning af batteriet*, s. 366).
7. Placér eller send produktet tilbage til ladestationen (21) igen (se *Tilbage til ladestationen*, s. 377).

Vedligeholdelse



Fjern spærreanordningen inden vedligeholdelsesarbejder



Bær beskyttelseshandsker

- Før hver brug skal apparatet kontrolleres for tydelige mangler såsom løse, slidte eller beskadigede dele.
- Kontroller afdækninger og sikkerhedsanordninger for skader og korrekt position. Udskift dem om nødvendigt.

Vi giver ikke garanti for skader på vores produkter, hvis skaderne er et resultat af forkert udførte reparationer eller brug af ikke-originale dele eller anvendelse, som ikke er i overensstemmelse med bestemmelserne.

Skift af kniv

Bemærk

- Hvis kniven er sløv, kan den slibes på et værksted.

- Produktet er udstyret med vendbare knive. Hvis knivene er slidte på den ene side, kan de drejes.
- Udskift knivene, hvis de er beskadiget eller viser tegn på ujævnheder (*Reservedele og tilbehør*, s. 384).

Nødvendige værktøjer

- Skrueogler (SW10)

Drejning af kniven (Fig. I/J)

1. Vend produktet om.
2. Tag batteriet ud (36) (se *Isætning og udtagning af batteriet*, s. 366).
3. Løsn knivskrueene (19) på apparatets underside.
4. Vend knivene (20) om.
5. Fastgør knivene (20) igen med knivskrueene (19).
6. Isæt det genopladelige batteri (36) (se *Isætning og udtagning af batteriet*, s. 366).

Udskiftning af kniv (Fig. I/J)

1. Vend produktet om.
2. Tag batteriet ud (36) (se *Isætning og udtagning af batteriet*, s. 366).
3. Løsn knivskrueene (19) på apparatets underside.
4. Fjern de gamle knive (20).
5. Fastgør de nye knive (20) igen med knivskrueene (19).
6. Isæt det genopladelige batteri (36) (se *Isætning og udtagning af batteriet*, s. 366).

Fjernelse af blokeringer

(Fig. I/J)

1. Vend produktet om.
2. Tag batteriet ud (36) (se *Isætning og udtagning af batteriet*, s. 366).
3. Løsn blokeringen.
4. Isæt det genopladelige batteri (36) (se *Isætning og udtagning af batteriet*, s. 366).

Opbevaring

Opbevar altid apparatet og tilbehøret:

- rent
- tørt
- støvbeskyttet
- uden for børns rækkevidde

Bemærk

- Pak **ikke** produktet ind i en nylonpose, da der kan dannes fugt og skimmel.

- Rengør produktet før opbevaring (se *Rengøring*, s. 377).

Vinterpause

- Opbevar batteriet i delvist opladet tilstand. Ladetilstanden bør under længerevarende opbevaringstid udgøre 40-60 %.
- Kontrollér under en længerevarende opbevaringsperiode batteriets ladetilstand ca. hver 3. måned, og genoplad ved behov.
- Opbevaringstemperaturen for batteriet er mellem 15 °C og 25 °C. Undgå ekstrem

kulde eller varme under opbevaringen. Ellers mister batteriet ydeevne.

Tag batteriet ud af apparatet inden længerevarende opbevaring (f.eks. over vinteren).

- Adskil ladestationen fra afgrænsningskablet.
- Isolér afgrænsningskablets kontakter med tape.
- Tag produktet i brug igen efter længere tids opbevaring, rengør batterikontakterne og ladestifterne i ladestationen med en messingbørste, for at undgå problemer med opladningen.

Fejlsøgning

Den følgende tabel hjælper dig ved fejlsøgning af småfejl:

Problem	Mulig årsag	Fejlfhjælpning
Apparatet starter ikke	Batteriet (36) er ikke isat	Isæt batteriet (se <i>Isætning og udtagning af batteriet</i> , s. 366)
	Det genopladelige batteri (36) er tomt	Oplad batteriet (se den separate betjeningsvejledning for batteriet og opladeren)
	Motoren er defekt	Kontakt vores servicecenter. (se <i>Service</i> , s. 382)
	Afgrænsningskabel (10) er ikke tilsluttet korrekt eller er defekt	Kontrollér LED-visningen (32) på ladestationen (21) 1. LED'en (32) blinker grønt: afgrænsningskabel (10) beskadiget eller forbundet forkert 2. LED'en (32) lyser grønt konstant: afgrænsningskabel (10) forbundet korrekt Kontrollér, om +/- ledningen er korrekt tilsluttet på ladestationen (21) (se <i>Forbind afgrænsningskabel og ladestation</i> , s. 364)
	Produkt er ikke i stationen (21) eller placeret inden for afgrænsningskablet (10)	Placer produkt i ladestationen (21) eller inden for afgrænsningskablet (10)
Græsset er for langt	<ul style="list-style-type: none"> • Før den første brug skal græsset klippes ned til 40 mm. • Indstil en højere klippehøjde (se <i>Indstilling af klippehøjde</i>, s. 365) 	

Problem	Mulig årsag	Fejlafhjælpning
Motoren afbrydes	Blokering pga. fremmedlegemer	Fjernelse af blokeringer (se <i>Fjernelse af blokeringer</i> , s. 378)
Arbejdsresultatet er ikke tilfredsstillende, eller motoren arbejder trægt	Klippehøjde for lav	Indstil en højere klippehøjde (se <i>Indstilling af klippehøjde</i> , s. 365)
	Kniven (20) er sløv	Få kniven (20) slebet eller skiftet (se <i>Skift af kniv</i> , s. 378)
	Knivområdet er tilstoppet	Rengør apparatet (se <i>Rengøring</i> , s. 377)
	Kniven (20) er monteret forkert	Montér kniven (20) korrekt (se <i>Skift af kniv</i> , s. 378)
Kniven (20) roterer ikke	Kniven (20) er blokeret pga. græs	Fjern græsset (se <i>Fjernelse af blokeringer</i> , s. 378)
	Knivskruen (19) er løs	Stram knivskruen (19) (se <i>Skift af kniv</i> , s. 378)
Unormale lyde, klappen eller vibrationer	Knivskruen (19) er løs	Stram knivskruen (19) (se <i>Skift af kniv</i> , s. 378)
	Kniven (20) er beskadiget	Skift af kniv (20) (se <i>Skift af kniv</i> , s. 378)

Problem	Mulig årsag	Fejlafhjælpning
Produktet kører ud over afgrænset område	Fejl ved føring af kabel: 90°-hjørner kan føre til signal-forstyrrelser	Afrund hjørner eller før med 45° vinkel (se <i>Nedlægning af afgrænsningskabel</i> , s. 363)
	Afgrænsningskabel (10) er ikke tilsluttet korrekt eller er defekt	Kontrollér LED-visningen (32) på ladestationen (21) 1. LED'en (32) blinker grønt: afgrænsningskabel (10) beskadiget eller forbundet forkert 2. LED'en (32) lyser grønt konstant: afgrænsningskabel (10) forbundet korrekt Kontrollér, om +/- ledningen er korrekt tilsluttet på ladestationen (21) (se <i>Forbind afgrænsningskabel og ladestation</i> , s. 364)
	For høj stigning/fald i afgrænsningskablets (10) område.	Produktet kan køre på skråninger/hældninger på maks. 25° (47 %). I en afstand på 30 cm til afgrænsningskablet (10) bør stigningen maks. være 35 %. I en afstand på 40 cm til afgrænsningskablet (10) bør skråningen maks. være 17 %. (se <i>Nedlægning af afgrænsningskabel</i> , s. 363)
	Ladestationen (21) er ikke installeret efter forskrifterne, det kan medføre signalforstyrrelser.	I ladestationens (21) indkøbersområde skal afgrænsningskablet (10) lægges i en lige linje på mindst 2 m, og bag ladestationen (21) lægges kablet i en lige linje på mindst 1 m. Strømforsyningen (14) og afgrænsningskablet (10) må ikke lægges i sløjfer og heller ikke opbevares i nærheden af ladestationen (21). (se <i>Placering af ladestation</i> , s. 363)

Bortskaffelse/miljøbe- skyttelse

Tag det genopladelige batteri ud af apparatet, og aflever apparatet, det genopladelige batteri, tilbehør og emballage til miljøvenlig genanvendelse.



Elektriske apparater må ikke bortskaffes som husholdningsaffald.

Symbolen med den overstregede affaldsspand på hjul betyder, at dette produkt ikke må bortskaffes som usorteret husholdningsaffald ved udløbet af dets levetid.

Direktiv 2012/19/EU om affald af elektrisk og elektronisk udstyr:

Forbrugere er juridisk forpligtet til at sende elektriske og elektroniske enheder til miljøvenlig genanvendelse ved slutningen af produkternes levetid. På denne måde garanteres en miljø- og ressourcebesparende genanvendelse.

Afhængigt af hvordan det implementeres i national lovgivning, har du følgende muligheder:

- at give det tilbage til salgsstedet,
- at aflevere det til et officielt indsamlingssted,
- at sende det tilbage til producenten/distributøren.

Tilbehørsdele og hjælpemidler uden elektriske bestanddele, der følger med det udtjente udstyr, er ikke omfattet heraf.

Bortskaf batterier miljørigtigt



Genopladelige batterier må ikke bortskaffes via husaffaldet, må ikke kastes ind i ild (eksplosionsfare) eller vand. Beskadigede genopladelige batterier kan være til skade for miljøet og helbredet, hvis der slipper giftige dampe eller væsker ud.

Du er forpligtet til at bortskaffe defekte eller udtjente batterier miljørigtigt.

- Åbn ikke batterier, og undgå en mekanisk beskadigelse. Der er fare for kortslutning, og der kan undslippe dampe, der irriterer luftvejene.
- Af sikkerhedsmæssige årsager bør batterier aflades før bortskaffelse.
- Sæt tape på polerne, for at undgå kortslutning.
- Bortskaf batterierne via forhandlere eller et opsamlingssted.
- **Beskadigede batterier**

Beskadigede batterier skal håndteres forsigtigt!

- Rør ikke ved beskadigede batterier med de bare hænder.
- Læg batterierne enkeltvis i en plastikpose, hvis du ikke kan sætte tape på polerne.
- Læg beskadigede batterier enkeltvis i en ikke brændbar beholder, der kan lukkes og fyldes med sand.
- Beskadigede batterier afleveres på et opsamlingssted med fagpersoner.

Fjernelse af afklip

Smid ikke afklippet græs i skraldespanden, men hæld det i en kompostbeholder, eller brug det som gødning under buske og træer.

Service

Garanti

Kære kunde, på dette produkt får du 3 års garanti fra købsdatoen. I tilfælde af mangler ved produktet har du lovmæssige rettigheder over for sælgeren af produktet. Disse lovmæssige rettigheder bliver ikke indskrænket af garantien, som uddybes efterfølgende.

Garantibetingelser

Garantifristen begynder med købsdatoen. Opbevar den originale kassebon omhyggeligt. Dette bilag bruges til at dokumentere købet. Hvis der inden for tre år fra købsdato af dette produkt opstår materiale- eller fabrikationsfejl, bliver produktet - efter vores valg - repareret omkostningsfrit eller erstattet. Denne garantiydelse forudsætter, at det defekte apparat samt købsbeviset (kassebon) forlægges inden for fristen på tre år, og at det kort beskrives, hvori manglen består, og hvornår den er opstået.

Hvis fejlen dækkes af vores garanti, modtager du et repareret eller et nyt produkt. Reparationen eller et nyt produkt er ikke begyndelsen på en ny garantiperiode.

Garantiperiode og lovmæssige reklamationer

Garantiperioden bliver ikke forlænget pga. garantiydelser. Dette gælder også for skiftede eller reparerede dele. Eventuelle skader og mangler, som allerede eksisterer ved købet, skal meddeles til producenten straks efter udpakningen. Reparationer, der foretages, efter at garantiperioden er udløbet, laves mod betaling.

Garantidækning

Dette apparat blev produceret efter strenge kvalitetskrav og nøje kontrolleret før udleveringen.

Garantiydelser gælder for materiale- og fabrikationsfejl. Denne garanti dækker ikke dele af produktet, der er udsat for normal slitage og derfor kan betragtes som sliddele (f.eks. Kniv) eller for beskadigelse af skrøbelige dele.

Denne garanti bortfalder, hvis produktet er beskadiget, ikke blev anvendt korrekt eller ikke blev vedligeholdt. For at sikre en korrekt brug af produktet skal alle anvisninger i betjeningsvejledning nøje overholdes. Anvendelser og handlinger, der frarådes i betjeningsvejledningen eller som der advares imod, skal ubetinget undgås.

Produktet er udelukkende beregnet til den private og ikke til den erhvervmæssige brug. Ved misbrug og u hensigtsmæssig brug, anvendelse af vold og ved indgreb, som ikke er foretaget af vores autoriserede serviceafdeling, udløber garantien.

Bearbejdning af reklamationer

For at sikre en hurtig behandling af din anmodning skal du følge følgende instruktioner:

- Hav kassebonen og varenummeret (f.eks. IAN 489487_2501) parat som købsbevis ved alle forespørgsler.
- Varenummeret kan aflæses på typeskiltet på produktet, en indgravering på produktet, omslaget af din vejledning (nederst til venstre) eller på klistermærket på bagsiden eller bunden af produktet.
- Kontakt først nedenstående service-center via **telefon** eller brug vores **kontaktformular**, som du finder på *parkside-diy.com* under kategorien **Service**, hvis der er funktionsfejl eller andre mangler.
- Et defekt produkt kan sammen med købsbeviset og beskrivelsen af fejlen, og hvornår den er opstået, efter samråd med vores service-center sendes omkostningsfrit til den adresse, som du får oplyst. For at undgå problemer med modtagelsen og yderligere omkostninger er det vigtigt, at du kun bruger den adresse, som du har fået oplyst. Sørg for, at forsendelsen er betalt, ikke er for omfangsrig og ikke sker per ekspres eller andre særlige former for forsendelse. Send apparatet inkl. alt tilbehør, som fulgte med ved købet, og sørg for tilstrækkelig og sikker transportemballage.



På *parkside-diy.com* kan du se og downloade denne manual og mange andre manualer. Med denne QR-kode kommer du direkte til *parkside-diy.com*. Vælg dit land og søg efter betjeningsvejledningen via søgefunktionen. Ved at indtaste varenummeret (IAN) 489487_2501 kan du åbne din betjeningsvejledning.

Reparationservice

Kontakt vores service-center i tilfælde af reparationer, som **ikke er omfattet af garantien**. Service-centeret giver dig gerne et tilbud.

- Vi kan kun bearbejde apparater, hvor forsendelsen er betalt, og som er pakket forsvarligt.
Bemærk: Send dit apparat rengjort og med en beskrivelse af defekten til den nævnte adresse af vores service-center.
- Vi tager ikke imod apparater, uden at forsendelsen er betalt, eller som er sendt som volumenpakker, ekspres-pakker eller andre særlige leveringer.
- Vi bortskaffer dine indsendte, defekte apparater gratis.

Service-Center

DK Service Danmark
Tel.: 80 254583
Kontaktformular på
parkside-diy.com
IAN 489487_2501

Importør

Bemærk at den følgende adresse ikke er en serviceadresse. Kontakt først ovennævnte service-center.

Grizzly Tools GmbH & Co. KG
 Stockstädter Str. 20
 63762 Großostheim
 TYSKLAND
www.grizzlytools.de

Reserve dele og tilbehør

Reserve dele og tilbehør kan fås på www.grizzlytools.shop. Hvis der opstår problemer i forbindelse med bestillingen, bedes du kontakte vores online-shop. Hvis du har yderligere spørgsmål, bedes du kontakte: *Service-Center*, s. 383

Pos.nr.	Betegnelse	Best.nr.
10	Afgrænsningskabel	92000058
11	Krog	92000065
12	Fastgørelsesskruer	92000110
14/15	Strømforsyning/ Ladestik	92000071
20/19	Reservekniv / Reserveskrue	92000041
22	Ladeenhed	92000070
25	Bundplade	92000108

Oversættelse af den originale EU-overensstemmelseserklæringen

Produkt: **Robotplæneklipper Smart**

Model: **PAMRS 1000 A1**

Serienummer: 000001-014000

Genstanden for erklæringen, som beskrevet ovenfor, er i overensstemmelse med den relevante EU-harmoniseringslovgivning:

**2006/42/EC • 2014/30/EU • 2000/14/EC & 2005/88/EC
• 2011/65/EU & (EU) 2015/863 • 2014/53/EU**

Genstanden for erklæringen, som beskrevet ovenfor, er i overensstemmelse med Europa-Parlamentets og Rådets direktiv 2011/65/EU af 8. juni 2011 om begrænsning af anvendelsen af visse farlige stoffer i elektrisk og elektronisk udstyr.

For at sikre overensstemmelse er følgende harmoniserede standarder og nationale standarder og forskrifter blevet anvendt:

**EN 62233:2008 • EN IEC 63000:2018
EN 62311:2008 • EN 60335-1:2012/A15:2021
EN 50636-2-107:2015/A3:2021 • EN 50665:2017
EN IEC 55014-1:2021 • EN IEC 55014-2:2021
EN 301 489-1 V2.2.3:2019 • EN 301 489-3 V2.3.2:2023
Final Draft EN 301 489-17 V3.3.0:2024
EN 300 328 V2.2.2 (2019-07) • EN 50663:2017 • EN 303 447 V1.3.1 (2022-04)**

I overensstemmelse med direktivet om støjemissioner 2000/14/EC bekræftes følgende:

Lydeffektniveau (L_{WA})

- målt: 63,8 dB;
- garanteret: 66 dB

Fulgte overensstemmelsesvurderingsproceduren i henhold til 2000/14/EC, bilag VI.

Notificeret organ: TÜV SÜD Product Service GmbH • NB: 0123 • Ridlerstraße 65 • 80339 München • Deutschland

Denne overensstemmelseserklæring udstedes på fabrikantens ansvar:



Grizzly Tools GmbH & Co. KG
Stockstädter Str. 20
63762 Großostheim
TYSKLAND
05.09.2025

Christian Frank
Repræsentant for dokumentation

Oversættelse af den originale EU-overensstemmelseserklæringen

Produkt: **Strømforsyning**

Model: **SF-20**

IAN 489487_2501

Genstanden for erklæringen, som beskrevet ovenfor, er i overensstemmelse med den relevante EU-harmoniseringslovgivning:

2014/30/EU • 2014/35/EU • 2011/65/EU* & (EU) 2015/863

Genstanden for erklæringen, som beskrevet ovenfor, er i overensstemmelse med Europa-Parlamentets og Rådets direktiv 2011/65/EU af 8. juni 2011 om begrænsning af anvendelsen af visse farlige stoffer i elektrisk og elektronisk udstyr.

For at sikre overensstemmelse er følgende harmoniserede standarder og nationale standarder og forskrifter blevet anvendt:

**EN IEC 61558-1:2019 • EN 61558-2-16:2009/A1:2013
EN IEC 55014-1-2021 • EN IEC 55014-2-2021 • EN IEC 63000:2018
EN IEC 61000-3-2:2019/A1:2021 • EN 61000-3-3:2013/A2:2021**

Denne overensstemmelseserklæring udstedes på fabrikantens ansvar:



Grizzly Tools GmbH & Co. KG
Stockstädter Str. 20
63762 Großostheim
TYSKLAND
05.09.2025

Christian Frank
Repræsentant for dokumentation

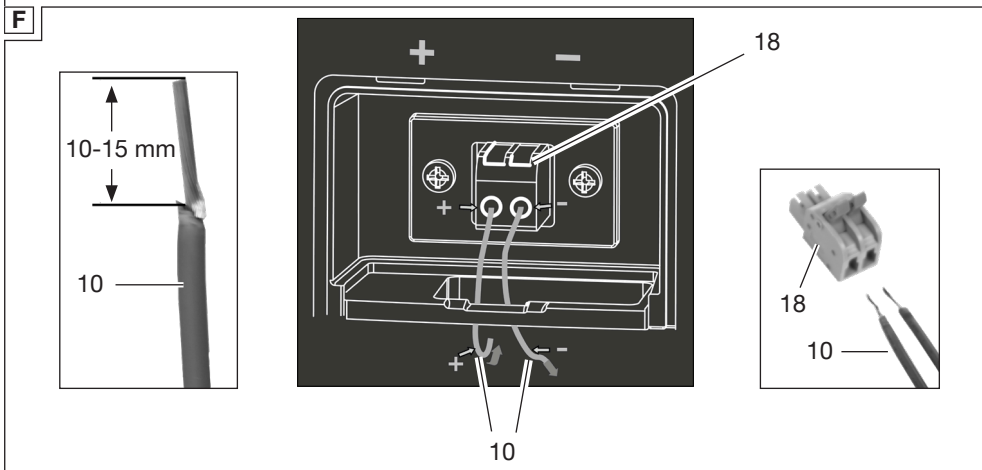
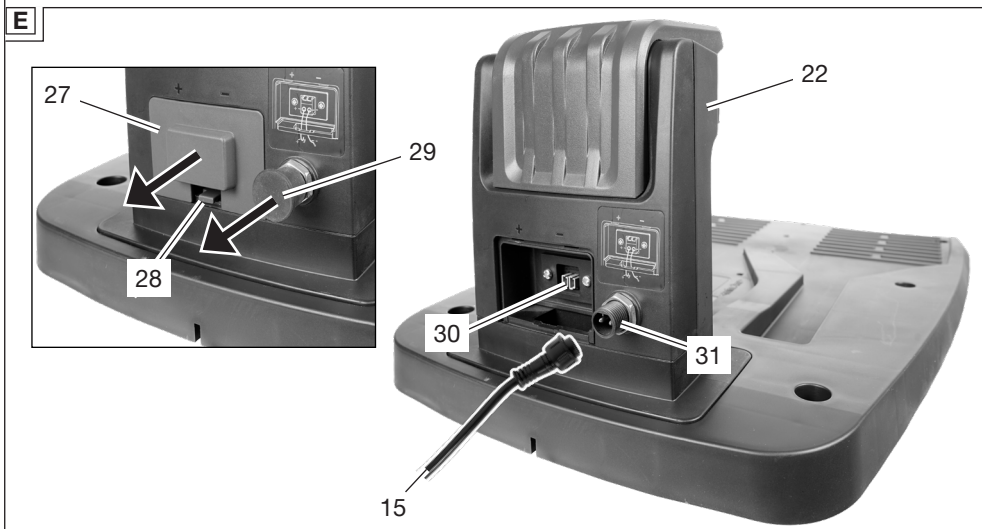
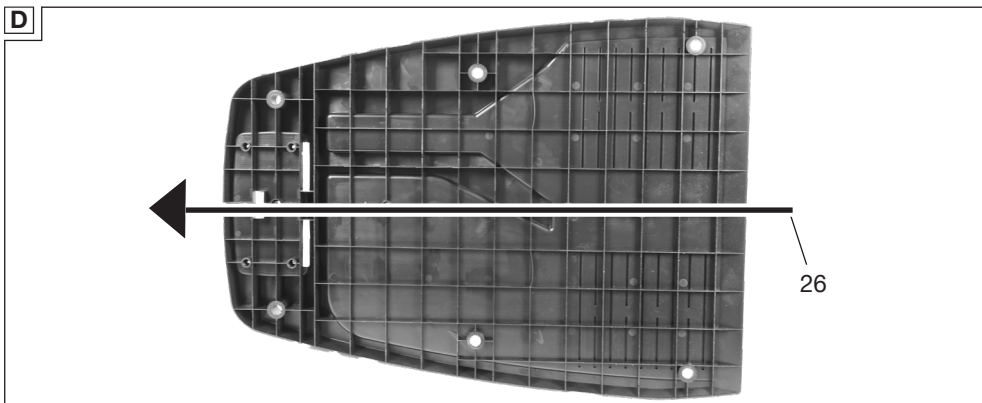

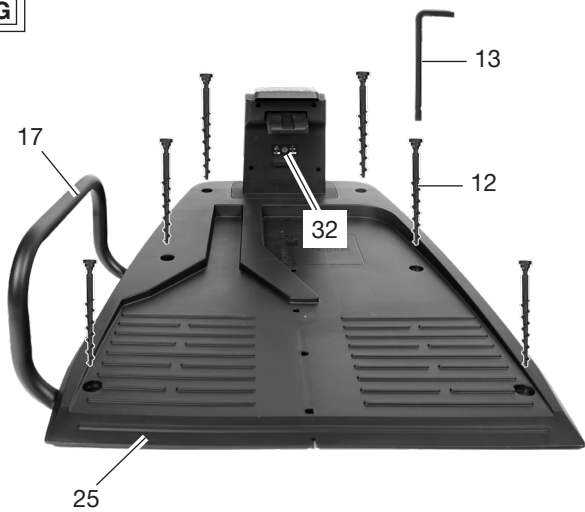
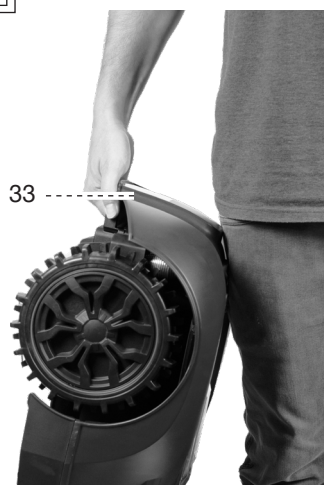
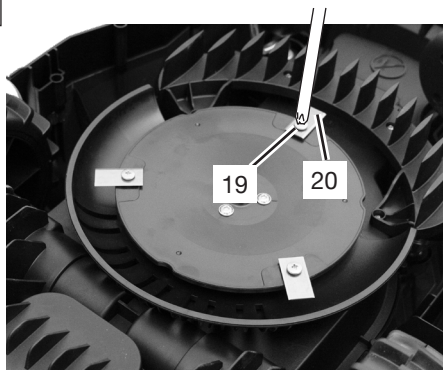
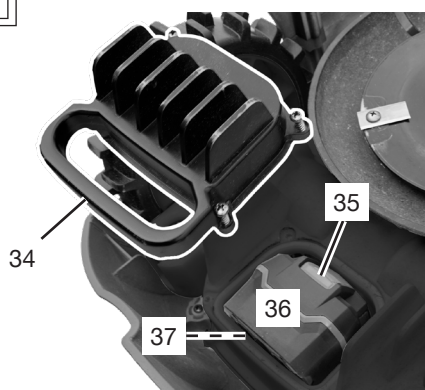
G**H****I****J**

Explosionszeichnung • Exploded view • Vue éclatée • Vista esplosa • Vista explosionada • Explosietekening • Eksploderet tegning • Robbantott ábra
 • Widok rozłożony • Rozłożený pohľad • Rozložený pohľad

PAMRS 1000 A1

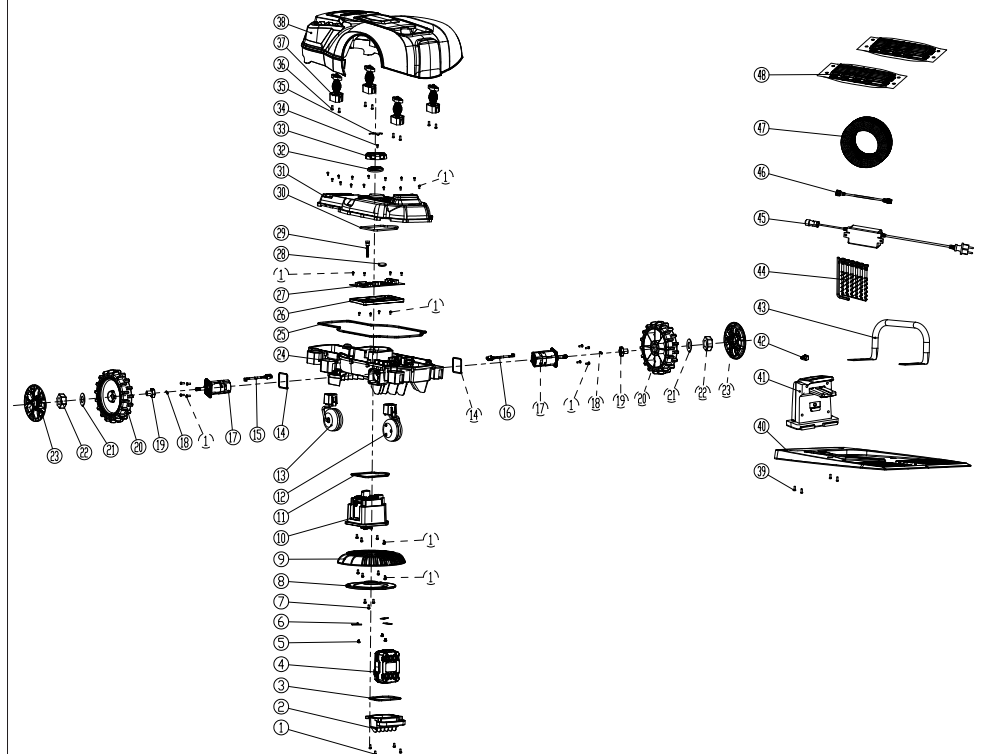

informativ • informative • informatif • informatief • informativo • informatív • informacyjny • informační
 • informatívny



Grizzly Tools GmbH & Co. KG

Stockstädter Str. 20
63762 GroBostheim
GERMANY

Stand der Informationen • Last Information • Ver-
sion des informations • Versione delle informazio-
ni • Estado de las informaciones • Stand van de
informatie • Tilstand af information • Informáciok
állása • Stan informacjii • Stav informacii • Stav in-
formácií: 05/2025

Ident.-No.: 72048633052025-8



IAN 489487_2501

